

READY 
РУКОВОДСТВО ПОЛЬЗОВАТЕЛЯ 2026 TO RACE

1390 SUPER ADVENTURE S EVO

Арт. №: 3240285en

The KTM logo, consisting of the letters 'KTM' in a bold, italicized, black font, is centered within a solid orange square.

Поздравляем вас в связи с решением приобрести мотоцикл KTM. Теперь вы являетесь владельцем современного спортивного транспортного средства, которое, при надлежащем уходе, будет приносить вам удовольствие в течение долгого времени.

Надеемся, вам понравится ваш мотоцикл, и вы всегда будете в безопасности!

Вы можете указать серийные номера своего транспортного средства ниже, чтобы при необходимости быстрее найти их:

Идентификационный номер транспортного средства (☞стр. 16)	Печать контрагента
Номер двигателя (☞стр. 16)	

Руководство пользователя содержит самую последнюю информацию по данному модельному ряду на момент публикации. Однако нельзя полностью исключить незначительные различия, связанные с дальнейшим совершенствованием конструкции.

Все спецификации не имеют обязательной силы. Компания KTM Sportmotorcycle GmbH оставляет за собой право изменять или удалять технические характеристики, цены, цвета, формы, материалы, услуги, варианты исполнения, оборудование и т.д. без предварительного уведомления и указания причин, адаптировать их к местным условиям, а также прекращать производство конкретной модели без предварительного уведомления. За варианты доставки, отличия от приведенных иллюстраций и описания, опечатки и прочие ошибки компания "KTM" ответственности не несет. Изображенные модели частично содержат специальное оборудование, которое не входит в обычный комплект поставки.

© 2025 KTM Sportmotorcycle GmbH, Маттигхофен, Австрия

Все права защищены. Рисунки: Mitterbauer | Visus Studios | KISKA | KTM

Перед копированием или воспроизведением требуется письменное разрешение владельца авторских прав.

ISO 9001

Компания KTM применяет процессы обеспечения качества, которые дают максимально возможное качество продукции, как определено в международном стандарте менеджмента качества ISO 9001.



12 100 6061

Выдавшее учреждение:

Орган по сертификации "TÜV SÜD Management Service GmbH"

KTM Sportmotorcycle GmbH

Штальхофнерштрассе 3

5230 Маттигхофен, Австрия

Настоящий документ действителен для следующих моделей:

1390 SUPER ADVENTURE S EVO EU (F9903Z1)

1390 SUPER ADVENTURE S EVO EU (F9903Z3)



1390 SUPER ADVENTURE S EVO JP (F9986Z1)















3240285en

29.10.2025

1	Средства представления	9	6.10	Переключатель сигнала поворота	24
1.1	Обозначения	9	6.11	Кнопка звукового сигнала	24
1.1.1	Символы	9	6.12	Комбинированный переключатель, правый	25
1.1.2	Форматирование	9	6.13	Выключатель проблескового сигнала аварийной сигнализации	25
1.1.3	Сокращения	9	6.14	Переключатель режимов	25
2	Безопасность.....	10	6.15	Кнопка системы RACE-ON	26
2.1	Указания по безопасности	10	6.16	Кнопка пуска/аварийный выключатель	26
2.2	Определение использования – использование по назначению	10	6.17	Замок рулевой колонки (антенна)	27
2.3	Безопасная эксплуатация	10	6.18	Блокировка рулевой колонки	27
2.4	Запрет на модификацию	11	6.19	Разблокировка рулевой колонки ..	28
2.5	Правила работы	11	6.20	Иммобилизатор	28
2.6	Окружающая среда	12	6.21	Ключ системы RACE-ON	28
2.7	Использование не по назначению	12	6.22	Анти-релейная атака	29
2.8	Защитная одежда	12	6.23	Гнездо USB-C	30
2.9	Руководство пользователя	12	6.24	Открытие крышки топливного бака	30
3	Важные примечания	13	6.25	Закрытие крышки топливного бака	31
3.1	Гарантия производителя, подразумеваемая гарантия	13	6.26	Топливные краники	31
3.2	Вспомогательный материал, эксплуатационный материал	13	6.27	Открытие отсека для вещей	32
3.3	Запасные части, аксессуары	13	6.28	Закрытие отсека для вещей	32
3.4	Техобслуживание	13	6.29	Разблокировка пассажирского сиденья	33
3.5	Рисунки	13	6.30	Аварийная разблокировка пассажирского сиденья	33
3.6	Обслуживание клиентов	13	6.31	Поручни	33
3.7	Помощь на дорогах	13	6.32	Багажник	33
4	Внешний вид транспортного средства	14	6.33	Набор бортовых инструментов	34
4.1	Вид транспортного средства сзади слева (пример)	14	6.34	Пассажирские подножки	34
4.2	Вид транспортного средства спереди справа (пример)	15	6.35	Рычаг переключения передач	34
5	Серийный номер	16	6.36	Педаль тормоза	34
5.1	Идентификационный номер транспортного средства	16	6.37	Боковая подставка	35
5.2	Маркировка утверждения типа	16	6.38	Центральная подставка	35
5.3	Номер двигателя	16	7	приборная панель	36
5.4	Артикул вилки	16	7.1	приборная панель	36
5.5	Каталожный номер амортизатора	17	7.2	Сенсорный дисплей	37
5.6	Артикул демфера руля	17	7.3	демонстрационный режим	37
6	Органы управления.....	18	7.4	включение и проверка	38
6.1	Рычаг ручного тормоза	18	7.4.1	Активация	38
6.2	Ручка газа	18	7.4.2	Тест.....	38
6.3	Комбинированный переключатель, левый	18	7.5	предупреждения	39
6.4	Переключатель света	19	7.6	предупреждение об обледенении	40
6.5	Кнопки круиз-контроля	19	7.7	Предупреждение водителю о необходимости взять управление на себя	40
6.6	Кнопки адаптивного круиз-контроля	21	7.8	индикаторные лампы	41
6.6.1	Стоп и пуск адаптивного круиз-контроля.....	23	7.9	Информационный дисплей	43
6.7	Кнопки СБРОСА/УСТАНОВКИ (+RES/-SET)	23	7.10	Режим езды Ралли (опция)	44
6.8	Кнопка ВВЕРХ/ВНИЗ (UP/DOWN)	23	7.11	Отображение передачи	45
6.9	Кнопки меню	23	7.12	скорость	45
			7.13	световой индикатор передачи	46
			7.14	Скорость	47
			7.15	Индикатор круиз-контроля	47
			7.16	Индикатор адаптивного круиз-контроля.....	48
			7.17	Дисплей помощи на расстоянии (опция)	48
			7.18	Дисплей режима езды	49









7.19	отображение уровня топлива	50	8.8.5	Световой индикатор передачи	112
7.20	время	50	8.8.6	Световой сигнал Возвращения домой	114
7.21	индикатор температуры окружающего воздуха	51	8.8.7	Предупреждения системы освещения	114
7.22	рукоятка с подогревом (опция)	51	8.8.8	Дневные ходовые огни	115
7.23	подогрев сидений (опция)	52	8.8.9	Подсветка кнопок	115
7.24	Дополнительное освещение (опция) . 52		8.8.10	Проверка поворотного света .	116
7.25	индикатор температуры охлаждающей жидкости	53	8.8.11	Установка времени и даты ...	116
7.26	Отображение разделенного экрана . 54		8.8.12	Единицы измерения	119
7.27	Дисплей Группового передвижения 55		8.8.13	Язык	122
7.28	Дисплей предупреждения о расстоянии	55	8.8.14	Настройка подогрева	122
7.29	Дисплей пресечения обгона	56	8.8.15	Настройка кейса	124
7.30	Дисплей Favourites (избранное) ..	57	8.8.16	Анти-релейная атака	125
7.31	Навигационный дисплей (опция) 57		8.8.17	Сенсорный дисплей	125
7.32	Дисплей Аудио (опция)	58	8.8.18	Заводские настройки	126
7.33	дисплей Телеметрия (опция)	58	9	Эргономика	127
7.34	Отображение телефонных вызовов ... 59		9.1	Установка переднего сиденья водителя	127
8	Меню	60	9.2	Положение руля	127
8.1	Меню	60	9.3	Регулировка положения руля 	128
8.2	Открытое меню	60	9.4	Регулировка ветрового стекла	129
8.3	Езда	61	9.5	Регулировка исходного положения рычага переднего тормоза	129
8.3.1	Режим езды	61	9.6	Проверка исходного положения рычага переключения передач ...	130
8.3.2	Конфигурация режима езды ...	62	9.7	Регулировка исходного положения рычага переключения передач 	130
8.3.3	Противотуманные фары (опция)	76	9.8	Установка оси педали переключения передач	131
8.3.4	Радиолокационный контроль ..	77	9.9	Регулировка исходного положения педали тормоза 	131
8.3.5	АМТ	85	10	Подготовка к эксплуатации	132
8.4	Информация	87	10.1	Примечания по подготовке к первому использованию	132
8.4.1	Информация о поездке	87	10.2	Обкатка двигателя	133
8.4.2	Информация	90	10.3	Нагружение транспортного средства 133	
8.4.3	Цифровая SIM- карта	90	11	Инструкции по езде	135
8.4.4	Мобильный телефон	91	11.1	Проверки и меры по техническому обслуживанию при подготовке к эксплуатации	135
8.4.5	Система связи	91	11.2	Пуск	135
8.4.6	предупреждения	92	11.3	Трогание	137
8.4.7	Дополнительные функции	92	11.4	Трогание с помощью СПСП (ННС) (опция)	138
8.4.8	Демонстрационный режим	93	11.5	Переключение передач, езда	139
8.5	Отопление	93	11.6	Понижение	142
8.5.1	рукоятка с подогревом	94	11.7	Перекрытие	142
8.5.2	Подогрев сиденья водителя ...	94	11.8	РСД (MSR) (опция)	142
8.6	навигация	95	11.9	Торможение	142
8.6.1	Поиск	95	11.10	Остановка, стоянка	144
8.6.2	Выбрать на карте	96	11.11	Транспортировка	145
8.6.3	Остановить навигацию	96	11.12	Ручная разблокировка режима парковки	146
8.6.4	Обзор маршрутов	97	11.13	Буксировка в случае выхода из строя 147	
8.6.5	Настройки	97	11.14	Заправка топливом	148
8.7	Приложения	100			
8.7.1	Вызовы	101			
8.7.2	Музыка	101			
8.8	Настройки	102			
8.8.1	избранное	102			
8.8.2	Возможности подключения 103				
8.8.3	Предупреждение системы TPMS (система контроля давления в шинах)	111			

12	График техобслуживания	150	15.6	Проверка уровня тормозной жидкости заднего тормоза	170
12.1	Работа по обслуживанию	150	15.7	Доливка тормозной жидкости заднего тормоза 	170
13	Настройка подвески	152	15.8	Проверка крепления тормозных колодок заднего тормоза	172
13.1	Вилка/амортизатор	152	16	Колеса, шины	173
13.2	Регулятор предварительного натяга	152	16.1	Снятие переднего колеса 	173
13.3	Режим работы подвески	153	16.2	Установка переднего колеса 	174
14	Работы по техобслуживанию шасси	154	16.3	Снятие заднего колеса 	175
14.1	Подъем транспортного средства с помощью центральной подставки	154	16.4	Установка заднего колеса 	177
14.2	Снятие транспортного средства с центральной подставки	154	16.5	Проверка резиновых элементов демпфирования задней ступицы 	178
14.3	Снятие пассажирского сиденья	154	16.6	Проверка состояния шин	179
14.4	Монтаж пассажирского сиденья	155	16.7	Проверка давления в шинах	180
14.5	Снятие переднего сиденья водителя	155	16.8	Использование спрея для ремонта шин	181
14.6	Монтаж переднего сиденья водителя	155	17	Электрические узлы	182
14.7	Проверка цепи на наличие грязи	156	17.1	Система адаптивного круиз-контроля	182
14.8	Очистка цепи	156	17.1.1	Стоп и пуск адаптивного круиз-контроля	183
14.9	Проверка натяжения цепи	157	17.2	Ближний свет	183
14.10	Регулировка натяжения цепи	157	17.3	дальний свет	184
14.11	Проверьте цепь, заднюю звездочку и звездочку двигателя	158	17.4	дневные ходовые огни	184
14.12	Проверка подшипника рулевой колонки на наличие люфта	160	17.5	Поворотный свет	185
14.13	Снятие ветрового стекла	161	17.6	Снятие 12-вольтового аккумулятора 	185
14.14	Установка ветрового стекла	161	17.7	Установка 12-вольтового аккумулятора 	186
14.15	Снятие переднего правого крыла	161	17.8	Зарядка 12-вольтового аккумулятора 	187
14.16	Установка переднего правого крыла	161	17.9	Замена батарейки ключа системы RACE-ON	190
14.17	Демонтаж защиты картера	162	17.10	Замена главного предохранителя	191
14.18	Установка защиты картера	162	17.11	Замена предохранителей в блоке предохранителей	192
14.19	Снятие крышки масляной пробки	162	17.12	Проверка настройки фары	194
14.20	Установка крышки масляной пробки	162	17.13	Регулировка диапазона света фар	194
14.21	Снятие переднего верхнего крыла	163	17.14	Диагностический разъем	195
14.22	Установка переднего верхнего крыла	163	17.15	Цепь вспомогательных приспособлений 1 и цепь вспомогательных приспособлений 2 спереди	195
14.23	Очистка пыльников перьев вилки. 	163	17.16	Цепь вспомогательных приспособлений 1 и цепь вспомогательных приспособлений 2, сзади	196
15	Тормозная система	165	17.17	Установка времени и даты	196
15.1	Антиблокировочная система тормозов	165	18	Система охлаждения	198
15.1.1	СДС (MSC)	166	18.1	Проверка уровня охлаждающей жидкости в расширительном бачке	198
15.2	Проверка тормозных дисков	167	18.2	Корректировка уровня охлаждающей жидкости в расширительном бачке	198
15.3	Проверка уровня тормозной жидкости переднего тормоза	167			
15.4	Доливка тормозной жидкости переднего тормоза 	168			
15.5	Проверка крепления тормозных колодок переднего тормоза	169			

19	Регулировка двигателя	200	25.3	Декларации соответствия для конкретных стран (Система KTM RACE ON 2)	233
19.1	Режим езды	200	25.4	Декларации соответствия для конкретных стран (CCU-2)	234
19.2	Противобуксовочная система мотоцикла	201	25.5	Декларации соответствия для конкретных стран (передний радарный датчик)	235
19.3	регулировка проскальзывания (опция)	201	25.6	Декларации соответствия для конкретных стран (Система контроля давления в шинах).....	235
19.4	Чувствительность отклика на поворот ручки газа (опция)	202	26	Открытый исходный код	236
20	Работы по техобслуживанию двигателя	203	26.1	Информация о программном обеспечении с открытым исходным кодом	236
20.1	Проверка уровня моторного масла	203	Пояснения	237	
20.2	Замена моторного масла и масляного фильтра, очистка масляных сеток 	203	A	Технические понятия	237
20.3	Добавление моторного масла	207	B	Топливо.....	238
21	Чистка, уход	209	C	Эксплуатационные материалы	239
21.1	Чистка мотоцикла	209	D	Чистящие средства.....	241
21.2	Проверки и этапы технического обслуживания для эксплуатации в зимних условиях	210	E	Символы.....	243
22	Хранение	212	E.1	Цвета символов	243
22.1	Хранение	212	E.1.1	Красные знаки	243
22.2	Подготовка к эксплуатации после хранения	213	E.1.2	Желтые и оранжевые знаки ..	243
23	Поиск и устранение неисправностей	214	E.1.3	Зеленые и синие знаки	243
23.1	Симптомы	214	Алфавитный указатель	245	
24	Технические условия	216			
24.1	Двигатель	216			
24.1.1	Технические данные двигателя ..	216			
24.2	Шасси	217			
24.2.1	Технические данные шасси ..	217			
24.2.2	Технические данные шин	218			
24.2.3	Производительность - топливная система	218			
24.2.4	Производительность - топливная система	219			
24.3	Электрические узлы	219			
24.3.1	Батарея	219			
24.3.2	Предохранители	219			
24.3.3	Лампы	219			
24.4	Вилка	219			
24.4.1	Технические данные вилки ...	219			
24.4.2	Производительность – вилка	220			
24.5	Амортизатор	220			
24.5.1	Технические данные амортизатора	220			
24.6	Момент затяжки	220			
24.6.1	моменты затяжки резьбовых соединений двигателя	220			
24.6.2	Моменты затяжки резьбовых соединений шасси	225			
25	Декларации соответствия	232			
25.1	Декларации соответствия	232			
25.2	Декларации соответствия для конкретных стран (Система KTM RACE ON 1)	232			

1.1 Обозначения

1.1.1 Символы

-  Обозначает желаемый результат (например, рабочий этап или функцию).
-  Обозначает нежелательный результат (например, рабочий этап или функцию).
-  Выполнение всех работ, отмеченных данным символом, требует наличия специальных знаний и технического понимания. Убедитесь, что производство данных работ осуществляется или контролируется подготовленным персоналом авторизованной мастерской KTM, и что используются любые необходимые специальные инструменты.
-  Обозначает ссылку на страницу.
-  Обозначает информацию, по которой имеются более подробные данные.
-  Обозначает подсказку, например, для упрощения выполнения работ.
-  Обозначает результат этапа проверки.
-  Обозначает окончание действия, включая любую переделку.

1.1.2 Форматирование

Фирменное название	Обозначает фирменное название.
Название®	Обозначает защищенное название.
Бренд™	Обозначает бренд, доступный на свободном рынке.
Подчеркнутые термины	Ссылаются на технические данные транспортного средства или указывают на технические термины, которые объясняются в глоссарии.

1.1.3 Сокращения

2 шт.	состоит из двух частей
№ детали	Каталожный номер
или	соответственно
прибл.	около
и т.д.	и так далее
возм.	Возможно/возможный
при необходимости	при необходимости
в сб.	в сборе
мин.	не менее
№	номер
без рис.	без рисунка
см.	смотрите
помимо прочего	помимо прочего/не ограничиваясь
и т. п.	и т. п.
и т.д.	и так далее
ср.	сравнить
напр.	например

2.1 Указания по безопасности

Назначение инструкции по технике безопасности

Инструкция по технике безопасности нужна, чтобы обратить внимание на опасные факторы при обращении с изделием. Опасные факторы классифицированы, названы, описаны и дополнены информацией о том, как их избежать.

- Если перед списком инструкций содержится инструкция по технике безопасности, опасный фактор существует на протяжении всего процесса.
- Если непосредственно перед инструкцией приведена инструкция по технике безопасности, опасный фактор присутствует на следующем этапе процесса.

Формат инструкций по технике безопасности

Все инструкции по технике безопасности обозначены сигнальным словом и предупреждающим символом. Сочетание сигнального слова и предупреждающего символа определяет степень опасности.



Опасность

Обозначает неминуемую опасность, которая влечет риск получения серьезных травм, в том числе со смертельным исходом.



Предупреждение

Указывает на возможную неминуемую опасность, которая может привести к серьезным травмам или смертельному исходу.



Внимание

Обозначает опасность, которая может привести к легким травмам и травмам средней тяжести.



ПРИМЕЧАНИЕ

Обозначает ситуацию, которая может привести к повреждению изделия или окружающей среды его эксплуатации.



ПРИМЕЧАНИЕ

Обозначает ситуацию, которая может привести к причинению вреда окружающей среде.

2.2 Определение использования – использование по назначению

Транспортное средство спроектировано и изготовлено таким образом, чтобы выдерживать обычные требования регулярного движения и использования на местности с умеренным рельефом (грунтовые дороги). Данное транспортное средство не предназначено для использования на гоночных треках.



Примечание

Данное транспортное средство допускается к эксплуатации на дорогах общего пользования только в омологированном исполнении.

2.3 Безопасная эксплуатация



ОПАСНОСТЬ

Риск ДТП! Пользователь, не обладающий навыками вождения, представляет опасность и для себя, и для других.

- Не управляйте транспортным средством, если вы не в состоянии управлять им из-за влияния алкоголя, наркотиков или лекарств.
- Не управляйте транспортным средством, если вы физически или умственно неспособны управлять мотоциклом.



ОПАСНОСТЬ

Риск отравления! Выхлопные газы токсичны, и их вдыхание может привести к потере сознания и смертельному исходу.

- Всегда проверяйте наличие достаточной вентиляции при работе двигателя.
- При запуске или работе двигателя в закрытом помещении используйте эффективный отвод выхлопов.



ПРЕДУПРЕЖДЕНИЕ

Риск получения ожогов! Некоторые детали транспортного средства сильно нагреваются при его эксплуатации.

- Не прикасайтесь к таким деталям, как выхлопная система, радиатор, двигатель, амортизатор или тормозная система, пока детали транспортного средства не остыли.
- Перед выполнением любых работ на транспортном средстве убедитесь, что узлы транспортного средства остыли.

Транспортное средство должно использоваться только в идеальном техническом состоянии, по назначению, а также безопасным и экологически чистым способом.

Транспортное средство должно использоваться только обученными людьми. Для управления транспортным средством на дорогах общего пользования необходимо иметь соответствующее водительское удостоверение.

Любые неисправности, влияющие на безопасность, должны быть немедленно устранены официальным контрагентом.

Соблюдайте требования информационных и предупреждающих табличек на транспортном средстве.

2.4 Запрет на модификацию

Запрещается вносить любые изменения в оборудование и узлы контроля шумов.

Запрещенные модификации

- Демонтаж или отключение любых устройств или компонентов, используемых для контроля шумов, до реализации или передачи нового транспортного средства конечному пользователю.
- Демонтаж или отключение любого устройства или компонента, используемого для контроля шумов, для целей, отличных от обслуживания, ремонта или замены в течение срока службы транспортного средства.
- Использование транспортного средства после демонтажа, отключения или ненадлежащего обслуживания устройства или компонента, используемого для контроля шумов.

Примеры запрещенных модификаций

- Демонтаж или просверливание отверстий в задних глушителях, перегородках, коллекторах или иных компонентах выхлопной системы.
- Демонтаж или прокалывание узлов впускной системы.
- Замена движущихся деталей транспортного средства или частей выхлопной системы или системы впуска на детали, не указанные производителем.

2.5 Правила работы

Если не указано иное, во время любых работ зажигание должно быть выключено (модели с замком зажигания, модели с дистанционным ключом) или двигатель должен быть остановлен (модели без замка зажигания или дистанционного ключа).

Для выполнения данной работы не требуется каких-либо специальных инструментов. Инструменты не входят в комплектацию транспортного средства, но их можно заказать, используя номер, указанный в скобках. Пример: съемник подшипников (15112017000)

Если не указано иное, ко всем задачам и описаниям применяются нормальные условия.

Температура окружающего воздуха	20 °C (68,0 °F)
Давление окружающего воздуха	1013 мбар (14,69 фунта на квадратный дюйм)
Относительная влажность воздуха	60 ± 5 %

Во время сборки используйте новые детали для замены деталей, которые нельзя использовать повторно (например, самоконтрящиеся винты и гайки, установочные винты, уплотнения, кольцевые уплотнения, уплотнительные кольца, штифты и стопорные шайбы).

Для некоторых резьбовых соединений требуется резьбовой фиксатор (например, **Loctite®**). Соблюдайте конкретные инструкции производителя по эксплуатации.

Если на новую деталь уже нанесен резьбовой фиксатор (например, **Precote®**), не используйте никаких дополнительных средств резьбовой фиксации. После разборки очистите детали, подлежащие повторному использованию, и проверьте их на наличие повреждений и износа. Замените поврежденные или изношенные детали.

После завершения ремонта или обслуживания проверьте безопасность эксплуатации транспортного средства.

2.6 Окружающая среда

Ответственное обращение с транспортным средством снижает риск конфликта с другими участниками дорожного движения и риск причинения вреда прилегающей территории. Будущее мотоспорта также зависит от правомерного использования мотоциклов, заботы об окружающей среде и уважения прав окружающих.

При утилизации отработанного масла, а также прочих рабочих и вспомогательных жидкостей и отработанных узлов необходимо соблюдать законы и правила соответствующей страны.

Поскольку мотоциклы не подпадают под действие правил ЕС, регулирующих утилизацию транспортных средств с истекшим сроком эксплуатации, не существует никаких правовых норм в области утилизации мотоциклов с истекшим сроком эксплуатации. Более подробную информацию можно получить у авторизованных дилеров «KTM».

2.7 Использование не по назначению

Транспортное средство может использоваться исключительно по назначению.

Неправильная эксплуатация может привести к опасности для окружающих, имущества и окружающей среды.

Любое использование транспортного средства не по назначению является неправильным использованием.

К неправильному использованию относится использование рабочих и вспомогательных материалов, которые не соответствуют требуемым спецификациям с учетом соответствующего назначения.

2.8 Защитная одежда



ПРЕДУПРЕЖДЕНИЕ

Риск получения травмы Отсутствие защитной экипировки или неадекватная защитная экипировка повышает риск получения травмы.

- Во время любых поездок надевайте соответствующую защитную одежду: шлем, ботинки, перчатки, а также брюки и куртку с защитными элементами.
- Всегда носите защитную одежду, которая находится в хорошем состоянии и соответствует законодательным нормам.

2.9 Руководство пользователя

Внимательно и полностью ознакомьтесь с настоящим руководством по эксплуатации перед первой поездкой. Руководство пользователя содержит информацию и советы по эксплуатации, обращению и обслуживанию вашего транспортного средства, а также советы по оптимальной настройке и исключению риск получения травм.



Подсказка

Сохраните настоящее руководство пользователя, например, на свой смартфон, чтобы можно было получить к нему доступ в любое время.

Авторизованный контрагент готов помочь вам, если вы в чем-то не уверены.

Руководство пользователя является важной комплектующей деталью транспортного средства. Если транспортное средство продано, новый Владелец должен заново загрузить руководство пользователя.

Руководство пользователя можно загрузить несколько раз, используя QR-код или ссылку на акте поставки. Руководство пользователя также доступно для скачивания у вашего официального контрагента и на веб-сайте «KTM».

Международный веб-сайт KTM: <https://www.ktm.com>

Печатную версию можно заказать по следующему адресу. Сайт для заказа печатной версии: <https://print.ktm.com>

3.1 Гарантия производителя, подразумеваемая гарантия

Работы, назначенные в графике обслуживания, должны выполняться только у официального контрагента и подтверждаться на **KTM Dealer.net**, так как в противном случае все гарантийные обязательства будут аннулированы. Гарантия производителя не распространяется на повреждения или вторичные повреждения, вызванные вмешательством и/или переоборудованием транспортного средства.

3.2 Вспомогательный материал, эксплуатационный материал

Используйте эксплуатационные и вспомогательные материалы в соответствии с инструкциями по эксплуатации и техническими спецификациями.

3.3 Запасные части, аксессуары

В целях обеспечения безопасности использовать можно только запасные части и аксессуары, одобренные «KTM». Их установка может осуществляться только официальным контрагентом. Компания KTM не несет никакой ответственности за другие изделия и любой возникший ущерб или потери. Определенные запасные части и аксессуары указаны в скобках в описаниях. Официальные контрагенты будут рады помочь.

Перечень текущих деталей категории **«KTM» PowerParts** каждого транспортного средства размещен на веб-сайте «KTM». Международный веб-сайт KTM: <https://www.ktm.com>

3.4 Техобслуживание

Необходимым условием для обеспечения безупречной работы и предотвращения преждевременного износа является надлежащее выполнение работ по обслуживанию, уходу и настройке, описанных в руководстве пользователя. Неправильная настройка подвески может привести к повреждениям и поломкам элементов шасси.

Использование транспортного средства в сложных условиях, таких как пыльная среда, сильный дождь, высокая температура или с большой нагрузкой, может привести к повышенному износу таких компонентов, как воздушный фильтр, трансмиссия, тормозные системы и узлы подвески. По этой причине может потребоваться проверка или замена узлов до очередного планового технического обслуживания. Необходимо соблюдать предписанное время обкатки и интервалы обслуживания, в противном случае повышенный срок службы транспортного средства будет серьезно сокращен. Соответствующий пробег или интервал времени определяется в зависимости от того, что наступит раньше.

3.5 Рисунки

На некоторых рисунках настоящего документа присутствуют дополнительные опции. Для ясности некоторые компоненты могут быть изображены разобранными или могут отсутствовать на рисунке вовсе. Разборка не всегда абсолютно необходима для выполнения описанных действий. Текстовая информация имеет приоритет.

3.6 Обслуживание клиентов

Официальные контрагенты будут рады ответить на вопросы о данном транспортном средстве и компании «KTM». Список официальных контрагентов размещен на веб-сайте «KTM». Международный веб-сайт KTM: <https://www.ktm.com>

3.7 Помощь на дорогах

Для вашего спокойствия во время путешествий по Европе мы предлагаем бесплатную помощь на дороге в некоторых странах (при сотрудничестве с контрагентом).

Каждое обслуживание у вашего официального контрагента продлевает срок действия бесплатной помощи на дороге до следующего обслуживания или максимум на 12 месяцев.

В случае выхода из строя позвоните на горячую линию Центра помощи KTM или свяжитесь с ним напрямую через приложение KTMconnect.

С действующими условиями и преимуществами можно ознакомиться на веб-сайте KTM: Международный веб-сайт KTM: <https://www.ktm.com>

4.1 Вид транспортного средства сзади слева (пример)

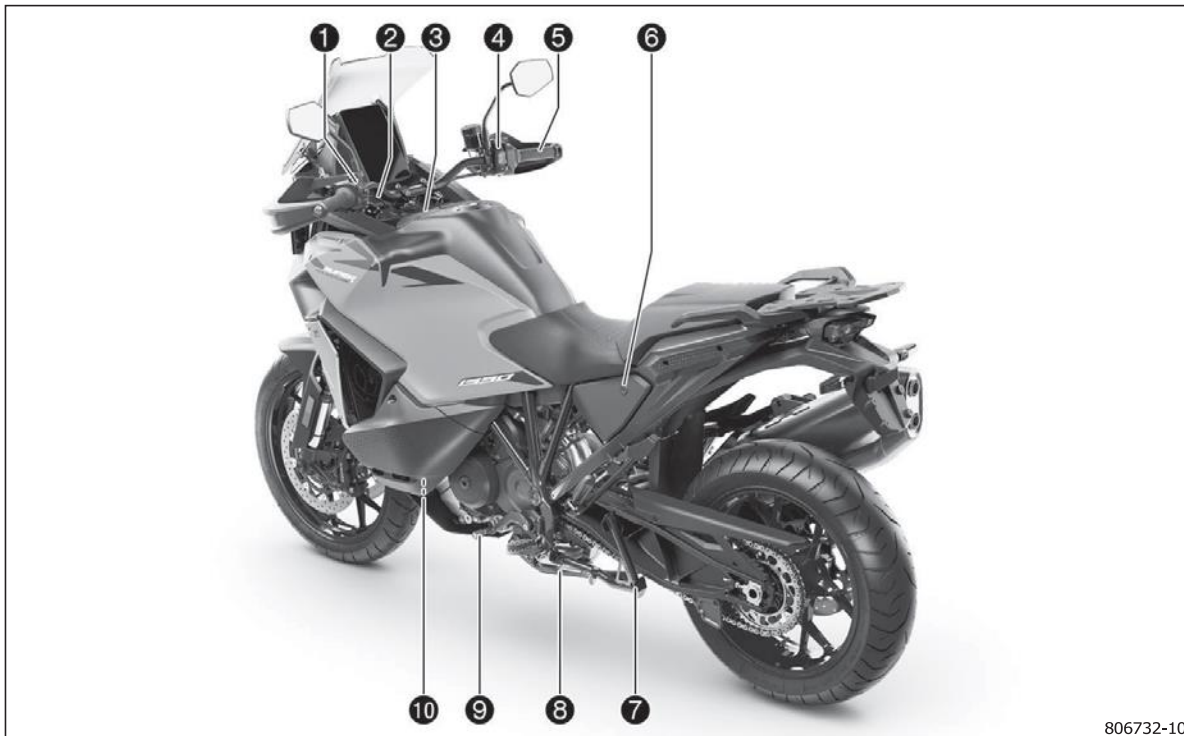

806732-10

- | | |
|--|--|
| ❶ Комбинированный переключатель, левый
 (стр. 18) | ❷ Разблокировка пассажирского сиденья
 (стр. 33) |
| ❸ Гнездо USB-C  (стр. 30) | ❸ Центральная подставка  (стр. 35) |
| ❹ Отсек для вещей | ❹ Боковая подставка  (стр. 35) |
| ❺ Комбинированный переключатель, правый
 (стр. 25) | ❺ Рычаг переключения передач  (стр. 34) |
| ❻ Ручка газа  (стр. 18) | ❻ Указатель уровня моторного масла |

4 Внешний вид транспортного средства

4.2 Вид транспортного средства спереди справа (пример)



806731-10

- | | | | |
|---|---|---|---|
| ❶ | Багажник 📖 (стр. 33) | ❷ | Топливные краники 📖 (стр. 31) |
| ❷ | Поручни 📖 (стр. 33) | ❸ | Педаль тормоза 📖 (стр. 34) |
| ❸ | Аварийная разблокировка пассажирского сиденья 📖 (стр. 33) | ❹ | Водительские подножки |
| ❹ | Рычаг ручного тормоза 📖 (стр. 18) | ❺ | Подножки, предназначенные для пассажира 📖 (стр. 34) |
| ❺ | Крышка топливного бака | | |

5.1 Идентификационный номер транспортного средства

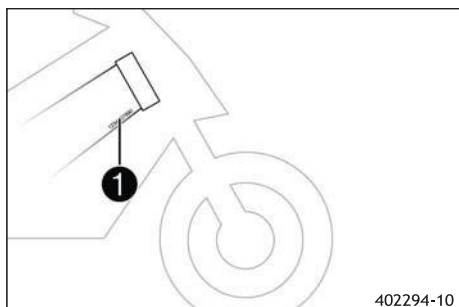

Идентификационный номер транспортного средства ❶ выбит на правой раме позади рулевой колонки. Идентификационный номер транспортного средства также указан в паспортной табличке.

5.2 Маркировка утверждения типа

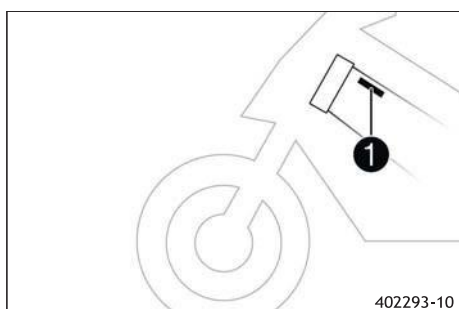

Паспортная табличка ❶ прикреплена к верхней левой части рамы за рулевой колонкой.

5.3 Номер двигателя

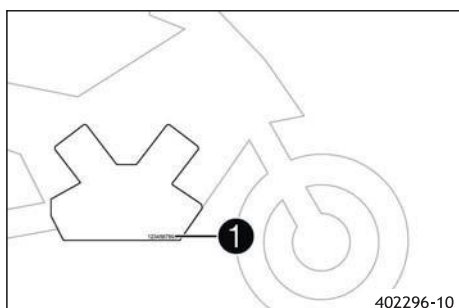

Номер двигателя ❶ выбит на правой стороне двигателя.

5.4 Артикул вилки

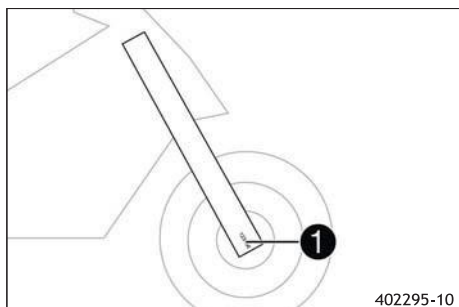

Каталожный номер вилки ❶ расположен на внутренней стороне башмака вилки.

5.5 Каталогный номер амортизатора

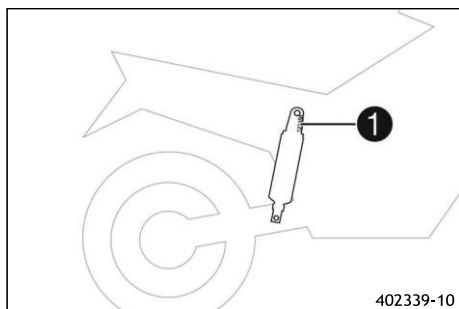

Каталожный номер амортизатора **1** расположен на его верхней части.

5.6 Артикул демпфера руля

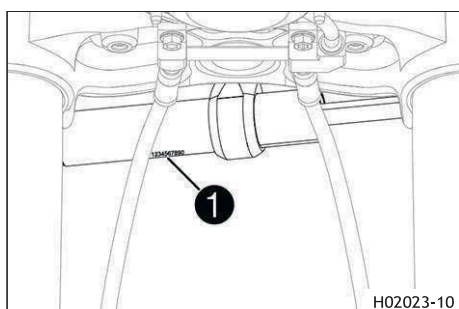

Артикул демпфера руля **1** выбит на нижней стороне амортизатора рулевого механизма.

6.1 Рычаг ручного тормоза

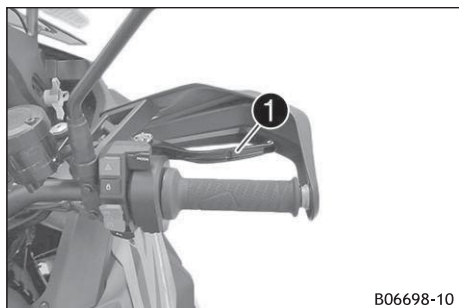

B06698-10

Рычаг ручного тормоза ❶ установлен на правой стороне руля.

Рычаг переднего тормоза используется для одновременной активации переднего и заднего тормозов.



Примечание

При включении режима **ABS Бездорожье (Offroad)** задействуется только передний тормоз.

6.2 Ручка газа

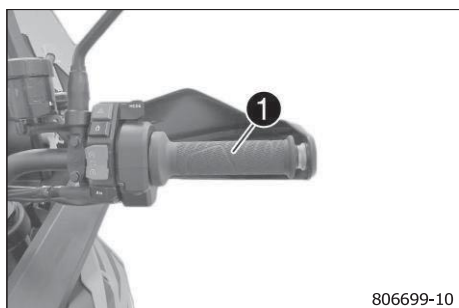

806699-10

Поворотная ручка газа ❶ расположена на правой стороне руля.

6.3 Комбинированный переключатель, левый

Левый комбинированный переключатель установлен на левой стороне руля.

Общий вид левого комбинированного переключателя

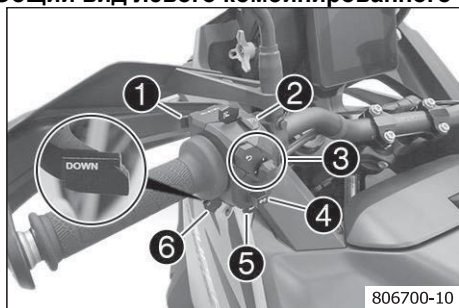

806700-10

- ❶ Переключатель света 📖 (стр. 19)
- ❷ Кнопки круиз-контроля
- ❸ Кнопки меню 📖 (стр. 24)
- ❹ Выключатель сигнала поворота 📖 (стр. 24)
- ❺ Кнопка звукового сигнала 📖 (стр. 25)
- ❻ Кнопка ВВЕРХ(UP)/ВНИЗ (DOWN) 📖 (стр. 23)

6.4 Переключатель света

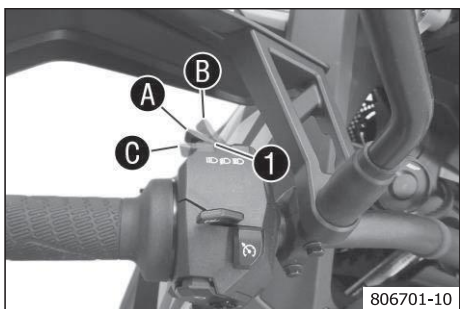

Переключатель света **1** установлен на комбинированном переключателе слева.

Состояние	Выключатель света в положении	Значение
	A.	В данном положении включены ближний свет и задние фонари.
	B.	В этом положении включены дальний свет и задние фонари.
	C.	В этом положении работает проблесковый сигнал фары.

6.5 Кнопки круиз-контроля

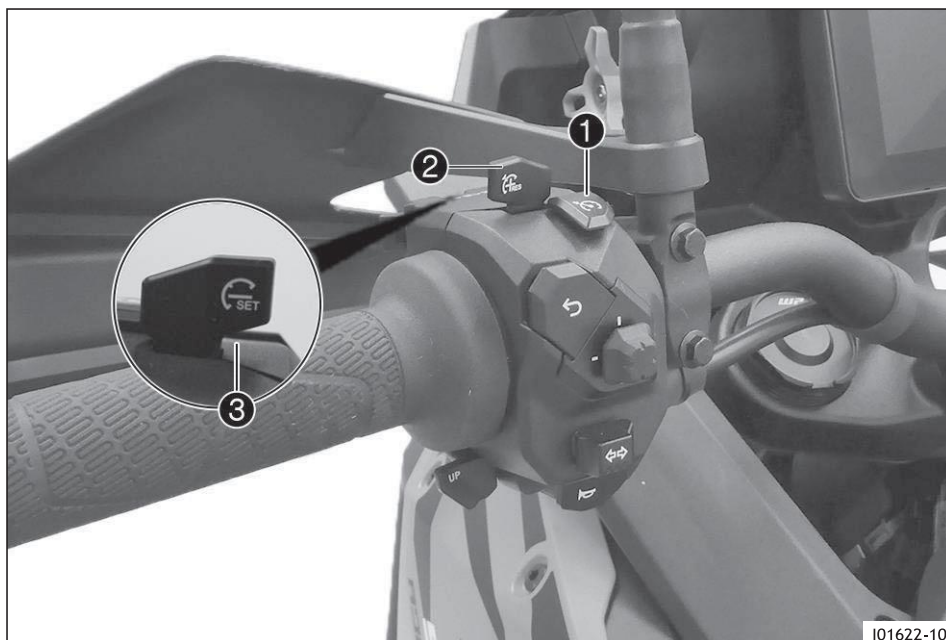

i Примечание

Описанные здесь функции применимы к моделям без адаптивного круиз-контроля (**АКК (ACC)**) или с режимом активного круиз-контроля **Только КК (CC)**.

Кнопки круиз-контроля **1**, **2** и **3** расположены на левой стороне комбинационного переключателя.

Состояние	Значение
Переключатель круиз-контроля 1 нажат кратковременно.	Функция круиз-контроля включена или выключена. Режим работы отображается на дисплее комбинации приборов.
Кнопка +RES 2 нажата кратковременно.	Активируется функция круиз-контроля и поддерживается текущая скорость. Будет повторно активирована последняя сохраненная скорость. Каждое последующее кратковременное нажатие увеличивает установленную скорость на 1 км/ч или 1 милю в час.

Состояние	Значение
Кнопка +RES ② нажата и удерживается.	Установленная скорость округляется до следующего интервала в 5 км/ч. Затем целевая скорость увеличивается с шагом 5 км/ч или 5 миль/ч.
Кнопка -SET ③ нажата кратковременно.	Активируется функция круиз-контроля и поддерживается текущая скорость. Будет повторно активирована последняя сохраненная скорость. При каждом последующем кратковременном нажатии установленная скорость уменьшается на 1 км/ч или 1 милю в час.
Кнопка -SET ④ нажата и удерживается.	Установленная скорость округляется до предыдущих 5 км/ч или 5 миль/ч. Затем установленная скорость будет уменьшаться с шагом 5 км/ч или 5 миль/ч.



ПРЕДУПРЕЖДЕНИЕ

Риск ДТП! Функция системы круиз-контроля подходит не для всех ситуаций езды.

Выбранная установленная скорость не будет достигнута, если мощность двигателя недостаточна для движения по уклону.

Выбранная скорость круиз-контроля будет превышена, если эффект торможения двигателем и мощность торможения окажутся недостаточными для движения под уклон.

- Не используйте систему круиз-контроля на извилистых дорогах.
- Не используйте систему круиз-контроля на скользкой дороге (например, в дождь, гололед или снегопад), в условиях плохой видимости или на поверхностях без дорожного покрытия (например, на песке, камнях или гравии).
- Не используйте систему круиз-контроля, если дорожное движение не позволяет поддерживать постоянную скорость.

Функции круиз-контроля:

- После активации функции круиз-контроля ручку газа можно повернуть обратно в исходное положение. Выбранная скорость будет поддерживаться.
- Если скорость круиз-контроля еще не сохранена, ее можно сохранить с помощью кнопки **-SET** или **+RES**.
- Если скорость установившегося движения превышена менее чем на 30 секунд при повороте ручки газа, круиз-контроль остается активированным.
- Если скорость круиз-контроля отличается от текущей более чем на 10 км/ч или 10 миль/ч, например, при обгоне, текущая скорость сохраняется в качестве скорости круиз-контроля при кратковременном нажатии кнопки **-SET**.
- При наличии крутого уклона и недостаточном эффекте торможения двигателем для поддержания заданной скорости круиз-контроля система активно тормозит.
- Если заданная установленная скорость значительно ниже текущей, система активно тормозит для достижения установленной скорости.
- Скорость снижается по мере увеличения угла наклона.

Функция круиз-контроля отключается при наступлении одного из следующих событий (условий отключения):

- Использование рычага ручного тормоза
- Управление рычагом заднего тормоза.
- Закрытие газа за пределами исходного положения.
- Пробуксовка заднего колеса или подъем переднего колеса и связанное с этим управление противобуксовочной системой мотоцикла (**ПСМ (МТС)**) более 1 секунды.
- Управление ABS более 1 секунды.
- Возникновение неисправности, нарушающей работу системы круиз-контроля
- Превышение установленной скорости более чем на 30 секунд при обгоне
- Крутые углы наклона более 41°.
- Обороты двигателя ниже 1500 об/мин.
- Включена первая передача или коробка передач в нейтральном положении.
- Противобуксовочная система мотоцикла (**ПСМ (МТС)**) выключена.
- Включен режим **ABS Бездорожье (Offroad)**.

Круиз-контроль может быть активирован только при соблюдении следующих условий (условий включения):

- Противобуксовочная система мотоцикла (**ПСМ (МТС)**) включена.
- Без резкого ускорения.

6 Органы управления

- Включена 2-я, 3-я, 4-я, 5-я или 6-я передача.
- Скорость транспортного средства от 30 до 200 км/ч или от 20 до 125 миль/ч.
- Включен режим **ABS Дорога (Road)**.

6.6 Кнопки адаптивного круиз-контроля (опция)

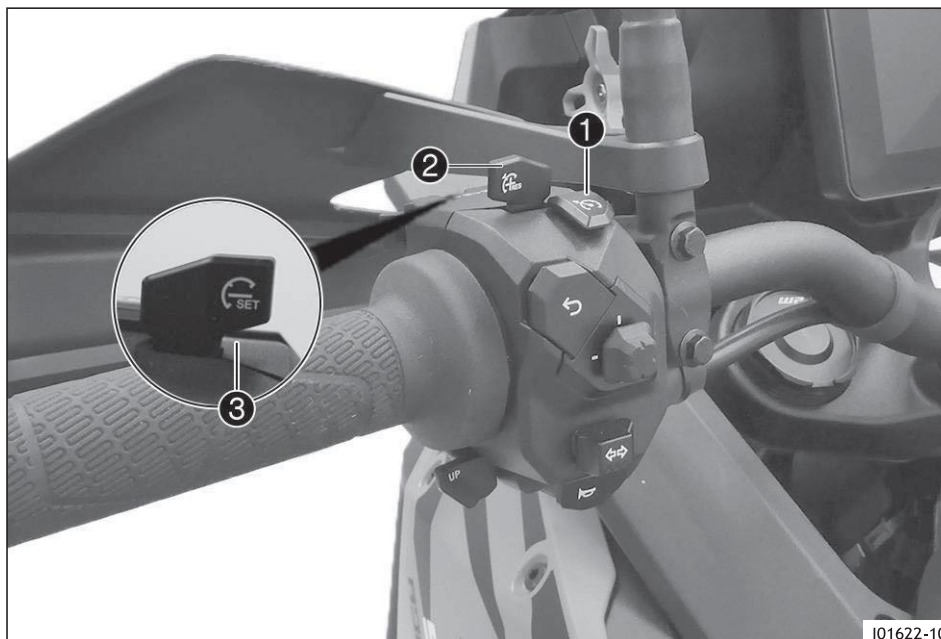

Кнопки адаптивного круиз-контроля (**АКК (ACC)**) ①, ② и ③ расположены на левой стороне комбинированного переключателя.

Состояние	Значение
Переключатель круиз-контроля  ① нажат кратковременно.	Функция адаптивного круиз-контроля (опция) включена или выключена. Режим работы отображается на дисплее комбинации приборов.
Кнопка +RES ② нажата кратковременно.	Активируется функция адаптивного круиз-контроля и поддерживается текущая скорость. Будет повторно активирована последняя сохраненная скорость. Каждое последующее кратковременное нажатие увеличивает установленную скорость на 1 км/ч или 1 милю в час.
Кнопка +RES ② нажата и удерживается.	Установленная скорость округляется до следующего интервала в 5 км/ч. Затем целевая скорость увеличивается с шагом 5 км/ч или 5 миль/ч.
Кнопка -SET ③ нажата кратковременно.	Активируется функция адаптивного круиз-контроля и поддерживается текущая скорость. Будет повторно активирована последняя сохраненная скорость. При каждом последующем кратковременном нажатии установленная скорость уменьшается на 1 км/ч или 1 милю в час.
Кнопка -SET ③ нажата и удерживается.	Установленная скорость округляется до предыдущих 5 км/ч или 5 миль/ч. Затем установленная скорость будет уменьшаться с шагом 5 км/ч или 5 миль/ч.



ПРЕДУПРЕЖДЕНИЕ

Риск ДТП! Функция адаптивного круиз-контроля (АКК) подходит не для всех ситуаций езды. Водитель всегда несет ответственность за безопасное управление транспортным средством. АКК (ACC) не предназначен для предотвращения столкновений. АКК (ACC) ограничен примерно 50 % от максимального тормозного усилия.

Дальнейшей автоматической задержки ниже минимальной скорости не происходит.
 АКК (ACC) не регистрирует объекты с высокой относительной скоростью, например, неподвижные или встречные транспортные средства.
 АКК (ACC) не регистрирует транспортные средства с узким очертанием, например, велосипеды.
 Выбранная установленная скорость не будет достигнута, если мощность двигателя недостаточна для движения по уклону.
 Выбранная скорость круиз-контроля будет превышена, если эффект торможения двигателем и мощность торможения АКК (ACC) окажутся недостаточными для движения под уклон.
 АКК (ACC) хуже обнаруживает транспортные средства впереди, когда транспортное средство находится под острым углом наклона.

Область применения АКК (ACC)	≤ 180 км/ч (≤ 111,8 миль в час)
------------------------------	------------------------------------

- Всегда будьте внимательны и готовы к торможению.
- Вмешайтесь в работу, если АКК (ACC) не обнаруживает транспортное средство или препятствие, на комбинации приборов отображается предупреждение или достигнута минимальная скорость.
- Не используйте АКК (ACC) на извилистых дорогах.
- Не используйте АКК (ACC) на скользкой дороге (например, в дождь, гололед или снегопад), в условиях плохой видимости или на поверхностях без дорожного покрытия (например, на песке, камнях или гравии).
- Не используйте АКК (ACC) в условиях интенсивного движения, когда другие транспортные средства часто меняют полосу движения.
- Соблюдайте минимально допустимую дистанцию до движущихся впереди транспортных средств.

Функции адаптивного круиз-контроля (АКК (ACC)):

- Режим адаптивного круиз-контроля (АКК (ACC)) и дистанцию до движущегося впереди транспортного средства можно настроить в меню **Режим АКК (ACC)** или с помощью **Разделенного экрана**.
- После активации функции адаптивного круиз-контроля (АКК (ACC)) рукоятку газа можно повернуть обратно в исходное положение. Поддерживается выбранная скорость, обнаруживаются движущиеся впереди транспортные средства и поддерживается заданная дистанция до них. Мотоцикл разгоняется и автоматически тормозит при необходимости.
- Если установленная скорость еще не сохранена, ее можно сохранить с помощью кнопки **-SET** или **+RES**.
- Если адаптивный круиз-контроль (АКК (ACC)) (опция) обнаруживает движущееся впереди транспортное средство, и скорость круиз-контроля отличается от скорости движущегося впереди транспортного средства более чем на 10 км/ч, кратковременное нажатие кнопки **-SET** снижает скорость движения до скорости движущегося впереди транспортного средства.
- Если скорость движения превышает менее 30 секунд при повороте ручки газа, не увеличивая скорость более 180 км/ч (115 миль/ч), адаптивный круиз-контроль (АКК (ACC)) (опция) остаётся активным.
- Если скорость круиз-контроля отличается от текущей более чем на 10 км/ч или 10 миль/ч, например, при обгоне, текущая скорость сохраняется в качестве скорости круиз-контроля при кратковременном нажатии кнопки **-SET**.
- Если адаптивный круиз-контроль (АКК (ACC)) (опция) обнаруживает движущееся впереди транспортное средство, и скорость движения отличается от скорости движущегося впереди транспортного средства, в случае обгона ускорение увеличивается сразу после включения сигнала поворота, чтобы облегчить процесс обгона. Если система не обнаруживает смену полосы движения после включения сигнала поворота, ускорение прекращается, и заданная дистанция до впереди идущего транспортного средства восстанавливается.
- При наличии крутого уклона и недостаточном эффекте торможения двигателем для поддержания заданной скорости круиз-контроля система активно тормозит.
- Если заданная установленная скорость значительно ниже текущей, система активно тормозит для достижения установленной скорости быстрее.
- В режиме **Комфорт** скорость снижается по мере увеличения угла наклона.

Адаптивный круиз-контроль (АКК (ACC)) (опция) деактивируется в следующих случаях (условиях отключения):

- Использование рычага ручного тормоза
- Управление рычагом заднего тормоза.
- Закрытие газа за пределами исходного положения.
- Пробуксовка заднего колеса или подъем переднего колеса и связанное с этим управление противобуксовочной системой мотоцикла (**ПСМ (МТС)**) более 1 секунды.
- Управление **ABS** более 1 секунды.
- Скорость выше 180 км/ч или 115 миль/ч.
- Возникновение неисправности, нарушающей работу системы круиз-контроля
- Передний радарный датчик загрязнен или обледенел во время передвижения.
- Превышение установленной скорости более чем на 30 секунд при обгоне
- Крутые углы наклона более 41°.

6 Органы управления

- Обороты двигателя ниже 1500 об/мин.
- Включена первая передача или коробка передач в нейтральном положении.
- Противобуксовочная система мотоцикла (ПСМ (МТС)) выключена.
- Включен режим **ABS Бездорожье (Offroad)**.

Адаптивный круиз-контроль (АКК (АСС)) (опция) может быть активирован только при соблюдении следующих условий (условий эксплуатации):

- Противобуксовочная система мотоцикла (ПСМ (МТС)) включена.
- Без резкого ускорения.
- Без углов наклона более 41°.
- Включен режим **ABS Дорога (Road)**.
- Передний радарный датчик чистый.

6.6.1 Стоп и пуск адаптивного круиз-контроля

Функция **Стоп и пуск адаптивного круиз-контроля** замедляет движение до полной остановки при остановке впереди идущего объекта. Для повторного запуска необходимо вручную задействовать кнопку **RES+** или рукоятку газа.

6.7 Кнопки СБРОСА/УСТАНОВКИ (+RES/-SET)

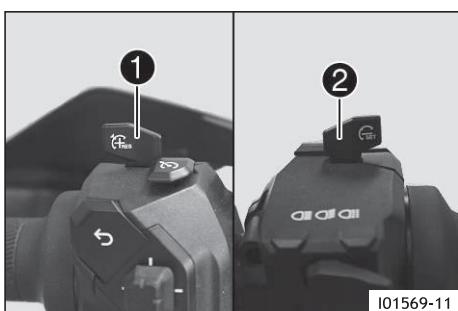

Кнопка **+RES 1** расположена на верхней левой части руля.

Кнопка **-SET 2** расположена сзади кнопки **+RES 1**.

i Примечание

Кнопки **+RES** и **-SET** используются для управления круиз-контролем, когда функция круиз-контроля активирована.

В режиме езды **Ралли (Rally)** (опция) кнопки используются для регулировки **Регулятора проскальзывания (Slip Adjuster)**.

6.8 Кнопка ВВЕРХ/ВНИЗ (UP/DOWN)

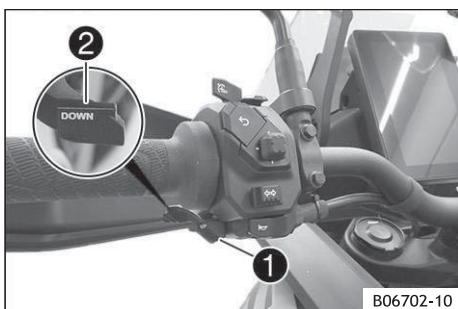

Кнопка **ВВЕРХ (UP) 1** расположена на передней левой части руля.

Кнопка **ВНИЗ (DOWN) 2** расположена на задней левой части руля.

i Примечание

Кнопки **ВВЕРХ (UP)** и **ВНИЗ (DOWN)** используются для настройки **регулятора проскальзывания, демпфирования и тормоза двигателя**.

6.9 Кнопки меню

Кнопки меню установлены в середине левого комбинированного переключателя.

Обзор кнопок меню

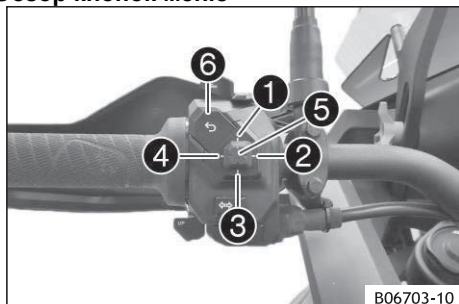

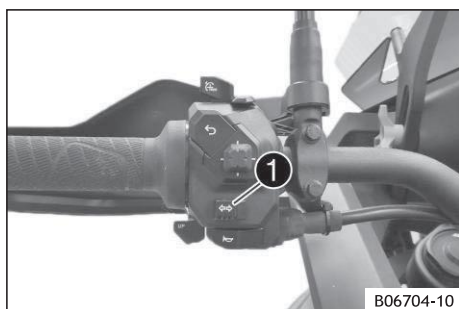

- 1 Кнопка **ВВЕРХ (UP)**
- 2 Кнопка **ВПРАВО (RIGHT)**
- 3 Кнопка **ВНИЗ (DOWN)**
- 4 Кнопка **ВЛЕВО (LEFT)**
- 5 Кнопка **УСТАНОВКА (SET)**
- 6 Кнопка **НАЗАД (BACK)**

6.10 Переключатель сигнала поворота



Выключатель сигнала поворота 1 установлен на комбинационном переключателе слева.

Состояние	Значение
 Переключатель указателей поворота переведен в левое положение	Включен левый поворотник.
 Переключатель указателей поворота переведен в правое положение.	Включен правый поворотник.

Чтобы выключить сигнал поворота, нажмите на выключатель сигнала поворота 1 в направлении корпуса выключателя.

i Примечание

Функция автоматического отключения сигнала поворота (**ATIR**) доступна в качестве программной функции. Функция **ATIR** использует счетчик времени и расстояния. Если сигнал поворота был включен в течение не менее 10 секунд и расстояние поездки составляет 150 метров, сигнал поворота выключается. Если транспортное средство неподвижно, оба счетчика останавливаются. При повторной активации выключателя сигнала поворота оба счетчика сбрасываются.

6.11 Кнопка звукового сигнала

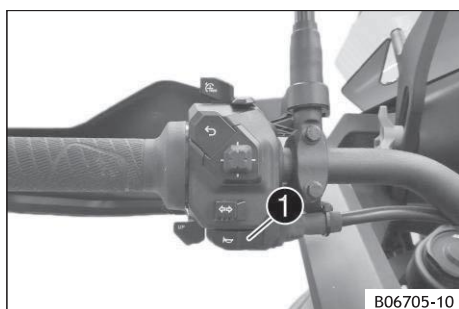

Кнопка звукового сигнала 1 установлена на левой стороне руля.

Состояние	Значение
Кнопка звукового сигнала в базовом положении	Нет функции
Кнопка звукового сигнала нажата	В данном положении клаксон работает.

6.12 Комбинированный переключатель, правый

Правый комбинационный переключатель установлен на правой стороне руля.

Общий вид правого комбинационного переключателя

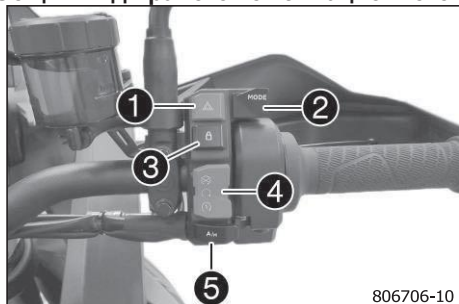

- ❶ Выключатель проблескового сигнала аварийной сигнализации 📖 (стр. 25)
- ❷ Переключатель режимов 📖 (стр. 25)
- ❸ Кнопка системы RACE-ON 📖 (стр. 26)
- ❹ Кнопка пуска/аварийный выключатель 📖 (стр. 26)
- ❺ Кнопка A/M (automatic/manual - автоматический/ручной)

6.13 Выключатель проблескового сигнала аварийной сигнализации

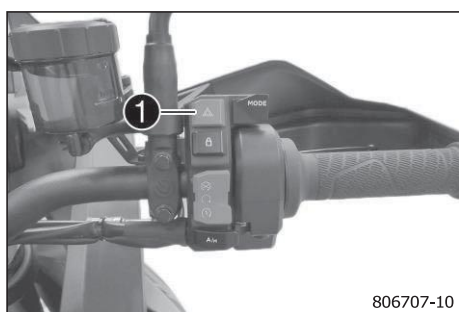

Выключатель проблескового сигнала аварийной сигнализации ❶ установлен на правой стороне комбинационного переключателя. Проблесковый сигнал аварийной сигнализации используется для индикации аварийных ситуаций.

Состояние	Значение
Выключатель аварийной сигнализации ↔ не	Фонарь для световой сигнализации опасности выключен
Нажат выключатель аварийной сигнализации ↔	Мигают все четыре сигнала поворота и зеленые сигнальные лампы указателей поворота на приборной панели

❶ Примечание

Проблесковый сигнал аварийной сигнализации может быть включен или выключен при включенном зажигании или в течение 60 секунд после выключения зажигания. Проблесковый сигнал аварийной сигнализации должен быть включен только до тех пор, пока это необходимо, так как он разряжает 12-вольтовый аккумулятор.

6.14 Переключатель режимов

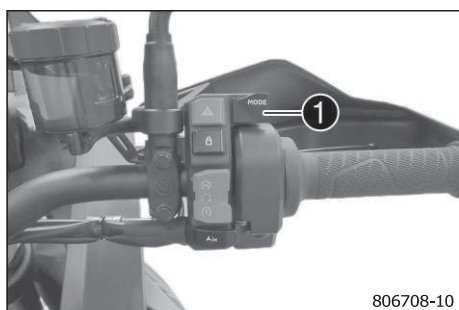

Переключатель режимов ❶ установлена на правой стороне комбинационного переключателя.

❶ Примечание

Переключатель режимов обеспечивает быстрый доступ к различным режимам езды. Отдельные режимы езды настраиваются в меню **ЕЗДА (RIDE)**.

6.15 Кнопка системы RACE-ON

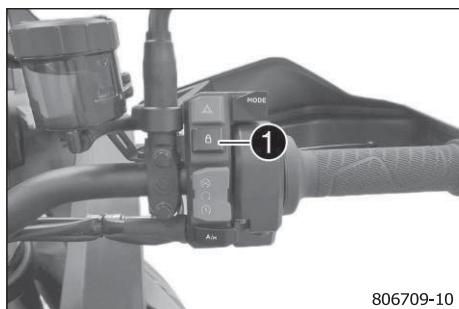



806709-10

Кнопка 1 системы RACE-ON установлена на правой стороне комбинационного переключателя.

i Примечание

Кнопка системы RACE-ON выполняет функцию блокировки зажигания на данном транспортном средстве.
Рулевое управление может быть заблокировано только при повороте руля влево.

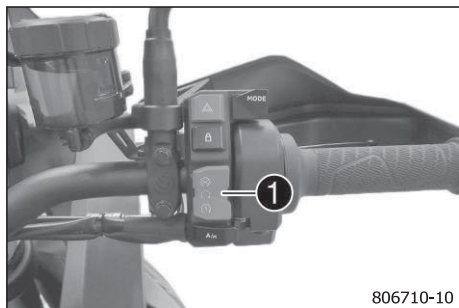

Состояние	Значение
Кнопка  - 1 системы RACE-ON в исходном положении.	Зажигание и блокировка рулевого управления остаются в текущих состояниях.
Кнопка системы RACE ON  - 1 нажата кратковременно.	Кратковременное нажатие включает зажигание и деактивирует блокировку рулевого управления или выключает зажигание. Для подтверждения кратковременно загорается индикаторная лампа системы RACE-ON.
Кнопка системы RACE ON  - 1 нажата и удерживается.	Нажатие и удерживание выключает зажигание и одновременно активирует блокировку рулевого управления.

6.16 Кнопка пуска/аварийный выключатель



806710-10

Кнопка пуска/аварийный выключатель 1 установлен на правой стороне комбинационного переключателя.

Состояние	Значение
 Кнопка пуска/аварийный выключатель выключен (верхнее положение)	В данном положении цепь зажигания разорвана, работающий двигатель будет заглушен и не может быть запущен. На дисплее появляется сообщение.
 Кнопка пуска/аварийный выключатель включен (среднее положение)	Данное положение необходимо для работы: цепь зажигания замкнута.
 Двигатель стартера включен (нижнее положение)	В данном положении включается стартер.

6.17 Замок рулевой колонки (антенна)

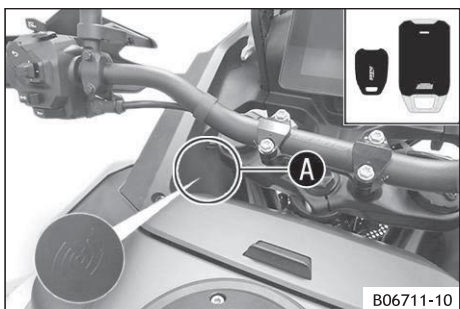

На данном транспортном средстве замок зажигания и замок рулевой колонки заменяются дистанционным ключом с приемопередатчиком (ключ системы **RACE-ON** (стр. 28)).

Чтобы активировать замок рулевой колонки, руль должен быть полностью повернут влево.

Блокировка и разблокировка рулевого управления осуществляется электромеханически с помощью кнопки системы **RACE-ON** (стр. 26).

Если напряжение батарейки ключа системы **RACE-ON** слишком низкое, удерживайте ключ системы **RACE-ON**, либо микросхему системы **RACE ON** в зоне **A** на мотоцикле и попробуйте повторить запуск.



Примечание

Как только двигатель запустится, ключ системы **RACE ON** или микросхему системы **RACE ON** можно безопасно убрать обратно.

Состояние	Значение
Зажигание выключено, рулевое управление заблокировано.	В данном режиме эксплуатации цепь зажигания разомкнута и рулевое управление заблокировано.
Зажигание выключено, рулевое управление разблокировано.	В данном режиме эксплуатации цепь зажигания разомкнута, и рулевое управление разблокировано.
Зажигание включено, рулевое управление разблокировано.	В данном режиме эксплуатации цепь зажигания замкнута, и рулевое управление разблокировано.

6.18 Блокировка рулевой колонки



ПРИМЕЧАНИЕ

Риск серьезного повреждения! В случае неправильной парковки транспортное средство может быть повреждено. Транспортное средство может быть повреждено в случае, если оно покатится или упадет.

Комплекующие детали для парковки транспортного средства рассчитаны только на вес транспортного средства.

- Паркуйте транспортное средство на твердой и ровной поверхности.
- Следите за тем, чтобы никто не сидел на транспортном средстве во время стоянки на подставке.

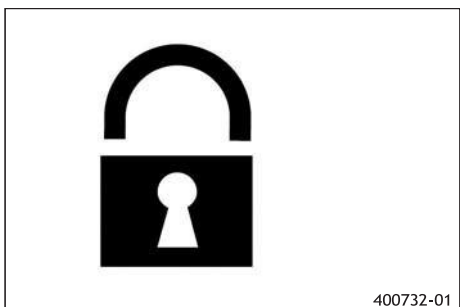

- Сдвиньте руль до упора влево, нажмите и удерживайте кнопку системы **RACE ON** (не менее 2 секунд).
✓ Рулевое управление заблокировано.



Примечание

Если блокировка рулевого управления не срабатывает, слегка передвиньте руль.

6.19 Разблокировка рулевой колонки

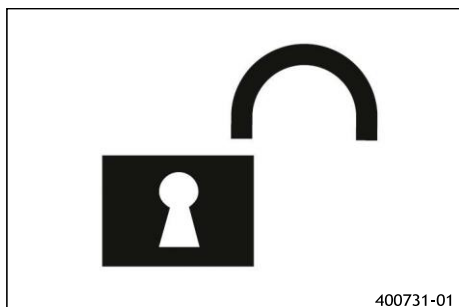

- Кратковременно нажмите кнопку системы RACE ON .
 - ✓ Зажигание включено.
 - ✓ Теперь руль можно снова двигать.



6.20 Иммобилизатор

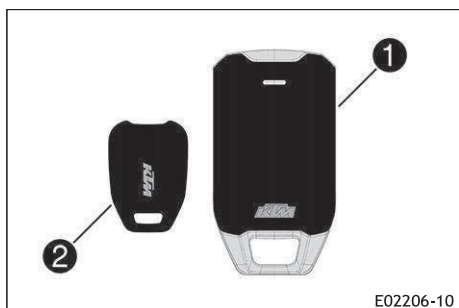

Электронный иммобилизатор защищает транспортное средство от несанкционированного использования. Иммобилизатор активируется, а электроника двигателя блокируется, как только зажигание выключается с помощью кнопки системы RACE-ON  (стр. 26). Индикаторная лампа системы RACE ON **1** может сигнализировать о неисправностях миганием. Если установлена дополнительная система аварийной сигнализации, индикатор системы RACE ON **1** мигает красным при включении системы аварийной сигнализации.

6.21 Ключ системы RACE-ON



В данном транспортном средстве ключ системы **RACE-ON** **1** выполняет все функции обычного ключа зажигания. Если напряжение батарейки ключа системы RACE ON слишком низкое, транспортное средство можно завести, поднеся ключ системы RACE ON непосредственно к антенне транспортного средства  (стр. 27). Микросхема системы RACE-ON **2** предназначена только для ситуаций, когда ключ системы RACE-ON недоступен. Как и ключ системы RACE ON, микросхему системы RACE ON можно использовать для запуска транспортного средства, поднеся ее непосредственно к антенне транспортного средства  (стр. 27).

Примечание

Ключи зажигания содержат электронные компоненты. Всегда соблюдайте расстояние в несколько сантиметров до других устройств с электронными компонентами.

Потерянный ключ зажигания должен быть деактивирован официальным контрагентом, чтобы предотвратить управление транспортным средством посторонними лицами.

Поставляемые ключи зажигания активируются при доставке.

Официальный контрагент может активировать до четырёх ключей зажигания.

6.22 Анти-релейная атака

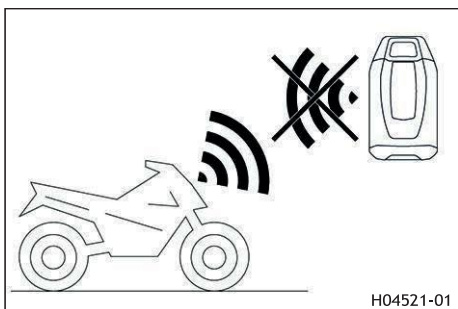

Ключ системы RACE ON оснащен функцией **Анти-релейная атака**, которая повышает безопасность от кражи.

Функция **Анти-релейная атака (ARA)** может быть активирована или деактивирована на приборной панели. Если функция активирована, дистанционный отклик ключа системы RACE ON отключается через пять минут после выключения зажигания. Приборная панель показывает, была ли успешно активирована анти-релейная атака в ключе зажигания при выключенном зажигании. Даже если ключ системы RACE ON находится в зоне действия, по истечении этого периода бесконтактный запуск транспортного средства с помощью ключа системы RACE ON невозможен. На комбинации приборов отображается тот же код мигания, что и при нахождении ключа системы RACE ON за пределами зоны действия. Это не позволит другому человеку завести транспортное средство на большом расстоянии, даже если владелец и ключ системы RACE ON не находятся поблизости от транспортного средства.

i Примечание

Если батарейка ключа системы RACE ON была заменена, анти-релейная атака в ключе системы RACE ON также деактивируется, если на приборной панели активирована функция **Анти-релейная атака**.

Анти-релейная атака в ключе системы RACE ON активируется только при следующем выключении зажигания, когда ключ системы RACE ON находится в зоне действия.

Кнопка находится в области **A** ключа системы RACE ON. При нажатии этой кнопки и трехкратном мигании светодиода **1** анти-релейная атака ключа системы RACE ON будет отключена на 10 минут, что позволит осуществить бесконтактный запуск транспортного средства.

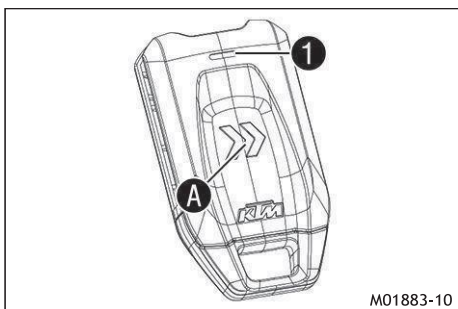

💡 Подсказка

Эту функцию можно использовать, например, до того, как ключ системы RACE ON будет помещен в мотоодежду водителя.

Если в течение этого периода времени не происходит запуска транспортного средства, снова активируется анти-релейная атака ключа системы RACE ON.

Независимо от анти-релейной атаки, транспортное средство всегда можно завести, поднеся ключ системы RACE ON или микросхему системы RACE ON непосредственно к антенне транспортного средства  (стр. 27).

i Примечание

В этом случае при следующем выключении зажигания анти-релейная атака не будет активирована.

Транспортное средство активирует анти-релейную атаку только при выключении зажигания одним ключом системы RACE ON.

Рекомендуется одновременно носить с собой только один ключ системы RACE ON, так как невозможно предугадать, в каком из ключей системы RACE ON будет активирована анти-релейная атака.

6.23 Порт USB-C

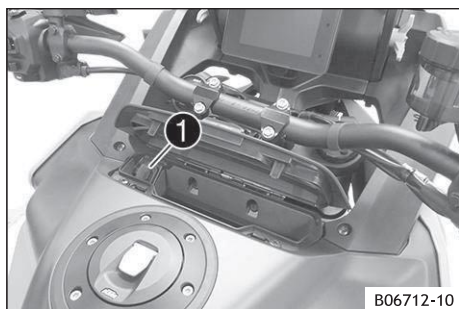

В отсеке для вещей находится разъем USB-C ❶ для питания внешних устройств. Гнездо USB-C включается при включении зажигания.



Примечание

Используйте угловой штекер для подключения в отсеке для вещей.

Порт USB-C	
Напряжение	5 В
Максимальное потребление тока	2,1 А

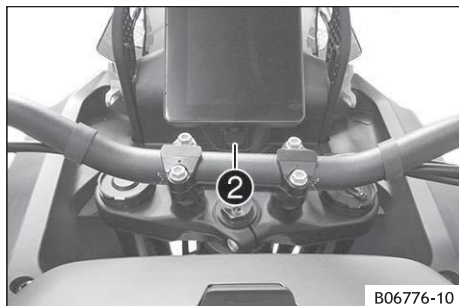

Гнездо USB-C ❷ для питания внешних устройств расположен под приборной панелью. Гнездо USB-C включается при включении зажигания.

Порт USB-C	
Напряжение	5 В
Максимальное потребление тока	2,1 А

6.24 Открытие крышки топливного бака



ОПАСНОСТЬ

Риск возгорания! Топливо легко воспламеняется.

Топливо в топливном баке расширяется при нагревании и может вытечь в случае переполнения.

- Не заправляйте транспортное средство вблизи источников открытого огня, раскаленных и тлеющих предметов.
- Следите за тем, чтобы никто не курил вблизи транспортного средства во время заправки.
- Выключайте двигатель при заправке топливом.
- Следите за тем, чтобы топливо не пролилось, особенно на горячие части транспортного средства.
- В случае пролива топлива немедленно вытрите его.
- Не переполняйте топливный бак.



ПРЕДУПРЕЖДЕНИЕ

Риск отравления! Топливо вредно для здоровья.

- Не допускайте попадания топлива на кожу, в глаза и на одежду.
- При проглатывании топлива немедленно обратитесь к врачу.
- Не вдыхайте пары топлива.
- В случае попадания на кожу немедленно промойте пораженный участок большим количеством воды.
- При попадании топлива в глаза тщательно промойте их водой и немедленно обратитесь к врачу.
- Если топливо попало на одежду, смените ее.
- Храните топливо надлежащим образом в подходящей таре и в недоступном для детей месте.



ПРИМЕЧАНИЕ

Опасность для окружающей среды! Неправильное обращение с топливом опасно для окружающей среды.

- Не допускайте попадания топлива в грунтовые воды, почву или канализацию.

Условие: Мотоцикл неподвижен, Двигатель выключен, Зажигание включено или было выключено менее 1 минуты

6 Органы управления

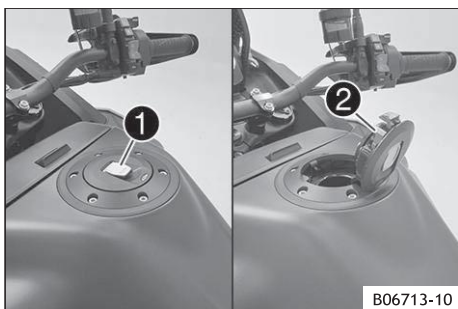

- Медленно откиньте крышку ①.
- ✓ Крышка заливной горловины топливного бака разблокирована.
- Откиньте крышку заливной горловины топливного бака ②.

6.25 Закрытие крышки топливного бака

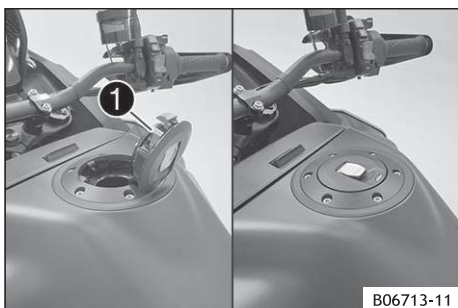

- ⚠ ПРЕДУПРЕЖДЕНИЕ**
Риск возгорания! Топливо легко воспламеняется и представляет опасность для здоровья.
- Убедитесь, что крышка топливного бака правильно заперта после закрытия.
 - Если топливо попало на одежду, смените ее.
 - В случае попадания на кожу немедленно промойте пораженный участок большим количеством воды.

- Сложите крышку заливной горловины топливного бака ① и нажмите на нее.
- ✓ Крышка заливной горловины топливного бака со звуком зафиксирована на месте.

6.26 Топливные краники

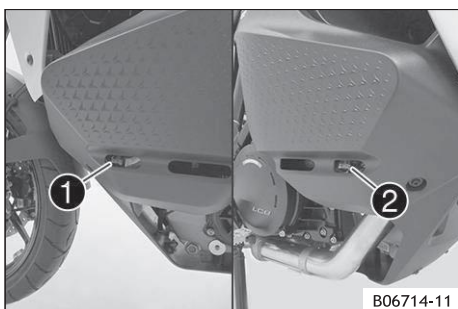

Топливные краники ① и ② расположены сбоку топливного бака.

- i Примечание**
 Во время эксплуатации топливные краники должны быть всегда открыты.
 Топливные краники закрываются только для снятия топливного бака.

Состояние	Значение
Топливные краники закрыты	Выравнивание уровня не происходит, и подача топлива в корпус дроссельного клапана прекращается.
Топливные краники открыты	Может происходить выравнивание уровня, и подача топлива в корпус дроссельного клапана открывается.
Один топливный краник открыт, другой закрыт.	Выравнивание уровня не происходит, и подача топлива в корпус дроссельного клапана открывается.

6.27 Открытие отсека для вещей

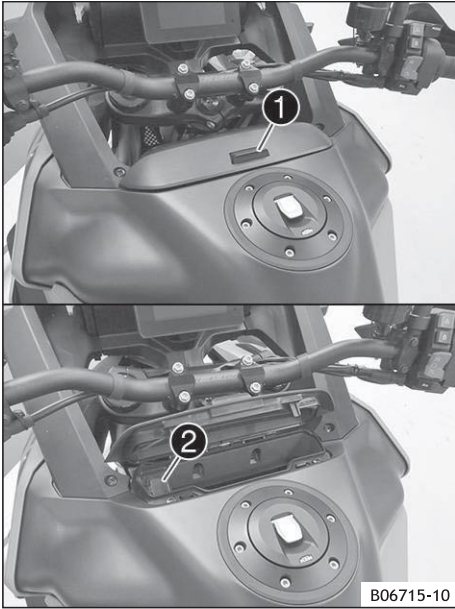

- Установите руль в нейтральное положение.
- Нажмите на фиксатор **1** вперёд.



Примечание

В отсеке для вещей расположено USB-гнездо **2**  (стр. 30) для питания внешних устройств.

6.28 Закрытие отсека для вещей

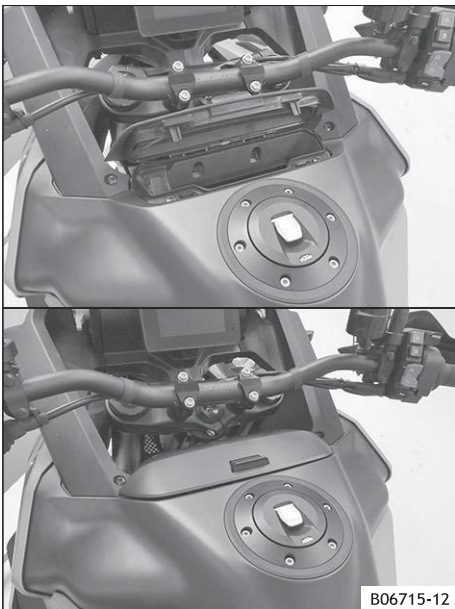

- Нажмите на отсек для вещей вниз, пока не сработает замок.

6.29 Разблокировка пассажирского сиденья

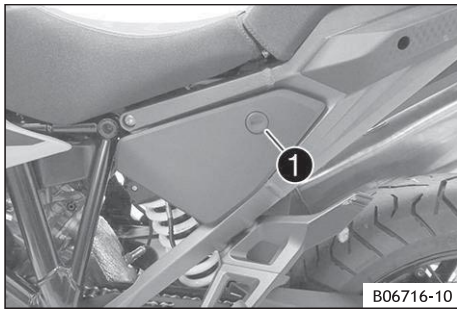

Переключатель **1** разблокировки пассажирского сиденья расположен на левой стороне транспортного средства под пассажирским сиденьем.

Переключатель разблокировки пассажирского сиденья работает только в том случае, если мотоцикл стоит на месте, двигатель выключен, а зажигание включено или выключено менее чем на 1 минуту.

Если переключатель разблокировки пассажирского сиденья не работает, пассажирское сиденье можно разблокировать с помощью аварийной разблокировки пассажирского сиденья (стр. 33).

6.30 Аварийная разблокировка пассажирского сиденья

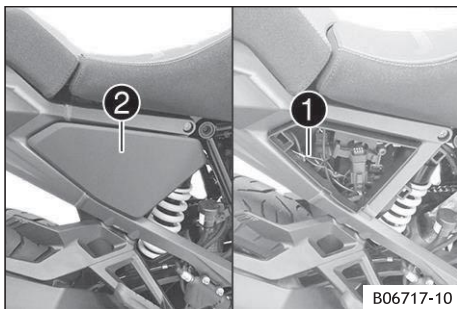

Аварийная разблокировка пассажирского сиденья **1** расположена на левой стороне транспортного средства под **2** крышкой.

Аварийная разблокировка пассажирского сиденья используется, если переключатель разблокировки сиденья не работает, например, из-за разрядки 12-вольтового аккумулятора.

6.31 Поручни

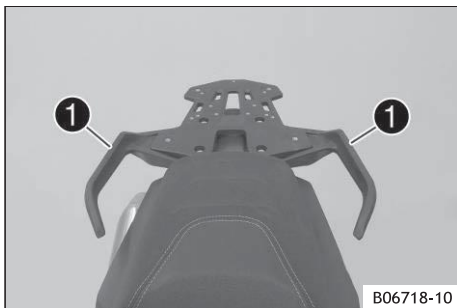

Во время поездки пассажир может держаться за поручень **1**.

6.32 Багажник

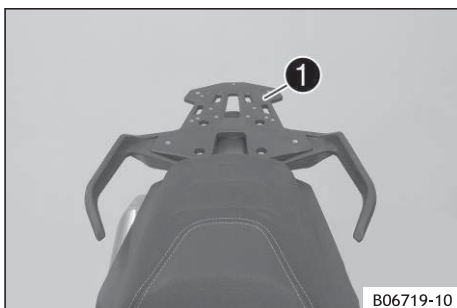

Пластина багажника **1** расположена за сиденьем. Опорная пластина багажной системы может быть установлена на пластину багажника (опция). Запрещается нагружать пластину багажника больше указанного веса.

Максимально допустимая нагрузка на пластину багажника	8 кг (17,6 фунтов)
---	-----------------------



Примечание

Следуйте инструкциям, предоставленным производителем багажа.

6.33 Набор бортовых инструментов

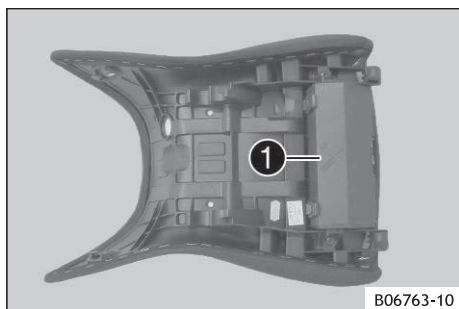

Набор инструментов **1** находится под сиденьем водителя.

6.34 Пассажирские подножки

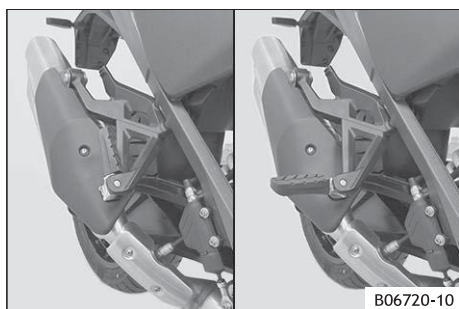

Пассажирские подножки можно складывать вверх и вниз.

Состояние	Значение
Пассажирские подножки сложены	Для эксплуатации без пассажира (при одиночной езде).
Пассажирские подножки выдвинуты	Для езды с пассажиром.

6.35 Рычаг переключения передач

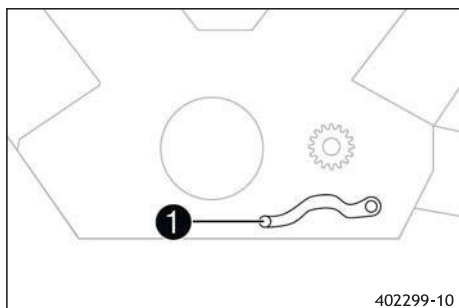

Педаля переключения передач **1** установлена с левой стороны двигателя.

6.36 Педаль тормоза

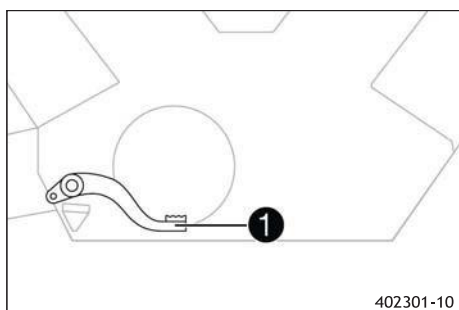

Педаля тормоза **1** расположена перед правой подножкой. Задний тормоз приводится в действие педалью.

6.37 Боковая подставка

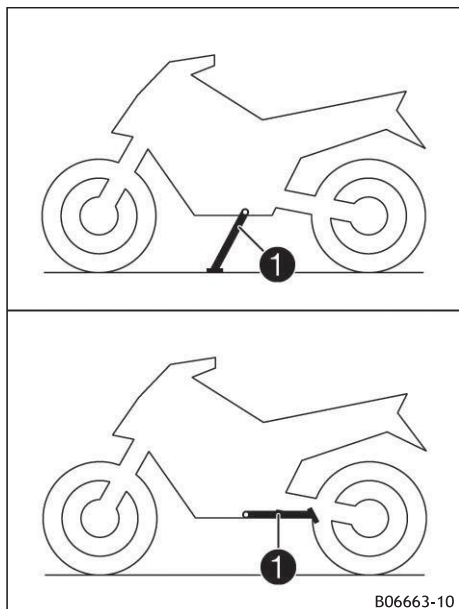

Боковая подставка **1** расположена на левой стороне транспортного средства. Боковая подставка используется для парковки мотоцикла.

Состояние	Значение
Боковая подставка 1 выдвинута	Транспортное средство можно установить на боковую подставку. Система безопасного пуска активна.
Боковая подставка 1 сложена	Данное положение обязательно при езде на мотоцикле. Система безопасного пуска неактивна.

i Примечание

Во время использования мотоцикла боковая подставка должна быть сложена. Боковая подставка соединена с системой безопасного пуска. См. инструкции в разделе «Остановка, парковка».

6.38 Центральная подставка

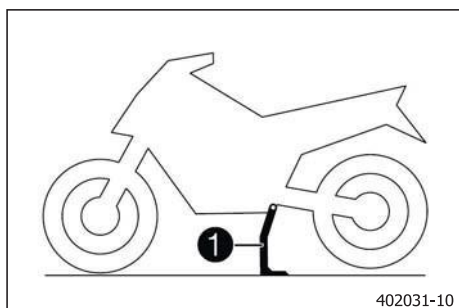

Помимо боковой подставки, транспортное средство оснащено центральной подставкой **1**.

7.1 приборная панель



I01570-10

Комбинированная приборная панель крепится перед рулем.

Комбинированная приборная панель разделена на две функциональные зоны.

① индикаторные лампы  (стр. 41)

Дисплей ②



ВНИМАНИЕ

Риск получения ожогов! В определенных ситуациях части комбинированной приборной панели нагреваются.

В частности, дисплей может значительно нагреваться при температуре окружающей среды выше 55°C (131 °F) в течение длительных периодов простоя, например, на светофорах или под прямым воздействием солнечных лучей.

- Не прикасайтесь к панели приборов голыми руками в указанных ситуациях.
- Используйте соответствующую защитную одежду.
- В случае ожога немедленно промойте пораженный участок теплой водой.

7.2 Сенсорный дисплей



Навигация по приборной панели осуществляется с помощью органов управления или **Сенсорного дисплея**.

Примечание
Работа с **Сенсорным дисплеем** может привести к отвлечению внимания и несчастным случаям.

Чем толще перчатка, тем хуже работает **Сенсорный дисплей**.

Сенсорный дисплей работает под дождём.

Сенсорный дисплей предназначен в основном для активных функций.

Примечание
Чтобы избежать царапин, удалите пыль с **Сенсорного дисплея** и протрите его салфеткой из микрофибры.

7.3 демонстрационный режим



Демонстрационный режим активируется на заводе и позволяет тестировать дополнительные функции программного обеспечения.

После преодоления расстояния демонстрационный режим автоматически отключается при выключении зажигания.

Расстояние до отключения демонстрационного режима	1,500 км (932,1 мили)
---	--------------------------

Примечание
Уведомления об оставшемся расстоянии до отключения демонстрационного режима отображаются через регулярные промежутки времени.
По окончании демонстрационного режима все дополнительные функции программного обеспечения будут деактивированы и перестанут отображаться. Дополнительные программные функции доступны у официальных дилеров.

Функции, включенные в демонстрационный режим

- Режим езды **Ралли (Rally)**
- **КВИКШИФТЕР+ (QUICKSHIFTER+)**
- **УТМД (ETTC)**
- **Подвеска Pro**
- **Система помощи при старте на подъеме**
- Регулятор торможения двигателем
- Дополнительный режим езды **Пользовательский (Custom)**

7.4 включение и проверка

7.4.1 Активация









Приборная панель включается вместе с зажиганием.

i Примечание
Яркость дисплеев регулируется датчиком наружной освещенности в комбинированной приборной панели

7.4.2 Тест

На дисплее появляется приветственный текст, а индикаторные лампы кратковременно включаются для функциональной проверки.

i Примечание
Лампа индикации неисправности  будет гореть всегда, пока двигатель заглушен. Если двигатель работает, а лампа индикации неисправности  горит, остановитесь (стараясь не подвергать опасности себя и других участников движения) и обратитесь к официальному дилеру. Сигнальная лампа давления масла  будет гореть всегда, пока двигатель заглушен. Если двигатель работает и загорелась сигнальная лампа давления масла , немедленно остановитесь (стараясь не подвергать опасности себя и других участников движения) и выключите двигатель. Сигнальная лампочка ABS  и индикаторная лампа МТС  (противобуксовочной системы) горят до достижения скорости примерно 6 км/ч (примерно 4 миль/ч) или выше.

7.5 предупреждения



В нижней части дисплея появляются предупреждения, которые обозначаются желтым или красным цветом в зависимости от их важности. Желтые предупреждения указывают на неисправности или информацию, которые требуют оперативного вмешательства или корректировки стиля езды.



Красные предупреждения обозначают неисправности или информацию, требующие немедленного вмешательства.



Примечание

Предупреждения можно скрыть, нажав любую кнопку.

Все существующие предупреждения отображаются в меню **Предупреждения** до тех пор, пока они не перестанут быть активными.

7.6 предупреждение об обледенении



Предупреждение об обледенении  включается при повышенном риске гололеда на дорогах.

Предупреждение об обледенении  появляется в нижней области дисплея и выделяется желтым цветом.

Предупреждение об обледенении  появляется на дисплее, когда температура окружающего воздуха опускается до или ниже указанного значения.

Температура	≤4 °C (≤ 39,2 °F)
-------------	----------------------

Предупреждение об обледенении  исчезает с дисплея, когда температура окружающего воздуха снова поднимается до или выше указанного значения.

Температура	≤6 °C (≤ 42,8 °F)
-------------	----------------------

Примечание
 Когда загорается **предупреждение об обледенении** , также появляется **Предупреждение об обледенении**.

7.7 Предупреждение водителю о необходимости взять управление на себя (опция)



Предупреждение водителю о необходимости взять управление на себя (**ТОРМОЗ!**) отображается в нижней части дисплея и выделяется красным цветом. Предупреждение появляется, когда система обнаруживает возможное столкновение. Предупреждающее сообщение также появляется, когда скорость падает ниже минимального значения 25 км/ч (16 миль/ч).

Предупреждение появляется только при активации функции адаптивного круиз-контроля и обнаружении системой впереди транспортного средства. При появлении предупреждения немедленно возьмите управление транспортным средством под свой контроль.

Примечание
 Система не предупреждает об объектах с высокой относительной скоростью, например, неподвижные или встречные транспортные средства.

7.8 индикаторные лампы

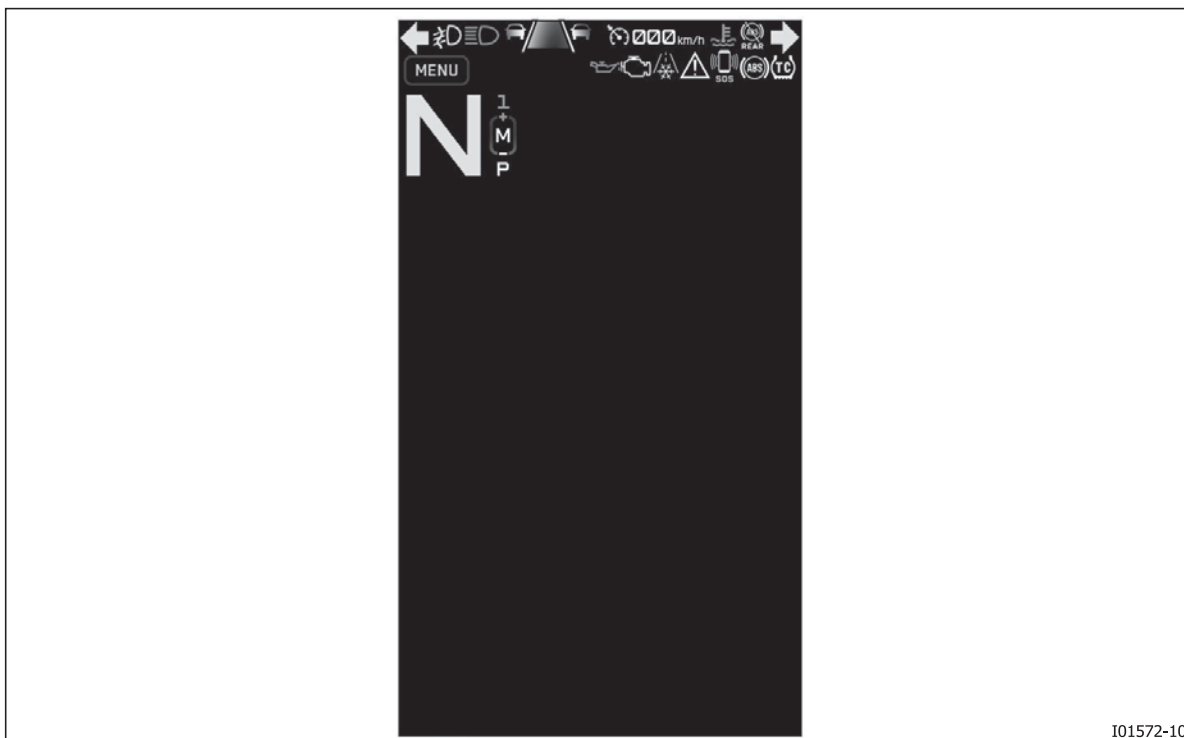







I01572-10



















Индикаторные лампы предоставляют дополнительную информацию о рабочем состоянии мотоцикла. При включении зажигания все индикаторные лампы загораются на короткое время.



Примечание

Лампа индикации неисправности  будет гореть всегда, пока двигатель заглушен. Если двигатель работает, а лампа индикации неисправности  горит, остановитесь (стараясь не подвергать опасности себя и других участников движения) и обратитесь к официальному дилеру. Сигнальная лампа давления масла  будет гореть всегда, пока двигатель заглушен. Если двигатель работает и загорелась сигнальная лампа давления масла , немедленно остановитесь (стараясь не подвергать опасности себя и других участников движения) и выключите двигатель. Сигнальная лампочка ABS  и индикаторная лампа МТС  (противобуксовочной системы) горят до достижения скорости примерно 6 км/ч (примерно 4 миль/ч) или выше.

Состояние		Значение
	Индикатор KTM RACE ON горит/мигает желтым/оранжевым/красным цветом.	Сообщения о состоянии или ошибках, связанных с системой KTM RACE ON/системой аварийной сигнализации.
	Индикатор указателя левого поворота мигает зеленым цветом с равным ритмом.	Указатель левого поворота включен.
	Индикатор указателя правого поворота мигает зеленым цветом с равным ритмом.	Указатель правого поворота включен.
	Предупреждающий сигнал давления масла горит красным светом	Слишком низкое давление масла. Немедленно остановитесь, стараясь не подвергать опасности себя и других участников движения, и выключите двигатель.
	Общий предупреждающий индикатор горит желтым цветом.	Обнаружено примечание/предупреждение о безопасности эксплуатации. Это также отображается на дисплее.

Состояние	Значение	
	Индикатор неисправности горит желтым светом.	Система OBD обнаружила неисправность в электронике транспортного средства. Остановитесь в безопасном месте и обратитесь к официальному дилеру.
	Индикаторная лампа TC загорается/мигает желтым цветом	Система ПСМ (МТС) неактивна или в настоящее время вмешивается в работу. Индикаторная лампа TC также загорается при обнаружении неисправности. Обратитесь к официальному контрагенту. Индикаторная лампа TC мигает, если система TC активно задействована.
	Индикатор системы круиз-контроля горит желтым цветом.	Функция круиз-контроля включена в режиме Только КК (СС) , но круиз-контроль не активирован.
	Индикатор системы круиз-контроля горит зеленым цветом.	Функция круиз-контроля включена в режиме Только КК (СС) и круиз-контроль активирован.
	Индикатор круиз-контроля АКК (АСС) горит желтым цветом, а символ транспортного средства — серым.	Функция адаптивного круиз-контроля включена, но круиз-контроль не активирован, и впереди не обнаружено никаких транспортных средств.
	Индикатор круиз-контроля АКК (АСС) горит зеленым цветом, а символ транспортного средства — серым.	Функция адаптивного круиз-контроля включена, круиз-контроль активирован, но впереди не обнаружено никаких транспортных средств.
	Индикатор круиз-контроля АКК (АСС) горит зеленым цветом, а символ транспортного средства — зеленым.	Функция адаптивного круиз-контроля включена, круиз-контроль активирован, и впереди обнаружено движущееся транспортное средство.
	Индикатор круиз-контроля АКК (АСС) загорается зеленым цветом, а индикатор Группового передвижения загорается зеленым.	Функция адаптивного круиз-контроля включена, круиз-контроль активирован, и впереди обнаружен движущийся мотоцикл.
	Индикатор контроля дистанции горит серым.	Функция помощи на расстоянии (Distance Assist) включена, но помощь на расстоянии не активна.
	Индикатор помощи на расстоянии (Distance Assist) горит зеленым.	Функция помощи на расстоянии (Distance Assist) включена, помощь на расстоянии активна и обнаружила транспортное средство.
	Индикатор системы помощи на расстоянии (Distance Assist) загорается белым цветом в разных стадиях.	Функция поддержания расстояния активирована.
	Индикатор предупреждения о столкновении загорается красным.	Предупреждение о столкновении активно и сигнализирует о приближающемся столкновении.
	Индикатор предупреждения о столкновении загорается желтым.	Предупреждение о столкновении активно и предупреждает о том, что расстояние до объекта впереди стало ниже порогового значения.
	Индикатор пресечения обгона загорается красным.	Система пресечения обгона активна и предотвращает обгоны в левой полосе.
	Индикатор пресечения обгона загорается желтым.	Система пресечения обгона активна и предотвращает обгоны в правой полосе.
	Предупреждающий сигнал ABS горит желтым светом	Сообщения о состоянии или ошибках, относящиеся к системе ABS .
	На дисплее отображается предупреждение об обледенении.	Предупреждающая лампа загорается при повышенном риске обледенения дороги.
	Индикатор дальнего света горит синим цветом.	Включен дальний свет.
	Индикатор противотуманных фар загорается зеленым.	Противотуманные фары (опция) включены.

7 Приборная панель

Состояние	Значение
N	На дисплее отображается индикатор нейтрального положения.

7.9 Информационный дисплей



Примечание

На рисунке показан начальный экран комбинированной приборной панели. Если меню открыто, скорость и выбранная передача все еще отображаются.

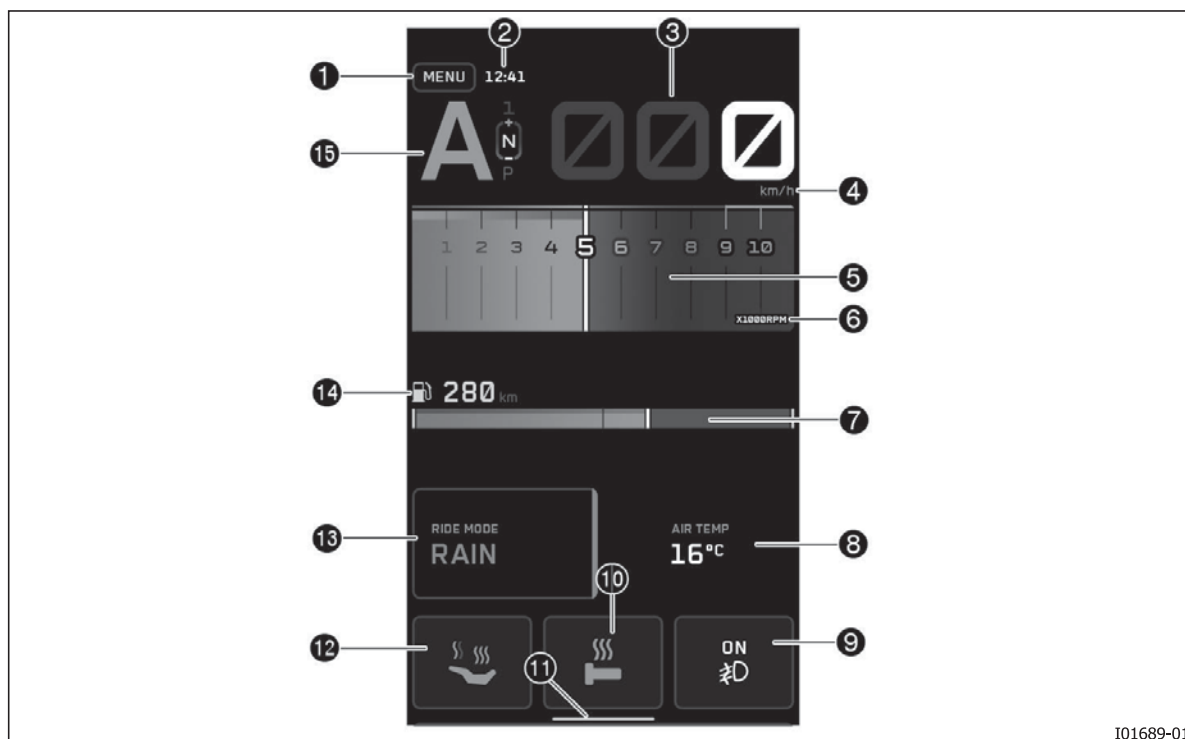

I01689-01

- | | | | |
|---|---|----|--|
| 1 | Кнопка меню | 7 | Индикация уровня топлива (стр. 50) |
| 2 | время (стр. 50) | 8 | Индикатор температуры окружающего воздуха (стр. 51) |
| 3 | Скорость (стр. 47) | 9 | Дополнительное освещение (опция) (стр. 52) |
| 4 | Единица измерения скорости | 10 | Рукоятка с подогревом (опция) (стр. 51) |
| 5 | скорость (стр. 45) | 11 | Отображение Разделённого экрана (стр. 54) |
| 5 | индикатор переключения передач (стр. 46).
Индикатор переключения передач встроен в дисплей тахометра. | 12 | подогрев сидений (опция) (стр. 52) |
| 6 | Единицы измерения для отображения оборотов двигателя | 13 | Индикация режима езды (стр. 49) |
| | | 14 | Индикация дальности поездки на имеющемся топливе |
| | | 15 | Индикация передач (стр. 45) |

7.10 Режим езды Ралли (Rally) (опция)



Примечание

На рисунке показан начальный экран комбинированной приборной панели в режиме езды **Ралли (Rally)**. Если меню открыто, скорость и выбранная передача все еще отображаются.

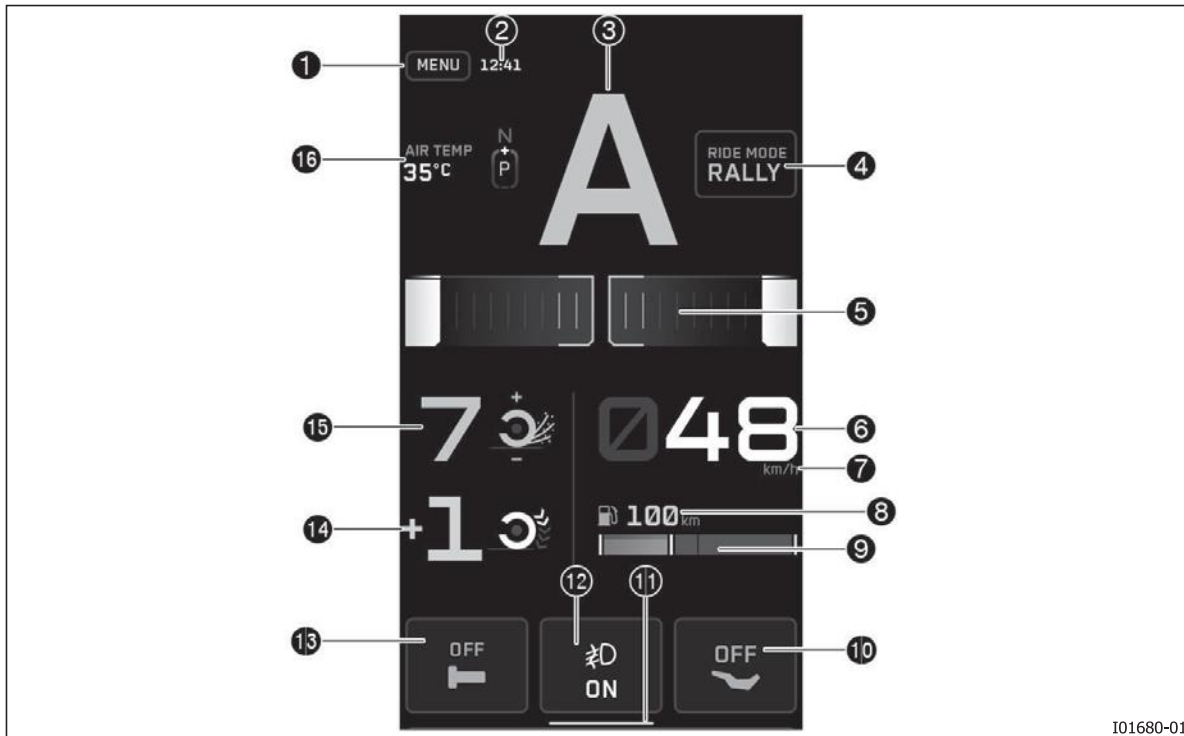

I01680-01

- | | |
|---|--|
| <ul style="list-style-type: none"> 1 Кнопка меню 2 время (стр. 50) 3 Индикация передач (стр. 45) 4 Индикация режима езды (стр. 49) 5 скорость (стр. 45) 5 индикатор переключения передач (стр. 46).
Индикатор переключения передач встроен в дисплей тахометра. 6 Скорость (стр. 47) 7 Единица измерения скорости | <ul style="list-style-type: none"> 8 Индикация дальности поездки на имеющемся топливе 9 Индикация уровня топлива (стр. 50) 10 Подогрев сидений (опция) (стр. 52) 11 Отображение Разделённого экрана (стр. 54) 12 Дополнительное освещение (опция) (стр. 52) 13 Рукоятка с подогревом (опция) (стр. 51) 14 Индикация регулятора торможения двигателем 15 Индикатор Регулятора проскальзывания (Slip Adjuster) 16 Индикатор температуры окружающего воздуха (стр. 51) |
|---|--|

7.11 Отображение передачи



Передача отображается в области ❶ дисплея. После ручного вмешательства в автоматическом режиме индикатор включенной передачи мигает в течение 4 секунд. Через 4 секунды после вмешательства в работу система переключается в автоматический режим. Если обороты двигателя слишком низкие, индикатор включенной передачи мигает. Передача переключается на пониженную для предотвращения износа сцепления.

7.12 скорость



Обороты двигателя отображаются в области ❶ дисплея. Частота вращения двигателя отображается в оборотах в минуту.

7.13 световой индикатор передачи



Индикатор необходимости переключения на следующую передачу встроен в индикатор счетчика оборотов. Скорость для индикатора переключения можно настроить в меню **Shift Light**.

Во время обкатки (до 1 000 км / 621 миль) предупреждающий световой сигнал переключения передач всегда активен. Только после этого можно отключить предупреждающий световой сигнал переключения передач и настроить значения оборотов **RPM1 (ОБ/МИН1)** и **RPM2 (ОБ/МИН2)**. При **RPM1 (ОБ/МИН1)** индикатор оборотов двигателя мигает красным цветом, а при **RPM2 (ОБ/МИН2)** весь дисплей мигает красным цветом.

Примечание
После первого обслуживания предупреждающий световой сигнал переключения передач отключается, когда двигатель прогрет и находится на шестой передаче.



Температура охлаждающей жидкости	≤ 35 °C (≤ 95,0 °F)
ОДО (Одометр)	< 1000 км (< 621,4 мили)
Предупреждающий световой сигнал переключения передач всегда горит при	5000 об/мин (83,33 Гц)

Температура охлаждающей жидкости	> 35 °C (> 95,0 °F)
ОДО (Одометр)	> 1000 км (> 621,4 мили)
RPM1 (ОБ/МИН1) Индикатор оборотов двигателя	мигает красным
RPM2 (ОБ/МИН2) весь дисплей	мигает красным

Примечание
В автоматическом режиме индикатор переключения передач не горит.

7.14 Скорость



Скорость отображается в области ① дисплея. Единицы измерения скорости можно настроить в меню **Единицы измерения**. Скорость отображается в километрах в час **км/ч** или в милях в час **миль/ч**.

7.15 Индикатор круиз-контроля



Рабочее состояние активного круиз-контроля отображается в области ① дисплея. Круиз-контроль управляется с помощью кнопок круиз-контроля.

7.16 Индикатор адаптивного круиз-контроля



Режим работы и заданная скорость установившегося движения активированного адаптивного круиз-контроля отображаются в области ❶ дисплея. Адаптивный круиз-контроль управляется с помощью кнопок адаптивного круиз-контроля (стр. 21).

❶ Примечание

Заданный временной интервал до впереди идущего транспортного средства отображается белыми полосами.

Чем больше белых полос, тем больше заданный временной интервал до впереди идущего транспортного средства.

Интервал времени до впереди идущего транспортного средства можно настроить в меню **Дистанция АКК (ACC)**, на **Разделенном экране АКК (ACC)**.

Включенный режим **АКК (ACC)** обозначается буквой слева от отображения интервала времени или на **Разделенном экране АКК (ACC)**.

S обозначает режим **АКК (ACC) Спорт**.

C обозначает режим **АКК (ACC) Комфорт**.

G обозначает режим **АКК (ACC) Групповое передвижение**.

Режим **АКК (ACC)** можно настроить в меню **Режим круиз-контроля** или на **Разделенном экране АКК (ACC)**.

В режиме езды **Ралли (Rally)** (опция) **АКК (ACC)** не работает.

7.17 Дисплей помощи на расстоянии



Функция системы переднего радара, которая при активации регулирует мощность двигателя и, при необходимости, активирует торможение, если расстояние до впереди идущих объектов или транспортных средств становится ниже заданного порогового значения.

Система «Помощи на расстоянии» поддерживает безопасное расстояние до впереди идущего транспортного средства, ограничивая запрашиваемый крутящий момент или увеличивая давление торможения. При отсутствии реакции на вмешательство системы «Помощи на расстоянии» поддерживается минимальное расстояние до впереди идущего объекта в зависимости от выбранного режима езды. Если требуемый крутящий момент изменяется из-за изменения положения ручки газа, допускается небольшое отклонение от заданного расстояния.

Как только активируется ручка газа, система «Помощи на расстоянии» переходит в неактивный режим.

Можно выбрать два состояния.

- **Короткое** — обеспечивает непосредственную чувствительность отклика на поворот ручки газа, замедленную реакцию (снижение крутящего момента) и короткое конечное целевое расстояние
- **Длинное** — обеспечивает более плавную чувствительность отклика на поворот ручки газа, более раннюю реакцию (снижение крутящего момента) и более длинное, ориентированное на комфорт конечное целевое расстояние



Примечание

Система "Помощи на расстоянии" может тормозить до полной остановки.

Система "Помощи на расстоянии" (опция) автоматически отключается на скорости выше 160 км/ч (99 миль/ч).

При отсутствии АМТ необходимо включить правильную передачу, чтобы двигатель не заглох.

Не путать "Помощь на расстоянии" с функцией сигнализации об опасной дистанции, которая представляет собой отдельную функцию, отображающую только визуальное предупреждение для водителя.

Не путать функцию "Помощь на расстоянии" с функцией предупреждения о столкновении, которая не только отображает визуальное предупреждение, но и инициирует автоматическое торможение, предупреждая о предстоящем столкновении.

Система «Помощи на расстоянии» управляется с помощью переключателей круиз-контроля.

«Помощь на расстоянии» отключается при возникновении неисправности, связанной с передним радарным датчиком или ABS.

7.18 Дисплей режима езды



Настройка **Режима езды** отображается в области **1** дисплея.

Режим передвижения можно настроить в меню **Режим езды**.

Способы изменения режима езды:

1. Выберите **Режим езды**, нажав кнопку **Режим езды**, и подтвердите выбор, удерживая её.
2. Нажмите кнопку **Режим езды**, выберите **Режим езды** с помощью кнопки **ВПРАВО (RIGHT)** или **ВЛЕВО (LEFT)** и подтвердите выбор кнопкой **Установка (SET)**.
3. Через **Сенсорный дисплей**.
4. Через меню.



Примечание

Если функция **Режима езды** заблокирована, для неё отображается .

Если функцию **Режима езды** невозможно изменить, для неё отображается  и появляется сообщение «Примечание: не все настройки были изменены».

7.19 отображение уровня топлива



Объем топливного бака отображается в области **1** дисплея.

Индикатор уровня топлива состоит из полосок. Чем больше полосок светится, тем больше топлива находится в топливном баке.

Запас хода отображается с шагом 5 км или 5 м.

i Примечание

Если уровень топлива подходит к концу, мигает последняя полоска, символ топлива становится красным, а также появляется предупреждение **Остаток топлива**. Уровень топлива отображается с небольшой задержкой, чтобы предотвратить постоянное движение индикатора во время езды. Если комбинация приборов не получает сигнал от датчика уровня топлива, все полоски индикатора уровня топлива мигают.

Отображение запаса топлива со временем корректируется, отражая средний расход топлива.

Для корректной работы указателя уровня топлива заправляйте мотоцикл топливом только при наполовину пустом баке.

7.20 время



Время отображается в области **1** дисплея.

Время может отображаться в 24-часовом или 12-часовом формате на всех языках.

Формат времени можно настроить в подменю **Формат часов**.

i Примечание

Время должно быть сброшено, если 12-вольтовый аккумулятор был отсоединен от транспортного средства или был извлечен предохранитель.

7.21 индикатор температуры окружающего воздуха



Температура окружающего воздуха отображается в области ① дисплея. Температура окружающего воздуха отображается в °C или °F.

Единицу измерения температуры окружающего воздуха можно настроить в подменю **Температура**.

7.22 рукоятка с подогревом (опция)



Состояние рукоятки с подогревом отображается в области ① дисплея. Подогрев рукояток можно настроить в меню **Подогрев** или через **Сенсорный дисплей**.

Кнопка доступна только при активированном подогреве рукояток в разделе **Настройки**.

Если ни подогрев рукояток, ни подогрев сиденья не активированы, меню **Подогрев** не отображается.

7.23 подогрев сидений (опция)



Состояние подогрева сидений отображается в области **1** дисплея. Подогрев сиденья можно настроить в меню **Подогрев** или через **Сенсорный дисплей**. Кнопка доступна только при активированном подогреве сиденья в разделе **Настройки**. Подогрев пассажирского сиденья отображается на приборной панели, но включается только переключателями на пассажирском сиденье. Если подогрев пассажирского сиденья не установлен в меню настроек, волнистые линии не будут показаны при отображении заднего сиденья, и пассажир не сможет включить обогрев. Если ни подогрев руля, ни подогрев сиденья не активированы, меню **Подогрев** не отображается.

7.24 Дополнительное освещение (опция)



Состояние дополнительного освещения отображается в области **1** дисплея. Дополнительное освещение можно настроить в меню **Противотуманные фары** или через **Сенсорный дисплей**. Кнопка доступна только при активированном дополнительном освещении в меню **Противотуманные фары**.

7.25 индикатор температуры охлаждающей жидкости



Температура охлаждающей жидкости отображается с помощью символа . Цвет символа меняется в зависимости от температуры. Символ исчезнет, как только двигатель достигнет рабочей температуры.



ПРИМЕЧАНИЕ

Отказ двигателя Перегрев повреждает двигатель.

- При появлении предупреждения о температуре охлаждающей жидкости немедленно остановитесь, соблюдая осторожность, чтобы не подвергать опасности себя и других участников движения.
- Дайте двигателю и системе охлаждения остыть.
- Проверьте и, при необходимости, откорректируйте уровень охлаждающей жидкости в системе охлаждения, пока она находится в охлажденном состоянии.



Примечание

Если указатель температуры охлаждающей жидкости горит красным, отображается предупреждение.

При перегреве системы охлаждения максимальные обороты двигателя ограничиваются.

Состояние		Значение
	Указатель температуры охлаждающей жидкости горит синим цветом.	Двигатель холодный.
	Не горит указатель температуры охлаждающей жидкости.	Двигатель прогрет до рабочей температуры.
	Указатель температуры охлаждающей жидкости горит красным светом.	Двигатель горячий.

7.26 Отображение разделенного экрана



Отображение **Разделённого экрана** можно открыть с помощью кнопок **ВЛЕВО (LEFT)**, **ВВЕРХ (UP)** или **ВПРАВО (RIGHT)**, а также с помощью **Сенсорного дисплея**.

На дисплее **Разделенный экран** можно кнопкой **ВЛЕВО (LEFT)** или **ВПРАВО (RIGHT)** переключаться между дисплеем **Избранное (Favourites)**, дисплеем **Разделенный экран АКК (ACC)**, дисплеем аудио, навигационным дисплеем и дисплеем телеметрии (опция). **Разделенный экран** может отображаться в четырёх различных размерах.

При полном размере (4/4) **Разделённого экрана АКК (ACC)** (опция) отображаются четыре элемента управления: увеличение расстояния, уменьшение расстояния, **Радиолокационный контроль** и **Режим АКК (ACC)**.

При размере **Разделённого экрана** 3/4 отображаются элементы управления увеличением расстояния, уменьшением расстояния и **Радиолокационный контроль**.

При размере **Разделённого экрана** 2/4 отображаются элементы управления увеличением расстояния и уменьшением расстояния.

При размере **Разделённого экрана** 1/4 элементы управления не отображаются.

При полном размере (4/4) **Разделённого экрана** избранного отображаются 8 элементов избранного.

При размере 3/4 на **Разделенном экране** отображаются 6 элементов избранного.

При размере 2/4 на **Разделенном экране** отображаются 4 элемента избранного.

При размере 1/4 на **Разделенном экране** отображаются 2 элемента избранного.

При полном размере (4/4) на **Разделенном экране** навигации отображаются карта, маршрут, управление скоростью, кнопка направления на север по компасу, кнопка **Увеличения (Zoom in)** и кнопка **Уменьшения (Zoom out)**.

При размере 3/4 на **Разделенном экране** отображаются карта, маршрут, кнопка направления на север по компасу, кнопка **Увеличения (Zoom in)** и **Уменьшения (Zoom out)**.

При размере 2/4 **Разделенного экрана** отображаются карта, маршрут и управление скоростью.

При размере 1/4 **Разделенного экрана** отображаются карта, маршрут и управление скоростью.

При полном размере (4/4) **Разделенного экрана** музыки отображаются информация о текущей песне (обложка альбома, трек и исполнитель), громкость, кнопки увеличения и уменьшения громкости, а также кнопка «Старт/Пауза».

При размере 3/4 **Разделенного экрана** отображаются информация о текущей песне (обложка альбома, трек и исполнитель), громкость, кнопки увеличения и уменьшения громкости, а также кнопка «Старт/Пауза».

При размере 2/4 **Разделенного экрана** отображаются информация о текущей песне (обложка альбома, трек и исполнитель), громкость и кнопка «Старт/Пауза».

При размере 1/4 **Разделенного экрана** отображаются информация о текущей песне (обложка альбома, трек и исполнитель), громкость и кнопка «Старт/Пауза».

7 Приборная панель

При полном размере (4/4) **Разделенного экрана** телеметрии (опция) отображаются максимальный угол наклона, текущий угол наклона, текущее положение ручки газа, включение ПСМ (МТС), текущее ускорение и текущее замедление.

При размере 3/4 на **Разделенном экране** отображаются максимальный угол наклона, текущий угол наклона, текущее положение ручки газа, включение ПСМ (МТС), текущее ускорение и текущее замедление.

При размере 2/4 на **Разделенном экране** отображаются максимальный угол наклона, текущий угол наклона, текущее положение ручки газа, включение ПСМ (МТС).

При размере 1/4 на **Разделенном экране** отображаются максимальный угол наклона и текущий угол наклона.

7.27 Дисплей группового передвижения



Режим езды с адаптивным круиз-контролем, специально разработанный для передвижения большими группами мотоциклов. Система обнаружения соответствующих объектов переключается с транспортного средства, идущего прямо перед водителем, на ближайший объект с боковым смещением. Функция фокусируется на ближайшем транспортном средстве с боковым смещением, а не на объекте, находящемся прямо перед водителем.

Дистанция до обнаруженного объекта может быть установлена на 5 уровнях: от очень короткой до очень длинной.



Примечание

Если обнаружение групповой езды занимает слишком много времени, водитель должен немного приблизиться к впереди идущему транспортному средству.

7.28 Дисплей предупреждения о расстоянии



Функция, которая независимо от адаптивного круиз-контроля предупреждает водителя, когда расстояние до впереди идущего транспортного средства становится ниже определенного порогового значения.

Функция предупреждает об опасной ситуации путем подсвечивания предупреждающего символа.

i Примечание

Хотя эта функция ориентирована на безопасность, водитель всегда несет ответственность за безопасное управление транспортным средством и должен следить за дорожным движением и окружающей обстановкой.

Поскольку функция предупреждения о сокращении дистанции (опция) ориентирована на безопасность, порог срабатывания установлен таким образом, чтобы она не мешала нормальному или даже спортивному стилю вождения. Поэтому не рекомендуется принудительно активировать функцию, выполняя рискованные манёвры или подъезжая слишком близко к другим транспортным средствам.

Предупреждение о сокращении дистанции (опция) — это полностью пассивная система, которая не влияет на динамику передвижения вашего транспортного средства. Функция предупреждения о сокращении дистанции (опция) учитывает только расстояние до объекта впереди, но не скорость приближения (т.е. время до столкновения). Функция не активируется при приближении транспортного средства к неподвижным или встречным объектам.

Не путать функцию предупреждения о сокращении дистанции с функцией предупреждения о столкновении, которая не только отображает визуальное предупреждение, но и инициирует автоматическое торможение, предупреждая о предстоящем столкновении.

Функция предупреждения о сокращении дистанции не следует путать с функцией помощи на расстоянии, которая обеспечивает комфорт и безопасность, плавно вмешиваясь в работу ABS и системы управления двигателем для поддержания безопасной дистанции.

Функцию предупреждения о сокращении дистанции можно отключить в меню. Функция предупреждения о сокращении дистанции автоматически отключается при возникновении неисправности, связанной с передним радарным датчиком.

7.29 Дисплей пресечения обгона



Функция адаптивного круиз-контроля предотвращает обгон на правой или левой полосе.

Систему можно отключить в любой момент следующими способами:

- Ручное нажатие тормоза
- Поворот рукоятки газа
- Выключение в меню
- Кратковременное нажатие кнопки **+RES**.

i Примечание

Через некоторое время система адаптивного круиз-контроля (АКК) (опция) определяет, движется ли транспортное средство по право- или левостороннему движению, и соответствующим образом корректирует функцию пресечения обгона.

7.30 Отображение избранного



На дисплее **Избранное (Favourites)** отображается до восьми элементов информации. Индикатор **Избранное (Favourites)** можно настроить по своему усмотрению в меню **Избранное (Favourites)**.

7.31 Навигационный дисплей (опция)



Индикатор **Навигация (Navigation)** появляется, когда активирована функция навигации. На дисплее **Навигации (Navigation)** отображается стрелка направления, расстояние до следующей путевой точки, название дороги, время прибытия, а также расстояние до пункта назначения.

7.32 Дисплей Аудио (опция)



Отображение музыки доступно на **Разделенном экране**.
Отображается текущий трек.



Примечание

На некоторых мобильных телефонах перед воспроизведением необходимо запустить собственный аудиоплеер.

Вы можете переключать треки и регулировать громкость с помощью кнопок **ВВЕРХ (UP)** и **ВНИЗ (DOWN)** или через **Сенсорный дисплей**.

7.33 Дисплей Телеметрия (опция)



На дисплее **Телеметрия** отображаются, например, угол наклона, ускорение и положение ручки газа.

7.34 Отображение телефонных вызовов



Предупреждение

Риск ДТП! Слишком высокая громкость наушников отвлекает внимание от дорожной обстановки.

- Всегда выбирайте достаточно низкий уровень громкости наушников, чтобы вы могли четко слышать акустические сигналы.

Индикатор **Вызова** появляется при входящих или активных вызовах.

Нажмите кнопку **ВВЕРХ (UP)** или **ВНИЗ (DOWN)** и подтвердите выбор кнопкой **Установка (SET)**, чтобы принять или отклонить входящий вызов, или с помощью **Сенсорного дисплея**.

Если вызов отклонен, экран с отклонением остается видимым на мгновение, а затем возвращается к предыдущему виду.

При ответе на вызов вы дисплей переключится на вид активного вызова. Используйте кнопку **ВВЕРХ (UP)** или **ВНИЗ (DOWN)** для перемещения между функциями увеличения/уменьшения громкости, отключения звука и завершения вызова. Нажмите кнопку **Установка (SET)** для подтверждения выбора или используйте **Сенсорный дисплей**.

Для сворачивания вида активного вызова нажмите кнопку **НАЗАД (BACK)**. Повторное нажатие кнопки **НАЗАД (BACK)** возвращает вас к виду активного вызова.



Примечание

Невозможно изменить громкость звука с помощью комбинированного переключателя на каждом мобильном телефоне.

Отображается продолжительность вызова и контакт. В зависимости от настроек мобильного телефона контакт отображается по имени.

Во время активного телефонного разговора навигация по меню невозможна.

8.1 Меню



Чтобы открыть меню, нажмите кнопку **Установка (SET)** ⑤ на начальном экране. Если открыт **Разделенный экран**, нажмите и удерживайте кнопку **Установка (SET)** ⑤. Используйте кнопку **ВВЕРХ (UP)** ①, кнопку **ВПРАВО (RIGHT)** ②, кнопку **DOWN (ВНИЗ)** ③ и кнопку **ВЛЕВО (LEFT)** ④ для навигации по меню. Нажмите кнопку **НАЗАД (BACK)** ⑥, чтобы закрыть текущее меню или общий вид меню. Меню также можно открыть с помощью **Сенсорного дисплея**. Перемещаться по меню также можно с помощью **Сенсорного дисплея**.

8.2 Открытое меню

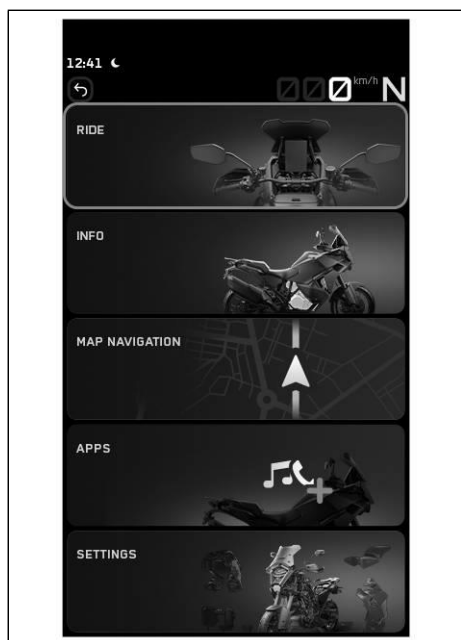

– Нажмите кнопку **Установка (SET)**, когда меню закрыто или используйте **Сенсорный дисплей**.



Примечание

Если открыт **Разделенный экран**, нажмите и удерживайте кнопку **Установка (SET)**.

8.3 Езда

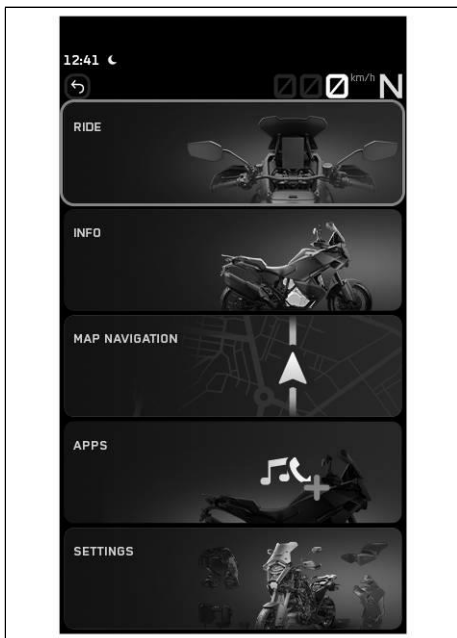

- Нажмите кнопку **Установка (SET)**, когда меню закрыто или используйте **Сенсорный дисплей**.

**Примечание**

Если открыт **Разделенный экран**, нажмите и удерживайте кнопку **Установка (SET)**.

- Нажимайте кнопку **ВВЕРХ (UP)** или **ВНИЗ (DOWN)**, пока не будет выделена надпись **ЕЗДА (RIDE)**. Меню можно открыть, нажав кнопку **Установка (SET)** или используя **Сенсорный дисплей**.

В меню **ЕЗДА (RIDE)** можно настроить, например, режим езды, режим ABS, противобуксовочную систему транспортного средства, шасси, торможение двигателем (опция), **Систему помощи при старте на подъеме**, круиз-контроль и АМТ.

8.3.1 Режим езды



- Нажмите кнопку **Установка (SET)**, когда меню закрыто или используйте **Сенсорный дисплей**.

**Примечание**

Если открыт **Разделенный экран**, нажмите и удерживайте кнопку **Установка (SET)**.

- Нажимайте кнопку **ВВЕРХ (UP)** или **ВНИЗ (DOWN)**, пока не будет выделена надпись **ЕЗДА (RIDE)**. Меню можно открыть, нажав кнопку **Установка (SET)** или используя **Сенсорный дисплей**.

**ПРЕДУПРЕЖДЕНИЕ**

Риск ДТП! Неправильно выбранный режим езды затрудняет управление транспортным средством. Каждый из режимов передвижения подходит только для определенных условий.

- Всегда выбирайте режим передвижения, соответствующий поверхности, по которой вы едете, погоде и ситуации.
- Нажимайте кнопку **ВВЕРХ (UP)** или **ВНИЗ (DOWN)**, пока не будет выделена надпись **РЕЖИМ ЕЗДЫ (RIDE MODE)**, или используйте **Сенсорный дисплей**.
- Режим езды можно выбрать с помощью кнопки **ВПРАВО (RIGHT)** или **ВЛЕВО (LEFT)**. Нажмите кнопку **Установка (SET)**, чтобы подтвердить выбор. Это изменяет согласованные настройки двигателя и противобуксовочной системы мотоцикла. Это также можно сделать с помощью **Сенсорного дисплея**.
 - ✓ **Улица (Street)**– омологированные характеристики со сбалансированной реакцией; противобуксовочная система мотоцикла позволяет заднему колесу нормально проскальзывать.
 - ✓ **Дождь (Rain)**– уменьшенные омологированные характеристики для улучшения ездовых качеств; противобуксовочная система мотоцикла обеспечивает меньшее проскальзывание заднего колеса.



- ✓ **Спорт (Sport)** – омоложенные характеристики с очень прямым откликом; противобуксовочная система мотоцикла позволяет заднему колесу больше проскальзывать.
- ✓ **Бездорожье (Offroad)** (опция) – отклик и противобуксовочная система мотоцикла могут быть настроены индивидуально.
- ✓ **Ралли (Rally)** (опция) – отклик и противобуксовочная система мотоцикла могут быть настроены индивидуально.
- ✓ **Пользовательский 1 (Custom 1)** – отклик и противобуксовочная система мотоцикла могут быть настроены индивидуально.
- ✓ **Пользовательский 2 (Custom 2)** (опция) – отклик и противобуксовочная система мотоцикла могут быть настроены индивидуально.
- ✓ **Пользовательский 3 (Custom 3)** (опция) – отклик и противобуксовочная система мотоцикла могут быть настроены индивидуально.

Режим езды можно настроить в подменю **НАСТРОЙКА РЕЖИМА ЕЗДЫ (RIDE MODE SET)**.

8.3.2 Конфигурация режима езды

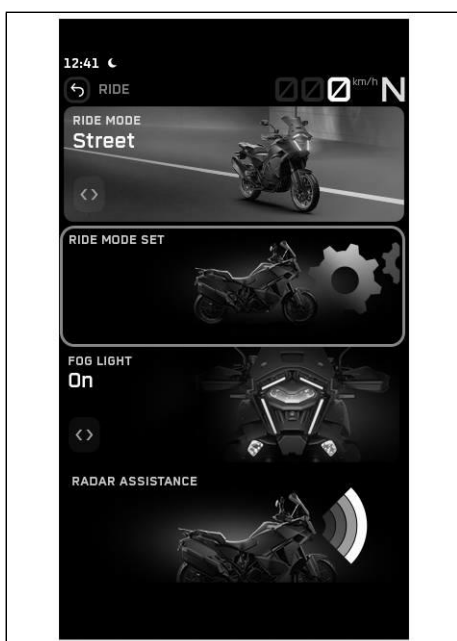

- Нажмите кнопку **Установка (SET)**, когда меню закрыто или используйте **Сенсорный дисплей**.



Примечание

Если открыт **Разделенный экран**, нажмите и удерживайте кнопку **Установка (SET)**.

- Нажимайте кнопку **ВВЕРХ (UP)** или **ВНИЗ (DOWN)**, пока не будет выделена надпись **ЕЗДА (RIDE)**. Меню можно открыть, нажав кнопку **Установка (SET)** или используя **Сенсорный дисплей**.
- Нажимайте кнопку **ВВЕРХ (UP)** или **ВНИЗ (DOWN)**, пока не будет выделена надпись **НАСТРОЙКА РЕЖИМА ЕЗДЫ (RIDE MODE SET)**. Меню можно открыть, нажав кнопку **Установка (SET)** или используя **Сенсорный дисплей**.

8.3.2.1 ABS

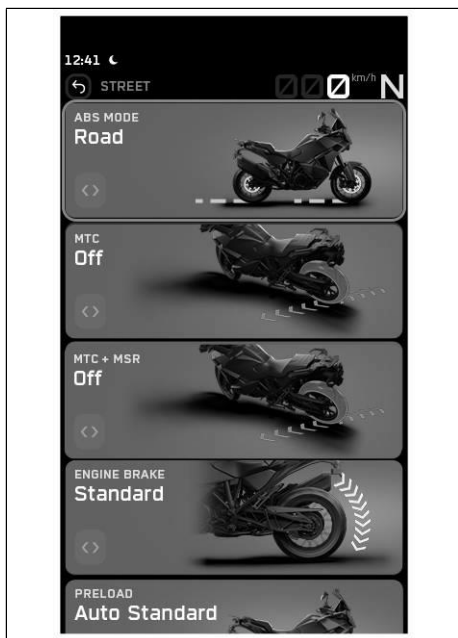

- Нажмите кнопку **Установка (SET)**, когда меню закрыто или используйте **Сенсорный дисплей**.

Примечание
Если открыт **Разделенный экран**, нажмите и удерживайте кнопку **Установка (SET)**.

- Нажимайте кнопку **ВВЕРХ (UP)** или **ВНИЗ (DOWN)**, пока не будет выделена надпись **ЕЗДА (RIDE)**. Меню можно открыть, нажав кнопку **Установка (SET)** или используя **Сенсорный дисплей**.
- Нажимайте кнопку **ВВЕРХ (UP)** или **ВНИЗ (DOWN)**, пока не будет выделена надпись **НАСТРОЙКА РЕЖИМА ЕЗДЫ (RIDE MODE SET)**. Меню можно открыть, нажав кнопку **Установка (SET)** или используя **Сенсорный дисплей**.
- Нажимайте кнопку **ВВЕРХ (UP)** или **ВНИЗ (DOWN)**, пока не будет подсвечена нужный режим езды. Откройте настройки нужного режима езды, нажав кнопку **Установка (SET)** или используя **Сенсорный дисплей**.
- Нажимайте кнопку **ВВЕРХ (UP)** или **ВНИЗ (DOWN)**, пока не будет выделена надпись **ABS**, или используйте **Сенсорный дисплей**.

ПРЕДУПРЕЖДЕНИЕ
Риск ДТП! Неправильно выбранный режим работы системы ABS затрудняет управление транспортным средством. Каждый из режимов ABS подходит только для определенных условий.

- Всегда выбирайте режим ABS, который подходит для грунта и дорожной обстановки.

- Нажмите кнопку **ВПРАВО (RIGHT)** или **ВЛЕВО (LEFT)** для выбора нужного режима ABS. Нажмите кнопку **Установка (SET)** для подтверждения выбора или используйте **Сенсорный дисплей**.

Не открывайте дроссельную заслонку во время выбора.

Примечание
Режим ABS можно переключать во время поездки. Когда активен режим **ABS Road (Дорога)**, ABS контролирует оба колеса. Когда активен режим **ABS Бездорожье (Offroad)**, ABS управляет только передним колесом. Заднее колесо больше не контролируется ABS и может заблокироваться при маневрах торможения. Загорается индикаторная лампа **ЗАДН. ABS (ABS REAR)**. Режим ABS невозможно изменить в режимах **Режиме езды Дождь (Ride Mode Rain)** и **Бездорожье (Offroad)**.

8.3.2.2 ПСМ (МТС)

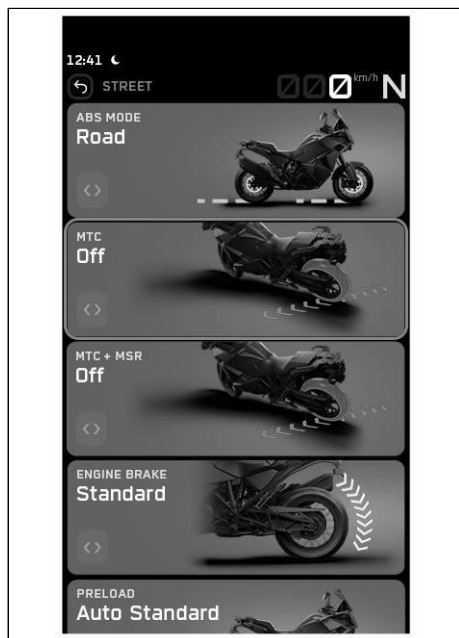

Условие: функция круиз-контроля отключена.

- Нажмите кнопку **Установка (SET)**, когда меню закрыто или используйте **Сенсорный дисплей**.



Примечание

Если открыт **Разделенный экран**, нажмите и удерживайте кнопку **Установка (SET)**.

- Нажимайте кнопку **ВВЕРХ (UP)** или **ВНИЗ (DOWN)**, пока не будет выделена надпись **ЕЗДА (RIDE)**. Меню можно открыть, нажав кнопку **Установка (SET)** или используя **Сенсорный дисплей**.
- Нажимайте кнопку **ВВЕРХ (UP)** или **ВНИЗ (DOWN)**, пока не будет выделена надпись **НАСТРОЙКА РЕЖИМА ЕЗДЫ (RIDE MODE SET)**. Меню можно открыть, нажав кнопку **Установка (SET)** или используя **Сенсорный дисплей**.
- Нажимайте кнопку **ВВЕРХ (UP)** или **ВНИЗ (DOWN)**, пока не будет подсвечена нужный режим езды. Откройте настройки нужного режима езды, нажав кнопку **Установка (SET)** или используя **Сенсорный дисплей**.
- Нажимайте кнопку **ВВЕРХ (UP)** или **ВНИЗ (DOWN)**, пока не будет выделена надпись **ПСМ (МТС)**, или используйте **Сенсорный дисплей**.
- Нажмите кнопку **ВПРАВО (RIGHT)** или **ВЛЕВО (LEFT)**, чтобы включить или выключить **ПСМ (МТС)**. Нажмите кнопку **Установка (SET)** для подтверждения выбора или используйте **Сенсорный дисплей**.

Не открывайте дроссельную заслонку при включении или выключении.

Нажмите и удерживайте кнопку **ВПРАВО (RIGHT)** или **ВЛЕВО (LEFT)** при активации противобуксовочной системы мотоцикла и подтвердите кнопкой **Установка (SET)**.

Нажмите и удерживайте кнопку **ВПРАВО (RIGHT)** или **ВЛЕВО (LEFT)** при выключении противобуксовочной системы мотоцикла подтвердите кнопкой **Установка (SET)**.



Примечание

Настройки сохраняются автоматически и остаются активными даже после выключения и повторного включения зажигания.

8.3.2.3 ПСМ (МТС) +РСД (MSR) (опция)

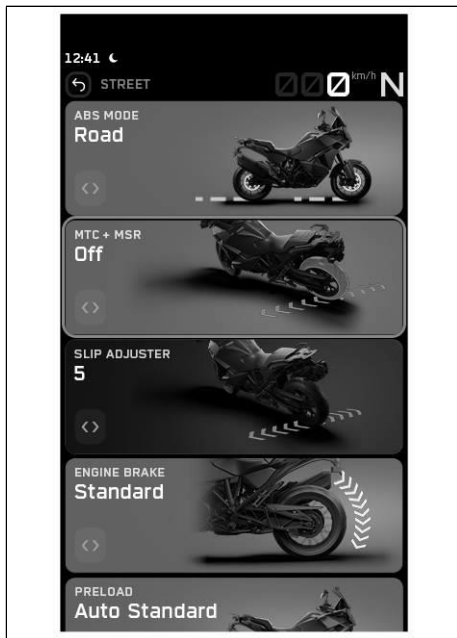

Условие: модель с ПСМ (МТС) +РСД (MSR), функция круиз-контроля отключена.

- Нажмите кнопку **Установка (SET)**, когда меню закрыто или используйте **Сенсорный дисплей**.

i Примечание
Если открыт **Разделенный экран**, нажмите и удерживайте кнопку **Установка (SET)**.

- Нажимайте кнопку **ВВЕРХ (UP)** или **ВНИЗ (DOWN)**, пока не будет выделена надпись **ЕЗДА (RIDE)**. Меню можно открыть, нажав кнопку **Установка (SET)** или используя **Сенсорный дисплей**.
- Нажимайте кнопку **ВВЕРХ (UP)** или **ВНИЗ (DOWN)**, пока не будет выделена надпись **НАСТРОЙКА РЕЖИМА ЕЗДЫ (RIDE MODE SET)**. Меню можно открыть, нажав кнопку **Установка (SET)** или используя **Сенсорный дисплей**.
- Нажимайте кнопку **ВВЕРХ (UP)** или **ВНИЗ (DOWN)**, пока не будет подсвечена нужный режим езды. Откройте настройки нужного режима езды, нажав кнопку **Установка (SET)** или используя **Сенсорный дисплей**.
- Нажимайте кнопку **ВВЕРХ (UP)** или **ВНИЗ (DOWN)**, пока не будет выделена надпись **ПСМ (МТС) +РСД (MSR)**, или используйте **Сенсорный дисплей**.
- Используйте кнопку **ВПРАВО (RIGHT)** или **ВЛЕВО (LEFT)**, чтобы включить или выключить **ПСМ (МТС) +РСД (MSR)**. Нажмите кнопку **Установка (SET)** для подтверждения выбора или используйте **Сенсорный дисплей**.

Не открывайте дроссельную заслонку при включении или выключении.

Нажмите и удерживайте кнопку **ВПРАВО (RIGHT)** или **ВЛЕВО (LEFT)** при активации противобуксочной системы мотоцикла и системы регулирования скольжения ротора, затем подтвердите кнопкой **Установка (SET)**.

Нажмите и удерживайте кнопку **ВПРАВО (RIGHT)** или **ВЛЕВО (LEFT)** при выключении противобуксочной системы мотоцикла и системы регулирования скольжения мотора, затем подтвердите кнопкой **Установка (SET)**.

i Примечание
Когда активен режим **ABS Бездорожье (Offroad)**, система **MSR** не активна. Настройки сохраняются автоматически и остаются активными даже после выключения и повторного включения зажигания.

8.3.2.4 Регулятор проскальзывания (Slip Adjuster) (опция)

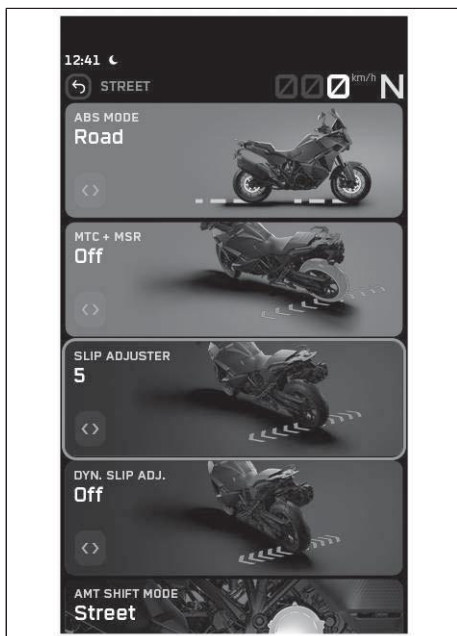

- Нажмите кнопку **Установка (SET)**, когда меню закрыто или используйте **Сенсорный дисплей**.



Примечание

Если открыт **Разделенный экран**, нажмите и удерживайте кнопку **Установка (SET)**.

- Нажимайте кнопку **ВВЕРХ (UP)** или **ВНИЗ (DOWN)**, пока не будет выделена надпись **ЕЗДА (RIDE)**. Меню можно открыть, нажав кнопку **Установка (SET)** или используя **Сенсорный дисплей**.
- Нажимайте кнопку **ВВЕРХ (UP)** или **ВНИЗ (DOWN)**, пока не будет выделена надпись **НАСТРОЙКА РЕЖИМА ЕЗДЫ (RIDE MODE SET.)**. Меню можно открыть, нажав кнопку **Установка (SET)** или используя **Сенсорный дисплей**.
- Нажимайте кнопку **ВВЕРХ (UP)** или **ВНИЗ (DOWN)**, пока не будет подсвечена нужный режим езды. Откройте настройки нужного режима езды, нажав кнопку **Установка (SET)** или используя **Сенсорный дисплей**.
- Нажимайте кнопку **ВВЕРХ (UP)** или **ВНИЗ (DOWN)**, пока не будет выделена надпись **РЕГУЛЯТОР ПРОСКАЛЬЗЫВАНИЯ (SLIP ADJUSTER)**, или используйте **Сенсорный дисплей**.
- Нажмите кнопку **ВПРАВО (RIGHT)** или **ВЛЕВО (LEFT)**, чтобы установить максимально допустимое проскальзывание противобуксовочной системы мотоцикла. Нажмите кнопку **Установка (SET)** для подтверждения выбора или используйте **Сенсорный дисплей**.

Не открывайте дроссельную заслонку во время выбора.

Регулятор вращения – это функция противобуксовочной системы мотоцикла.

Регулировка проскальзывания позволяет настроить противобуксовочную систему мотоцикла через девять уровней на желаемую трехмерную характеристику. Уровень 0 обеспечивает максимальное проскальзывание заднего колеса, а уровень 9 – минимальное.



Примечание

Меню **РЕГУЛЯТОР ПРОСКАЛЬЗЫВАНИЯ (SLIP ADJUSTER)** доступно только в режиме езды **Ралли (Rally)** (опция) или в режиме езды **Пользовательский (Custom)**, который является копией режима езды **Ралли (Rally)**.

Регулятор вращения доступен только при активированной противобуксовочной системе мотоцикла.

8.3.2.5 Регулятор динамического проскальзывания (опция)



- Нажмите кнопку **Установка (SET)**, когда меню закрыто или используйте **Сенсорный дисплей**.

**Примечание**

Если открыт **Разделенный экран**, нажмите и удерживайте кнопку **Установка (SET)**.

- Нажимайте кнопку **ВВЕРХ (UP)** или **ВНИЗ (DOWN)**, пока не будет выделена надпись **ЕЗДА (RIDE)**. Меню можно открыть, нажав кнопку **Установка (SET)** или используя **Сенсорный дисплей**.
- Нажимайте кнопку **ВВЕРХ (UP)** или **ВНИЗ (DOWN)**, пока не будет выделена надпись **НАСТРОЙКА РЕЖИМА ЕЗДЫ (RIDE MODE SET.)**. Меню можно открыть, нажав кнопку **Установка (SET)** или используя **Сенсорный дисплей**.
- Нажимайте кнопку **ВВЕРХ (UP)** или **ВНИЗ (DOWN)**, пока не будет подсвечена нужный режим езды. Откройте настройки нужного режима езды, нажав кнопку **Установка (SET)** или используя **Сенсорный дисплей**.
- Нажимайте кнопку **ВВЕРХ (UP)** или **ВНИЗ (DOWN)**, пока не будет выделена надпись **РЕГ. ДИН. ПРОСКАЛЬЗЫВАНИЯ (DYN.SLIP ADJ.)**, или используйте **Сенсорный дисплей**.
- Используйте кнопку **ВЛЕВО (LEFT)** или **ВПРАВО (RIGHT)** для включения или выключения **Регулятора динамического проскальзывания (Dynamic Slip Adjuster)**. Нажмите кнопку **Установка (SET)** для подтверждения выбора или используйте **Сенсорный дисплей**.

Не открывайте дроссельную заслонку во время выбора.

**Примечание**

Меню **РЕГ. ДИН. ПРОСКАЛЬЗЫВАНИЯ (DYN.SLIP ADJ.)** доступно только в режиме езды **Ралли (Rally)** (опция) или в режиме езды **Пользовательский (Custom)**, который является копией режима езды **Ралли (Rally)**.

Регулятор динамического проскальзывания (опция) — это функция противобуксовочной системы мотоцикла.

Регулятор динамического вращения (опция) доступен только при активированной противобуксовочной системе мотоцикла.

Регулятор динамического проскальзывания (опция) обеспечивает большее проскальзывание при повороте ручки газа.

**Примечание**

Эта функция особенно подходит, например, для езды по рыхлым поверхностям, таким как песок.

8.3.2.6 Режим переключения АМТ



- Нажмите кнопку **Установка (SET)**, когда меню закрыто или используйте **Сенсорный дисплей**.

Примечание
Если открыт **Разделенный экран**, нажмите и удерживайте кнопку **Установка (SET)**.

- Нажимайте кнопку **ВВЕРХ (UP)** или **ВНИЗ (DOWN)**, пока не будет выделена надпись **ЕЗДА (RIDE)**. Меню можно открыть, нажав кнопку **Установка (SET)** или используя **Сенсорный дисплей**.
- Нажимайте кнопку **ВВЕРХ (UP)** или **ВНИЗ (DOWN)**, пока не будет выделена надпись **НАСТРОЙКА РЕЖИМА ЕЗДЫ (RIDE MODE SET.)**. Меню можно открыть, нажав кнопку **Установка (SET)** или используя **Сенсорный дисплей**.
- Нажимайте кнопку **ВВЕРХ (UP)** или **ВНИЗ (DOWN)**, пока не будет подсвечена нужный режим езды. Откройте настройки нужного режима езды, нажав кнопку **Установка (SET)** или используя **Сенсорный дисплей**.
- Нажимайте кнопку **ВВЕРХ (UP)** или **ВНИЗ (DOWN)**, пока не будет выделена надпись **Режим переключения АМТ (AMT Shift Mode)**, или используйте **Сенсорный дисплей**.
- Нажмите кнопку **ВПРАВО (RIGHT)** или **ВЛЕВО (LEFT)**, чтобы задать значение для **режима переключения АМТ (AMT Shift Mode)**, или воспользуйтесь **Сенсорным дисплеем**.

Примечание
В режиме **Комфорт (Comfort)** частота вращения двигателя варьируется от 3000 до 5000 об/мин.
В режиме **Дорога (Street)** частота вращения двигателя варьируется от 4500 до 6500 об/мин.
В режиме **Спорт (Sport)** частота вращения двигателя варьируется от 6000 до 7500 об/мин.

8.3.2.7 Управление торможением двигателем (опция)



Условие: активирован режим езды **Ралли (Rally)** (опция) или **Пользовательский (Custom)** (опция).

- Нажмите кнопку **Установка (SET)**, когда меню закрыто или используйте **Сенсорный дисплей**.

Примечание
Если открыт **Разделенный экран**, нажмите и удерживайте кнопку **Установка (SET)**.

- Нажимайте кнопку **ВВЕРХ (UP)** или **ВНИЗ (DOWN)**, пока не будет выделена надпись **ЕЗДА (RIDE)**. Меню можно открыть, нажав кнопку **Установка (SET)** или используя **Сенсорный дисплей**.
- Нажимайте кнопку **ВВЕРХ (UP)** или **ВНИЗ (DOWN)**, пока не будет выделена надпись **НАСТРОЙКА РЕЖИМА ЕЗДЫ (RIDE MODE SET.)**. Меню можно открыть, нажав кнопку **Установка (SET)** или используя **Сенсорный дисплей**.
- Нажимайте кнопку **ВВЕРХ (UP)** или **ВНИЗ (DOWN)**, пока не будет подсвечена нужный режим езды. Откройте настройки нужного режима езды, нажав кнопку **Установка (SET)** или используя **Сенсорный дисплей**.
- Нажимайте кнопку **ВВЕРХ (UP)** или **ВНИЗ (DOWN)**, пока не будет выделена надпись **ТОРМОЗ ДВИГАТЕЛЯ (ENGINE BRAKE)**, или используйте **Сенсорный дисплей**.
- Нажмите кнопку **ВПРАВО (RIGHT)** или **ВЛЕВО (LEFT)**, чтобы отрегулировать **Тормоз двигателя**. Нажмите кнопку **Установка (SET)** для подтверждения выбора или используйте **Сенсорный дисплей**.

Не открывайте газ при регулировке чувствительности отклика на поворот ручки газа.

i Примечание
 Меню **ТОРМОЗ ДВИГАТЕЛЯ (ENGINE BRAKE)** доступно только в режиме езды **Ралли (Rally)** (опция) или в режиме езды **Пользовательский (Custom)**, который является копией режима езды **Ралли (Rally)**.

Управление тормозом двигателя регулирует эффективность торможения двигателем при закрытии поворотной ручки газа.

8.3.2.8 Регулятор предварительного натяга

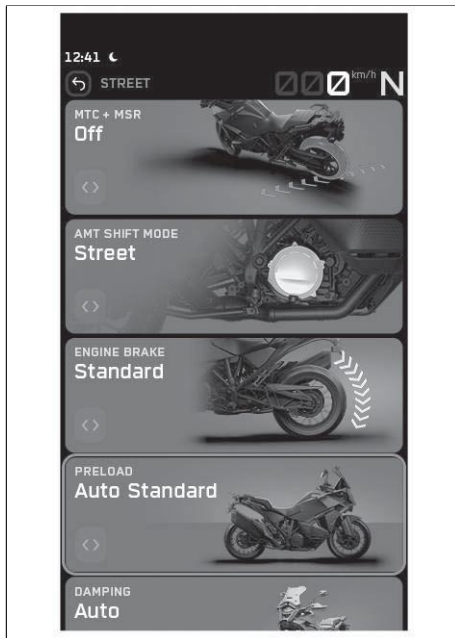

Условие: Заднее колесо нагружено, и мотоцикл не установлен на центральную подставку

- Нажмите кнопку **Установка (SET)**, когда меню закрыто или используйте **Сенсорный дисплей**.

i Примечание
 Если открыт **Разделенный экран**, нажмите и удерживайте кнопку **Установка (SET)**.

- Нажимайте кнопку **ВВЕРХ (UP)** или **ВНИЗ (DOWN)**, пока не будет выделена надпись **ЕЗДА (RIDE)**. Меню можно открыть, нажав кнопку **Установка (SET)** или используя **Сенсорный дисплей**.
- Нажимайте кнопку **ВВЕРХ (UP)** или **ВНИЗ (DOWN)**, пока не будет выделена надпись **НАСТРОЙКА РЕЖИМА ЕЗДЫ (RIDE MODE SET.)**. Меню можно открыть, нажав кнопку **Установка (SET)** или используя **Сенсорный дисплей**.
- Нажимайте кнопку **ВВЕРХ (UP)** или **ВНИЗ (DOWN)**, пока не будет подсвечена нужный режим езды. Откройте настройки нужного режима езды, нажав кнопку **Установка (SET)** или используя **Сенсорный дисплей**.
- Нажимайте кнопку **ВВЕРХ (UP)** или **ВНИЗ (DOWN)**, пока не будет выделена надпись **ПРЕДВАРИТЕЛЬНЫЙ НАТЯГ (PRELOAD)**, или используйте **Сенсорный дисплей**.
- **Регулятор предварительного натяга** можно настроить, нажав кнопку **ВПРАВО (RIGHT)** или **ВЛЕВО (LEFT)**. Нажмите кнопку **Установка (SET)** для подтверждения выбора или используйте **Сенсорный дисплей**.

Предварительный натяг пружины может быть отрегулирован в соответствии с нагрузкой в подменю **ПРЕДВАРИТЕЛЬНЫЙ НАТЯГ (PRELOAD)**. Доступна 21 ручная настройка (от 0 % до 100 %) и 3 автоматические настройки: **Авто низкий (Auto low)** (опция), **Авто стандартный (Auto Standard)** (опция) и **Авто Высокий (Auto high)** (опция).

Настройка обратного хода автоматически адаптируется к полезной нагрузке, определяемой системой.

i Примечание
 Регулировку регулятора предварительного натяга можно выполнять только при работающем двигателе. В автоматических настройках **Авто низкий (Auto low)** (опция), **Авто Стандартный (Auto Standard)** (опция) и **Авто Высокий (Auto high)** (опция) предварительный натяг пружины автоматически подстраивается под нагрузку, определяемую системой во время движения. На неподвижном мотоцикле определить регулировку предварительного натяга пружины может быть невозможно.

8.3.2.9 Демпфирование

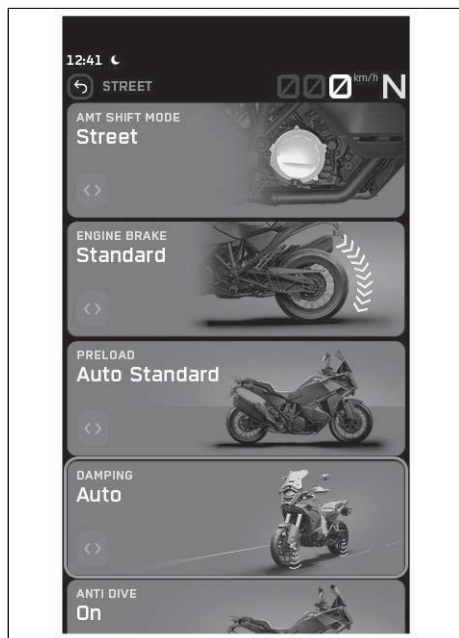

- Нажмите кнопку **Установка (SET)**, когда меню закрыто или используйте **Сенсорный дисплей**.



Примечание

Если открыт **Разделенный экран**, нажмите и удерживайте кнопку **Установка (SET)**.

- Нажимайте кнопку **ВВЕРХ (UP)** или **ВНИЗ (DOWN)**, пока не будет выделена надпись **ЕЗДА (RIDE)**. Меню можно открыть, нажав кнопку **Установка (SET)** или используя **Сенсорный дисплей**.
- Нажимайте кнопку **ВВЕРХ (UP)** или **ВНИЗ (DOWN)**, пока не будет выделена надпись **НАСТРОЙКА РЕЖИМА ЕЗДЫ (RIDE MODE SET.)**. Меню можно открыть, нажав кнопку **Установка (SET)** или используя **Сенсорный дисплей**.
- Нажимайте кнопку **ВВЕРХ (UP)** или **ВНИЗ (DOWN)**, пока не будет подсвечена нужный режим езды. Откройте настройки нужного режима езды, нажав кнопку **Установка (SET)** или используя **Сенсорный дисплей**.
- Нажимайте кнопку **ВВЕРХ (UP)** или **ВНИЗ (DOWN)**, пока не будет выделена надпись **ДЕМПФИРОВАНИЕ (DAMPING)**, или используйте **Сенсорный дисплей**.
- **ВПРАВО (RIGHT)** можно выбрать, нажав кнопку **ВЛЕВО (LEFT)** или **Режим демпфирования (Damping Mode)**. Нажмите кнопку **Установка (SET)** для подтверждения выбора или используйте **Сенсорный дисплей**.

В меню **ДЕМПФИРОВАНИЕ (Damping)** можно выбрать различные настройки демпфирования элементов подвески. Доступны настройки **Авто (Auto)** (опция), **Дождь (Rain)** (опция), **Комфорт (Comfort)**, **Улица (Street)**, **Спорт (Sport)**, **Бездорожье (Offroad)** (опция), **Про (Pro)** (опция).



Примечание

В **Режиме демпфирования Авто водитель (Damping Mode Auto)** (опция) демпфирование вилки и амортизатора автоматически подстраивается под стиль езды водителя. В **Режиме демпфирования Про (Damping Mode Pro)** демпфирование вилки и амортизатора можно настроить индивидуально в меню **Про (Pro)** (опция).

8.3.2.10 Опции «Про» (Pro) (опция)



Условие: активирован **Режим демпфирования Про (Damping Mode Pro)** (опция)

- Нажмите кнопку **Установка (SET)**, когда меню закрыто или используйте **Сенсорный дисплей**.

**Примечание**

Если открыт **Разделенный экран**, нажмите и удерживайте кнопку **Установка (SET)**.

- Нажимайте кнопку **ВВЕРХ (UP)** или **ВНИЗ (DOWN)**, пока не будет выделена надпись **ЕЗДА (RIDE)**. Меню можно открыть, нажав кнопку **Установка (SET)** или используя **Сенсорный дисплей**.
- Нажимайте кнопку **ВВЕРХ (UP)** или **ВНИЗ (DOWN)**, пока не будет выделена надпись **НАСТРОЙКА РЕЖИМА ЕЗДЫ (RIDE MODE SET)**. Меню можно открыть, нажав кнопку **Установка (SET)** или используя **Сенсорный дисплей**.
- Нажимайте кнопку **ВВЕРХ (UP)** или **ВНИЗ (DOWN)**, пока не будет подсвечена нужный режим езды. Откройте настройки нужного режима езды, нажав кнопку **Установка (SET)** или используя **Сенсорный дисплей**.
- Нажимайте кнопку **ВВЕРХ (UP)** или **ВНИЗ (DOWN)**, пока не будет выделена надпись **ОПЦИИ ПРО (PRO OPTIONS)**, или используйте **Сенсорный дисплей**.
- Подменю можно открыть, нажав кнопку **Установка (SET)** или используя **Сенсорный дисплей**.
В подменю **ОПЦИИ ПРО (PRO OPTIONS)** можно настроить демпфирование сжатия вилки, демпфирование обратного хода вилки, демпфирование сжатия амортизатора на низкой скорости, демпфирование сжатия амортизатора на высокой скорости и демпфирование сжатия амортизатора.

8.3.2.11 Сжатие вилки (опция)

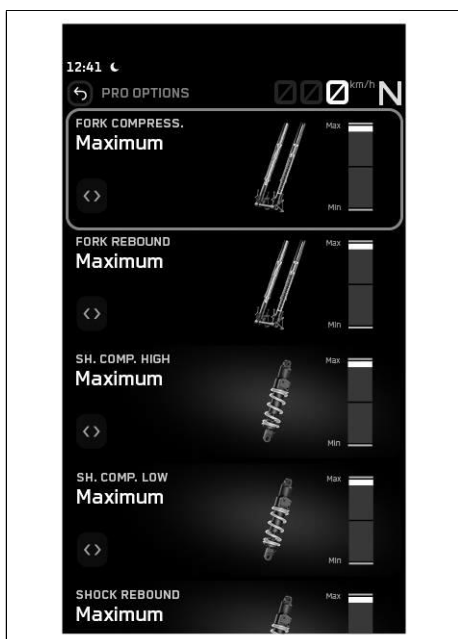

Условие: активирован **Режим работы подвески Про (Suspension Mode Pro)** (опция)

- Нажмите кнопку **Установка (SET)**, когда меню закрыто или используйте **Сенсорный дисплей**.

**Примечание**

Если открыт **Разделенный экран**, нажмите и удерживайте кнопку **Установка (SET)**.

- Нажимайте кнопку **ВВЕРХ (UP)** или **ВНИЗ (DOWN)**, пока не будет выделена надпись **ЕЗДА (RIDE)**. Меню можно открыть, нажав кнопку **Установка (SET)** или используя **Сенсорный дисплей**.
- Нажимайте кнопку **ВВЕРХ (UP)** или **ВНИЗ (DOWN)**, пока не будет выделена надпись **НАСТРОЙКА РЕЖИМА ЕЗДЫ (RIDE MODE SET)**. Меню можно открыть, нажав кнопку **Установка (SET)** или используя **Сенсорный дисплей**.
- Нажимайте кнопку **ВВЕРХ (UP)** или **ВНИЗ (DOWN)**, пока не будет подсвечена нужный режим езды. Откройте настройки нужного режима езды, нажав кнопку **Установка (SET)** или используя **Сенсорный дисплей**.
- Нажимайте кнопку **ВВЕРХ (UP)** или **ВНИЗ (DOWN)**, пока не будет выделена надпись **ОПЦИИ ПРО (PRO OPTIONS)**. Меню можно открыть, нажав кнопку **Установка (SET)** или используя **Сенсорный дисплей**.
- Нажимайте кнопку **ВВЕРХ (UP)** или **ВНИЗ (DOWN)**, пока не будет выделена надпись **СЖАТ. ВИЛКИ (FORK COMPRESS.)**, или используйте **Сенсорный дисплей**.
- Нажмите кнопку **ВПРАВО (RIGHT)** или **ВЛЕВО (LEFT)**, чтобы установить значение для **Сжатия вилки (Fork Compression)**. Нажмите кнопку **Установка (SET)** для подтверждения выбора или используйте **Сенсорный дисплей**.
Демпфирование сжатия вилки можно отрегулировать в подменю демпфирования сжатия вилки (опция). Возможны 20 настроек.

8.3.2.12 Обратный ход вилки (опция)

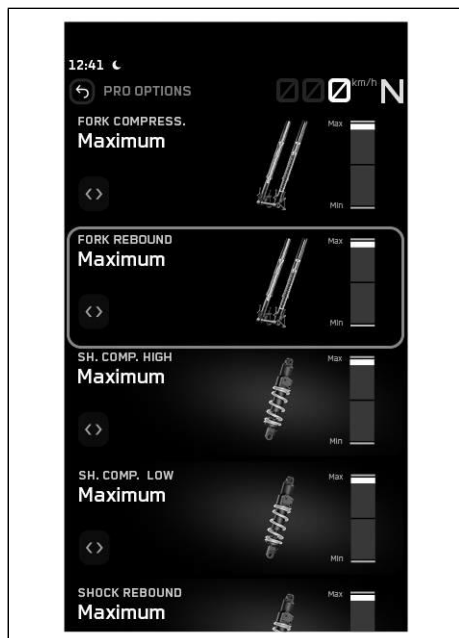

Условие: активирован **Режим работы подвески Про (Suspension Mode Pro)** (опция)

- Нажмите кнопку **Установка (SET)**, когда меню закрыто или используйте **Сенсорный дисплей**.

Примечание
Если открыт **Разделенный экран**, нажмите и удерживайте кнопку **Установка (SET)**.

- Нажимайте кнопку **ВВЕРХ (UP)** или **ВНИЗ (DOWN)**, пока не будет выделена надпись **ЕЗДА (RIDE)**. Меню можно открыть, нажав кнопку **Установка (SET)** или используя **Сенсорный дисплей**.
- Нажимайте кнопку **ВВЕРХ (UP)** или **ВНИЗ (DOWN)**, пока не будет выделена надпись **НАСТРОЙКА РЕЖИМА ЕЗДЫ (RIDE MODE SET)**. Меню можно открыть, нажав кнопку **Установка (SET)** или используя **Сенсорный дисплей**.
- Нажимайте кнопку **ВВЕРХ (UP)** или **ВНИЗ (DOWN)**, пока не будет подсвечена нужный режим езды. Откройте настройки нужного режима езды, нажав кнопку **Установка (SET)** или используя **Сенсорный дисплей**.
- Нажимайте кнопку **ВВЕРХ (UP)** или **ВНИЗ (DOWN)**, пока не будет выделена надпись **ОПЦИИ ПРО (PRO OPTIONS)**. Меню можно открыть, нажав кнопку **Установка (SET)** или используя **Сенсорный дисплей**.
- Нажимайте кнопку **ВВЕРХ (UP)** или **ВНИЗ (DOWN)**, пока не будет выделена надпись **ОБРАТНЫЙ ХОД ВИЛКИ (Suspension Mode Pro)**, или используйте **Сенсорный дисплей**.
- Нажмите кнопку **ВПРАВО (RIGHT)** или **ВЛЕВО (LEFT)**, чтобы установить значение для **Обратного хода вилки**. Нажмите кнопку **Установка (SET)** для подтверждения выбора или используйте **Сенсорный дисплей**.

Обратный ход вилки можно отрегулировать в подменю обратного хода вилки (опция). Возможны 20 настроек.

8.3.2.13 Высокая степень сжатия амортизатора (опция)

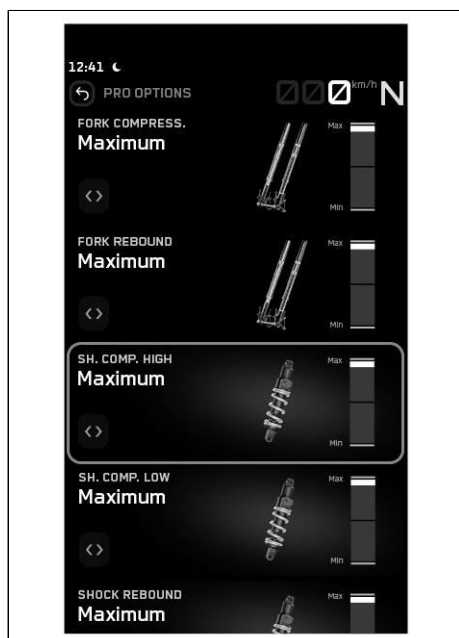

Условие: активирован **Режим работы подвески Про (Suspension Mode Pro)** (опция)

- Нажмите кнопку **Установка (SET)**, когда меню закрыто или используйте **Сенсорный дисплей**.

Примечание
Если открыт **Разделенный экран**, нажмите и удерживайте кнопку **Установка (SET)**.

- Нажимайте кнопку **ВВЕРХ (UP)** или **ВНИЗ (DOWN)**, пока не будет выделена надпись **ЕЗДА (RIDE)**. Меню можно открыть, нажав кнопку **Установка (SET)** или используя **Сенсорный дисплей**.
- Нажимайте кнопку **ВВЕРХ (UP)** или **ВНИЗ (DOWN)**, пока не будет выделена надпись **НАСТРОЙКА РЕЖИМА ЕЗДЫ (RIDE MODE SET)**. Меню можно открыть, нажав кнопку **Установка (SET)** или используя **Сенсорный дисплей**.
- Нажимайте кнопку **ВВЕРХ (UP)** или **ВНИЗ (DOWN)**, пока не будет подсвечена нужный режим езды. Откройте настройки нужного режима езды, нажав кнопку **Установка (SET)** или используя **Сенсорный дисплей**.
- Нажимайте кнопку **ВВЕРХ (UP)** или **ВНИЗ (DOWN)**, пока не будет выделена надпись **ОПЦИИ ПРО (PRO OPTIONS)**. Меню можно открыть, нажав кнопку **Установка (SET)** или используя **Сенсорный дисплей**.
- Нажимайте кнопку **ВВЕРХ (UP)** или **ВНИЗ (DOWN)**, пока не будет выделена надпись **ВЫСОКАЯ СТЕПЕНЬ СЖАТ. АМОРТИЗАТОРА**, или используйте **Сенсорный дисплей**.
- Нажмите кнопку **ВПРАВО (RIGHT)** или **ВЛЕВО (LEFT)**, чтобы установить значение для **Высокой степени сжатия амортизатора**. Нажмите кнопку **Установка (SET)** для подтверждения выбора или используйте **Сенсорный дисплей**.

Высокую степень сжатия амортизатора можно отрегулировать в подменю демпфирования при высокой степени сжатия амортизатора (опция). Возможны 20 настроек.

8.3.2.14 Низкая степень сжатия амортизатора (опция)

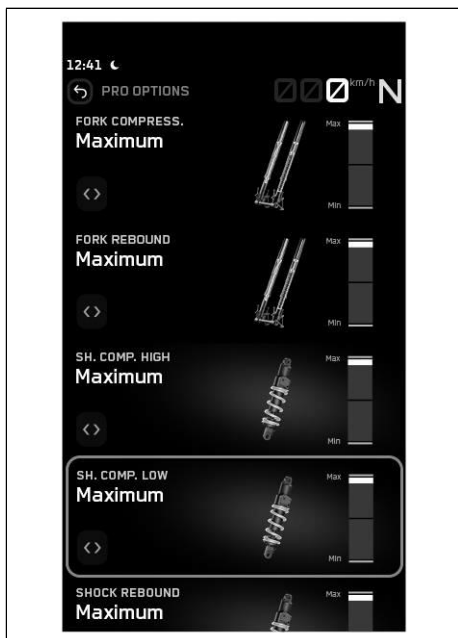

Условие: активирован **Режим работы подвески Про (Suspension Mode Pro)** (опция)

- Нажмите кнопку **Установка (SET)**, когда меню закрыто или используйте **Сенсорный дисплей**.

**Примечание**

Если открыт **Разделенный экран**, нажмите и удерживайте кнопку **Установка (SET)**.

- Нажимайте кнопку **ВВЕРХ (UP)** или **ВНИЗ (DOWN)**, пока не будет выделена надпись **ЕЗДА (RIDE)**. Меню можно открыть, нажав кнопку **Установка (SET)** или используя **Сенсорный дисплей**.
- Нажимайте кнопку **ВВЕРХ (UP)** или **ВНИЗ (DOWN)**, пока не будет выделена надпись **НАСТРОЙКА РЕЖИМА ЕЗДЫ (RIDE MODE SET)**. Меню можно открыть, нажав кнопку **Установка (SET)** или используя **Сенсорный дисплей**.
- Нажимайте кнопку **ВВЕРХ (UP)** или **ВНИЗ (DOWN)**, пока не будет подсвечена нужный режим езды. Откройте настройки нужного режима езды, нажав кнопку **Установка (SET)** или используя **Сенсорный дисплей**.
- Нажимайте кнопку **ВВЕРХ (UP)** или **ВНИЗ (DOWN)**, пока не будет выделена надпись **ОПЦИИ ПРО (PRO OPTIONS)**. Меню можно открыть, нажав кнопку **Установка (SET)** или используя **Сенсорный дисплей**.
- Нажимайте кнопку **ВВЕРХ (UP)** или **ВНИЗ (DOWN)**, пока не будет выделена надпись **ВЫСОКАЯ СТЕПЕНЬ СЖАТ. АМОРТИЗАТОРА**, или используйте **Сенсорный дисплей**.
- Нажмите кнопку **ВПРАВО (RIGHT)** или **ВЛЕВО (LEFT)**, чтобы установить значение для **Низкой степени сжатия амортизатора**. Нажмите кнопку **Установка (SET)** для подтверждения выбора или используйте **Сенсорный дисплей**.

Низкую степень сжатия амортизатора можно отрегулировать в подменю демпфирования при низкой степени сжатия амортизатора (опция). Возможны 20 настроек.

8.3.2.15 Обратный ход амортизатора (опция)

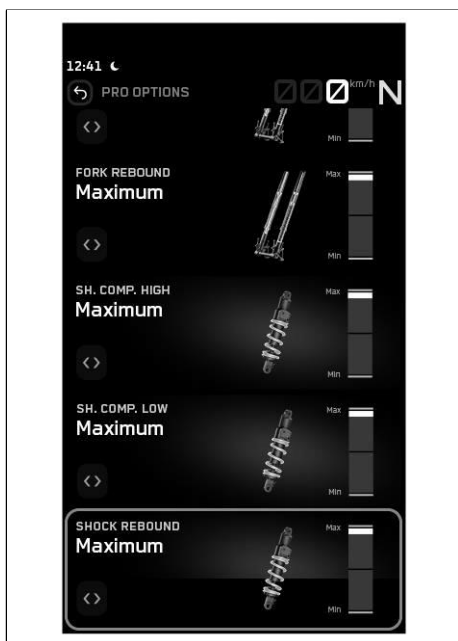

Условие: активирован **Режим работы подвески Про (Suspension Mode Pro)** (опция)

- Нажмите кнопку **Установка (SET)**, когда меню закрыто или используйте **Сенсорный дисплей**.

**Примечание**

Если открыт **Разделенный экран**, нажмите и удерживайте кнопку **Установка (SET)**.

- Нажимайте кнопку **ВВЕРХ (UP)** или **ВНИЗ (DOWN)**, пока не будет выделена надпись **ЕЗДА (RIDE)**. Меню можно открыть, нажав кнопку **Установка (SET)** или используя **Сенсорный дисплей**.
- Нажимайте кнопку **ВВЕРХ (UP)** или **ВНИЗ (DOWN)**, пока не будет выделена надпись **НАСТРОЙКА РЕЖИМА ЕЗДЫ (RIDE MODE SET)**. Меню можно открыть, нажав кнопку **Установка (SET)** или используя **Сенсорный дисплей**.
- Нажимайте кнопку **ВВЕРХ (UP)** или **ВНИЗ (DOWN)**, пока не будет подсвечена нужный режим езды. Откройте настройки нужного режима езды, нажав кнопку **Установка (SET)** или используя **Сенсорный дисплей**.
- Нажимайте кнопку **ВВЕРХ (UP)** или **ВНИЗ (DOWN)**, пока не будет выделена надпись **ОПЦИИ ПРО (PRO OPTIONS)**. Меню можно открыть, нажав кнопку **Установка (SET)** или используя **Сенсорный дисплей**.
- Нажимайте кнопку **ВВЕРХ (UP)** или **ВНИЗ (DOWN)**, пока не будет выделена надпись **ОБРАТНЫЙ ХОД АМОРТИЗАТОРА (SHOCK REBOUND)**, или используйте **Сенсорный дисплей**.
- Нажмите кнопку **ВПРАВО (RIGHT)** или **ВЛЕВО (LEFT)**, чтобы установить значение для **Обратного хода амортизатора**. Нажмите кнопку **Установка (SET)** для подтверждения выбора или используйте **Сенсорный дисплей**.

Обратный ход амортизатора можно отрегулировать в подменю обратного хода амортизатора. Возможны 20 настроек.

8.3.2.16 Антиклевковая функция (опция)

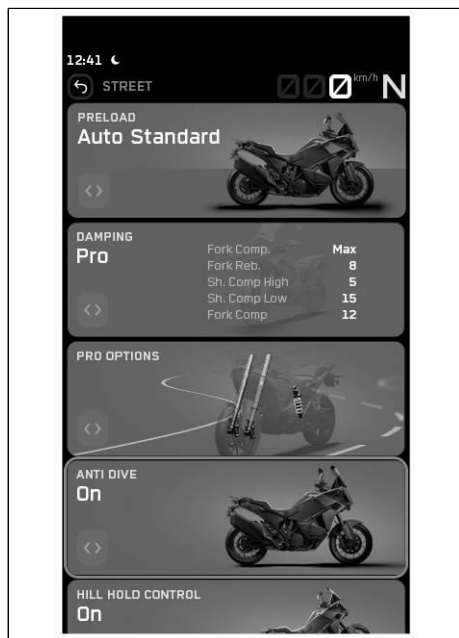

- Нажмите кнопку **Установка (SET)**, когда меню закрыто или используйте **Сенсорный дисплей**.

Примечание
Если открыт **Разделенный экран**, нажмите и удерживайте кнопку **Установка (SET)**.

- Нажимайте кнопку **ВВЕРХ (UP)** или **ВНИЗ (DOWN)**, пока не будет выделена надпись **ЕЗДА (RIDE)**. Меню можно открыть, нажав кнопку **Установка (SET)** или используя **Сенсорный дисплей**.
- Нажимайте кнопку **ВВЕРХ (UP)** или **ВНИЗ (DOWN)**, пока не будет выделена надпись **НАСТРОЙКА РЕЖИМА ЕЗДЫ (RIDE MODE SET)**. Меню можно открыть, нажав кнопку **Установка (SET)** или используя **Сенсорный дисплей**.
- Нажимайте кнопку **ВВЕРХ (UP)** или **ВНИЗ (DOWN)**, пока не будет подсвечена нужный режим езды. Откройте настройки нужного режима езды, нажав кнопку **Установка (SET)** или используя **Сенсорный дисплей**.
- Нажимайте кнопку **ВВЕРХ (UP)** или **ВНИЗ (DOWN)**, пока не будет выделена надпись **АНТИКЛЕВКОВАЯ ФУНКЦИЯ (ANTI DIVE)**, или используйте **Сенсорный дисплей**.
- Нажмите кнопку **ВПРАВО (RIGHT)** или **ВЛЕВО (LEFT)** для включения или выключения **Антиклевковой функции**. Нажмите кнопку **Установка (SET)** для подтверждения выбора или используйте **Сенсорный дисплей**.

При активации **Антиклевковой функции (Anti Dive)** автоматическая регулировка демпфирования предотвращает чрезмерное проседание вилки при торможении.

8.3.2.17 Чувствительность отклика на поворот ручки газа (опция)

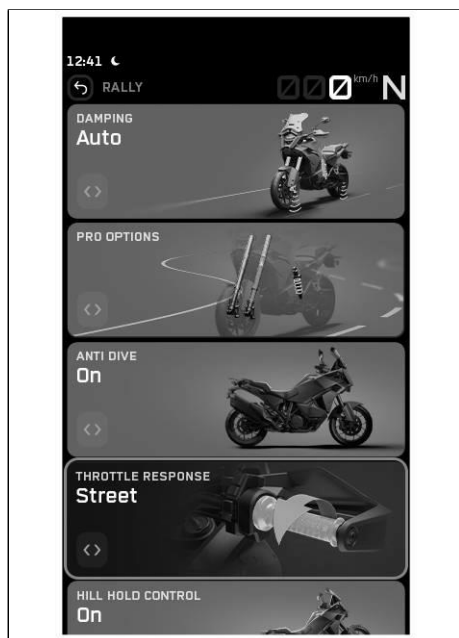

Условие: активирован режим езды **Ралли (Rally)** (опция) или **Пользовательский (Custom)** (опция).

- Нажмите кнопку **Установка (SET)**, когда меню закрыто или используйте **Сенсорный дисплей**.

Примечание
Если открыт **Разделенный экран**, нажмите и удерживайте кнопку **Установка (SET)**.

- Нажимайте кнопку **ВВЕРХ (UP)** или **ВНИЗ (DOWN)**, пока не будет выделена надпись **ЕЗДА (RIDE)**. Меню можно открыть, нажав кнопку **Установка (SET)** или используя **Сенсорный дисплей**.
- Нажимайте кнопку **ВВЕРХ (UP)** или **ВНИЗ (DOWN)**, пока не будет выделена надпись **НАСТРОЙКА РЕЖИМА ЕЗДЫ (RIDE MODE SET)**. Меню можно открыть, нажав кнопку **Установка (SET)** или используя **Сенсорный дисплей**.
- Нажимайте кнопку **ВВЕРХ (UP)** или **ВНИЗ (DOWN)**, пока не будет подсвечена нужный режим езды. Откройте настройки нужного режима езды, нажав кнопку **Установка (SET)** или используя **Сенсорный дисплей**.
- Нажимайте кнопку **ВВЕРХ (UP)** или **ВНИЗ (DOWN)**, пока не будет выделена надпись **ЧУВСТВИТЕЛЬНОСТЬ ОТКЛИКА НА ПОВОРОТ РУЧКИ ГАЗА (THROTTLE RESPONSE)**. Меню можно открыть, нажав кнопку **Установка (SET)** или используя **Сенсорный дисплей**.

Примечание
Меню **ЧУВСТВИТЕЛЬНОСТЬ ОТКЛИКА НА ПОВОРОТ РУЧКИ ГАЗА (THROTTLE RESPONSE)** доступно только в режиме езды **Ралли (Rally)** (опция) или в режиме езды **Пользовательский (Custom)**, который является копией режима езды **Ралли (Rally)**.

- Нажмите кнопку **ВПРАВО (RIGHT)** или **ВЛЕВО (LEFT)**, чтобы установить значение для **Чувствительности отклика на поворот ручки газа**. Нажмите кнопку **Установка (SET)** для подтверждения выбора или используйте **Сенсорный дисплей**.

Не открывайте газ при регулировке чувствительности отклика на поворот ручки газа.

✓ Улица – сбалансированная реакция.

- ✓Спорт – исключительно прямой отклик.
- ✓Ралли – очень прямой отклик.

8.3.2.18 Система помощи при старте на подъеме (опция)

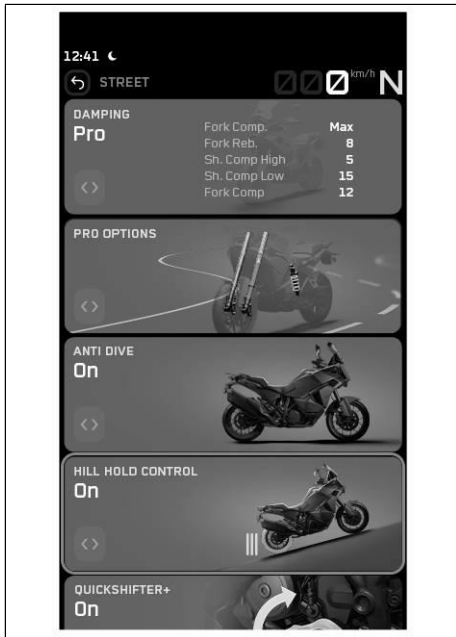

- Нажмите кнопку **Установка (SET)**, когда меню закрыто или используйте **Сенсорный дисплей**.

Примечание
Если открыт **Разделенный экран**, нажмите и удерживайте кнопку **Установка (SET)**.

- Нажимайте кнопку **ВВЕРХ (UP)** или **ВНИЗ (DOWN)**, пока не будет выделена надпись **ЕЗДА (RIDE)**. Меню можно открыть, нажав кнопку **Установка (SET)** или используя **Сенсорный дисплей**.
- Нажимайте кнопку **ВВЕРХ (UP)** или **ВНИЗ (DOWN)**, пока не будет выделена надпись **НАСТРОЙКА РЕЖИМА ЕЗДЫ (RIDE MODE SET)**. Меню можно открыть, нажав кнопку **Установка (SET)** или используя **Сенсорный дисплей**.
- Нажимайте кнопку **ВВЕРХ (UP)** или **ВНИЗ (DOWN)**, пока не будет подсвечена нужный режим езды. Откройте настройки нужного режима езды, нажав кнопку **Установка (SET)** или используя **Сенсорный дисплей**.
- Нажимайте кнопку **ВВЕРХ (UP)** или **ВНИЗ (DOWN)**, пока не будет выделена надпись **СИСТЕМА ПОМОЩИ ПРИ СТАРТЕ НА ПОДЪЕМЕ (HILL HOLD CONTROL)**, или используйте **Сенсорный дисплей**.
- Нажмите кнопку **ВПРАВО (RIGHT)** или **ВЛЕВО (LEFT)**, чтобы включить или выключить **Систему помощи при старте на подъеме**. Нажмите кнопку **Установка (SET)** для подтверждения выбора или используйте **Сенсорный дисплей**.

8.3.2.19 КВИКШИФТЕР + (QUICKSHIFTER+) (опция)

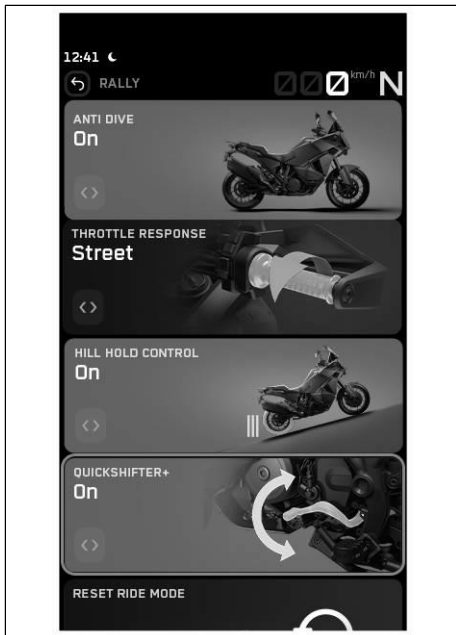

Условие: Модель с функцией КВИКШИФТЕР+ (QUICKSHIFTER+)

- Нажмите кнопку **Установка (SET)**, когда меню закрыто или используйте **Сенсорный дисплей**.

Примечание
Если открыт **Разделенный экран**, нажмите и удерживайте кнопку **Установка (SET)**.

- Нажимайте кнопку **ВВЕРХ (UP)** или **ВНИЗ (DOWN)**, пока не будет выделена надпись **ЕЗДА (RIDE)**. Меню можно открыть, нажав кнопку **Установка (SET)** или используя **Сенсорный дисплей**.
- Нажимайте кнопку **ВВЕРХ (UP)** или **ВНИЗ (DOWN)**, пока не будет выделена надпись **НАСТРОЙКА РЕЖИМА ЕЗДЫ (RIDE MODE SET)**. Меню можно открыть, нажав кнопку **Установка (SET)** или используя **Сенсорный дисплей**.
- Нажимайте кнопку **ВВЕРХ (UP)** или **ВНИЗ (DOWN)**, пока не будет подсвечена нужный режим езды. Откройте настройки нужного режима езды, нажав кнопку **Установка (SET)** или используя **Сенсорный дисплей**.
- Нажимайте кнопку **ВВЕРХ (UP)** или **ВНИЗ (DOWN)**, пока не будет выделена надпись **КВИКШИФТЕР+ (QUICKSHIFTER+)**, или используйте **Сенсорный дисплей**.
- Используйте кнопку **ВПРАВО (RIGHT)** или **ВЛЕВО (LEFT)**, чтобы включить или выключить **КВИКШИФТЕР+ (QUICKSHIFTER+)**. Нажмите кнопку **Установка (SET)** для подтверждения выбора или используйте **Сенсорный дисплей**.

8.3.2.20 Сброс режима езды



- Нажмите кнопку **Установка (SET)**, когда меню закрыто или используйте **Сенсорный дисплей**.



Примечание

Если открыт **Разделенный экран**, нажмите и удерживайте кнопку **Установка (SET)**.

- Нажимайте кнопку **ВВЕРХ (UP)** или **ВНИЗ (DOWN)**, пока не будет выделена надпись **ЕЗДА (RIDE)**. Меню можно открыть, нажав кнопку **Установка (SET)** или используя **Сенсорный дисплей**.
- Нажимайте кнопку **ВВЕРХ (UP)** или **ВНИЗ (DOWN)**, пока не будет выделена надпись **НАСТРОЙКА РЕЖИМА ЕЗДЫ (RIDE MODE SET)**. Меню можно открыть, нажав кнопку **Установка (SET)** или используя **Сенсорный дисплей**.
- Нажимайте кнопку **ВВЕРХ (UP)** или **ВНИЗ (DOWN)**, пока не будет подсвечена нужный режим езды. Откройте настройки нужного режима езды, нажав кнопку **Установка (SET)** или используя **Сенсорный дисплей**.
- Нажимайте кнопку **ВВЕРХ (UP)** или **ВНИЗ (DOWN)**, пока не будет выделена надпись **СБРОС РЕЖИМА ЕЗДЫ (RESET RIDE MODE)**. Нажмите кнопку **Установка (SET)** или используйте **Сенсорный дисплей**, чтобы сбросить настройки режима езды до заводских.

Чтобы удалить **Пользовательский режим езды**, необходимо выполнить **Сброс настроек до заводских**.

8.3.3 Противотуманные фары (опция)



- Нажмите кнопку **Установка (SET)**, когда меню закрыто или используйте **Сенсорный дисплей**.



Примечание

Если открыт **Разделенный экран**, нажмите и удерживайте кнопку **Установка (SET)**.

- Нажимайте кнопку **ВВЕРХ (UP)** или **ВНИЗ (DOWN)**, пока не будет выделена надпись **ЕЗДА (RIDE)**. Меню можно открыть, нажав кнопку **Установка (SET)** или используя **Сенсорный дисплей**.
- Нажимайте кнопку **ВВЕРХ (UP)** или **ВНИЗ (DOWN)**, пока не будет выделена надпись **ПРОТИВОТУМАННЫЕ ФАРЫ (FOG LIGHT)**, или используйте **Сенсорный дисплей**.
- Нажмите кнопку **ВПРАВО (RIGHT)** или **ВЛЕВО (LEFT)**, чтобы включить или выключить **Противотуманные фары**. Нажмите кнопку **Установка (SET)** для подтверждения выбора или используйте **Сенсорный дисплей**.

8.3.4 Радиолокационный контроль

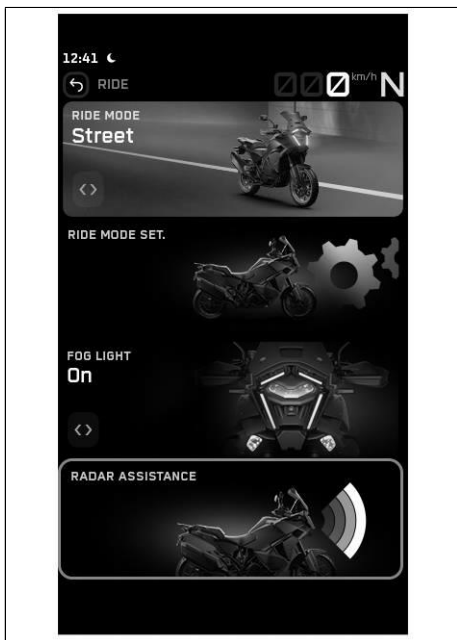

- Нажмите кнопку **Установка (SET)**, когда меню закрыто или используйте **Сенсорный дисплей**.

**Примечание**

Если открыт **Разделенный экран**, нажмите и удерживайте кнопку **Установка (SET)**.

- Нажимайте кнопку **ВВЕРХ (UP)** или **ВНИЗ (DOWN)**, пока не будет выделена надпись **ЕЗДА (RIDE)**. Меню можно открыть, нажав кнопку **Установка (SET)** или используя **Сенсорный дисплей**.
- Нажимайте кнопку **ВВЕРХ (UP)** или **ВНИЗ (DOWN)**, пока не будет выделена надпись **РАДИОЛОКАЦИОННЫЙ КОНТРОЛЬ (RADAR ASSISTANCE)**. Меню можно открыть, нажав кнопку **Установка (SET)** или используя **Сенсорный дисплей**. В опции **РАДИОЛОКАЦИОННЫЙ КОНТРОЛЬ (RADAR ASSISTANCE)** можно настроить, например, режим езды адаптивного круиз-контроля, пресечение обгона, предупреждение о сближении и дистанцию адаптивного круиз-контроля.

8.3.4.1 Радиолокационные функции

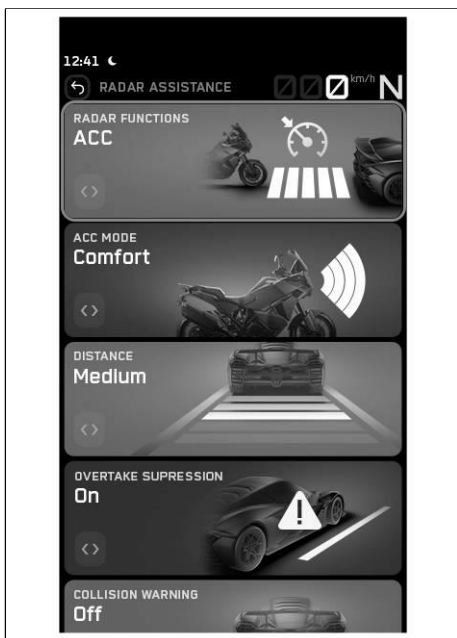

- Нажмите кнопку **Установка (SET)**, когда меню закрыто или используйте **Сенсорный дисплей**.

**Примечание**

Если открыт **Разделенный экран**, нажмите и удерживайте кнопку **Установка (SET)**.

- Нажимайте кнопку **ВВЕРХ (UP)** или **ВНИЗ (DOWN)**, пока не будет выделена надпись **ЕЗДА (RIDE)**. Меню можно открыть, нажав кнопку **Установка (SET)** или используя **Сенсорный дисплей**.
- Нажимайте кнопку **ВВЕРХ (UP)** или **ВНИЗ (DOWN)**, пока не будет выделена надпись **РАДИОЛОКАЦИОННЫЙ КОНТРОЛЬ (RADAR ASSISTANCE)**. Меню можно открыть, нажав кнопку **Установка (SET)** или используя **Сенсорный дисплей**.

**ПРЕДУПРЕЖДЕНИЕ**

Риск ДТП! Функция адаптивного круиз-контроля (АКК) подходит не для всех ситуаций езды. Водитель всегда несет ответственность за безопасное управление транспортным средством. АКК (ACC) не предназначен для предотвращения столкновений. АКК (ACC) ограничен примерно 50 % от максимального тормозного усилия. Дальнейшей автоматической задержки ниже минимальной скорости не происходит. АКК (ACC) не регистрирует объекты с высокой относительной скоростью, например, неподвижные или встречные транспортные средства. АКК (ACC) не регистрирует транспортные средства с узким очертанием, например, велосипеды. Выбранная установленная скорость не будет достигнута, если мощность двигателя недостаточна для движения по уклону.

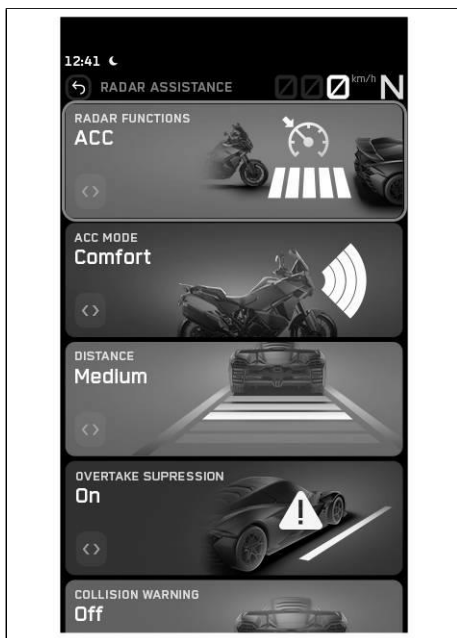

Выбранная скорость круиз-контроля будет превышена, если эффект торможения двигателем и мощность торможения АКК (ACC) окажутся недостаточными для движения под уклон. АКК (ACC) хуже обнаруживает транспортные средства впереди, когда транспортное средство находится под острым углом наклона.

Область применения АКК (ACC)	≤ 180 км/ч (≤ 111,8 миль в час)
------------------------------	------------------------------------

- Всегда будьте внимательны и готовы к торможению.
- Вмешайтесь в работу, если АКК (ACC) не обнаруживает транспортное средство или препятствие, на комбинации приборов отображается предупреждение или достигнута минимальная скорость.
- Не используйте АКК (ACC) на извилистых дорогах.
- Не используйте АКК (ACC) на скользкой дороге (например, в дождь, гололед или снегопад), в условиях плохой видимости или на поверхностях без дорожного покрытия (например, на песке, камнях или гравии).
- Не используйте АКК (ACC) в условиях интенсивного движения, когда другие транспортные средства часто меняют полосу движения.
- Соблюдайте минимально допустимую дистанцию до движущихся впереди транспортных средств.

– Нажимайте кнопку **ВВЕРХ (UP)** или **ВНИЗ (DOWN)**, пока не будет выделена надпись **РАДИОЛОКАЦИОННЫЕ ФУНКЦИИ (RADAR FUNCTIONS)**, или используйте **Сенсорный дисплей**.

– Нажмите кнопку **ВПРАВО (RIGHT)** или **ВЛЕВО (LEFT)** для выбора **Радиолокационных функций (Radar Functions)**. Нажатие кнопки **Установка (SET)** или использование **Сенсорного дисплея** подтверждает выбор, тем самым изменяя согласованные настройки двигателя и противобуксочной системы мотоцикла.

В режиме **Только КК (CC)** функция контроля дистанции адаптивного круиз-контроля отключается. Впереди идущие транспортные средства больше не обнаруживаются, и дистанция не поддерживается. Скорость снижается с увеличением угла наклона. Если текущая скорость превышает скорость установившегося движения, например, при езде под уклон, система активно тормозит для поддержания скорости установившегося движения.

В режиме **Помощи на расстоянии (Distance Assist)** (опция) система Помощи на расстоянии поддерживает безопасное расстояние до впереди идущего транспортного средства, ограничивая запрашиваемый крутящий момент или увеличивая давление в тормозной системе.

В режиме **Адаптивного круиз-контроля** (опция) активируется функция контроля дистанции адаптивного круиз-контроля. Впереди идущие транспортные средства обнаруживаются, и дистанция поддерживается. Скорость снижается с увеличением угла наклона. Если текущая скорость превышает скорость установившегося движения, например, при езде под уклон, система активно тормозит для поддержания скорости установившегося движения.

Помощь на расстоянии и Адаптивный круиз-контроль доступны только в режиме **ABS Дорога (Road)**.

Эти функции также можно настроить на **Разделенном экране**.

8.3.4.2 Режим АКК (ACC)

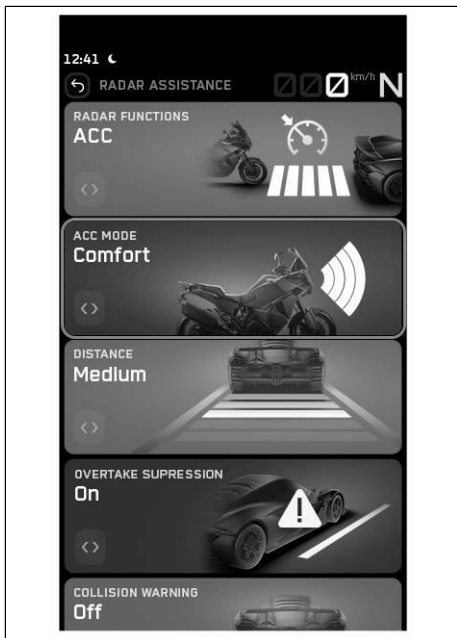

- Нажмите кнопку **Установка (SET)**, когда меню закрыто или используйте **Сенсорный дисплей**.

**Примечание**

Если открыт **Разделенный экран**, нажмите и удерживайте кнопку **Установка (SET)**.

- Нажимайте кнопку **ВВЕРХ (UP)** или **ВНИЗ (DOWN)**, пока не будет выделена надпись **ЕЗДА (RIDE)**. Меню можно открыть, нажав кнопку **Установка (SET)** или используя **Сенсорный дисплей**.
- Нажимайте кнопку **ВВЕРХ (UP)** или **ВНИЗ (DOWN)**, пока не будет выделена надпись **РАДИОЛОКАЦИОННЫЙ КОНТРОЛЬ (RADAR ASSISTANCE)**. Меню можно открыть, нажав кнопку **Установка (SET)** или используя **Сенсорный дисплей**.

**ПРЕДУПРЕЖДЕНИЕ**

Риск ДТП! Функция адаптивного круиз-контроля (АКК) подходит не для всех ситуаций езды.

Водитель всегда несет ответственность за безопасное управление транспортным средством.

АКК (ACC) не предназначен для предотвращения столкновений.

АКК (ACC) ограничен примерно 50 % от максимального тормозного усилия.

Дальнейшей автоматической задержки ниже минимальной скорости не происходит.

АКК (ACC) не регистрирует объекты с высокой относительной скоростью, например, неподвижные или встречные транспортные средства.

АКК (ACC) не регистрирует транспортные средства с узким очертанием, например, велосипеды.

Выбранная установленная скорость не будет достигнута, если мощность двигателя недостаточна для движения по уклону.

Выбранная скорость круиз-контроля будет превышена, если эффект торможения двигателем и мощность торможения АКК (ACC) окажутся недостаточными для движения под уклон.

АКК (ACC) хуже обнаруживает транспортные средства впереди, когда транспортное средство находится под острым углом наклона.

Область применения АКК (ACC)	≤ 180 км/ч (≤ 111,8 миль в час)
------------------------------	------------------------------------

- Всегда будьте внимательны и готовы к торможению.
- Вмешайтесь в работу, если АКК (ACC) не обнаруживает транспортное средство или препятствие, на комбинации приборов отображается предупреждение или достигнута минимальная скорость.
- Не используйте АКК (ACC) на извилистых дорогах.
- Не используйте АКК (ACC) на скользкой дороге (например, в дождь, гололед или снегопад), в условиях плохой видимости или на поверхностях без дорожного покрытия (например, на песке, камнях или гравии).
- Не используйте АКК (ACC) в условиях интенсивного движения, когда другие транспортные средства часто меняют полосу движения.

Соблюдайте минимально допустимую дистанцию до движущихся впереди транспортных средств.

- Нажимайте кнопку **ВВЕРХ (UP)** или **ВНИЗ (DOWN)**, пока не будет выделена надпись **РЕЖИМ АКК (ACC MODE)**, или используйте **Сенсорный дисплей**.
- Режим круиз-контроля можно изменить, нажав кнопку **ВПРАВО (RIGHT)** или **ВЛЕВО (LEFT)**. Нажмите кнопку **Установка (SET)** для подтверждения выбора или используйте **Сенсорный дисплей**.

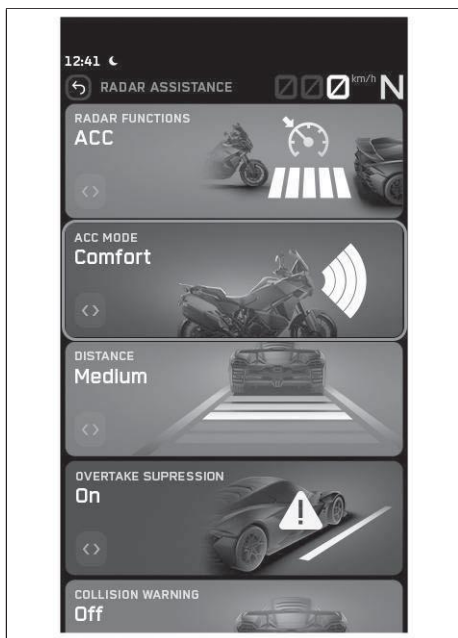

В режиме **АКК Комфорт (ACC Comfort)** адаптивный круиз-контроль реагирует с акцентом на комфорт, при этом максимальные значения разгона и торможения ниже, чем в режиме **АКК Спорт (ACC Sport)**; скорость также снижается по мере увеличения угла наклона.

В режиме **АКК Спорт (ACC Sport)** (опция) адаптивный круиз-контроль реагирует динамично, максимальные значения разгона и торможения выше, чем в режиме **АКК Комфорт (ACC Comfort)**.

Режим **Групповое передвижение (Group Ride)** специально разработан для езды в больших группах мотоциклистов.

Доступны настройки **Комфорт (Comfort)**, **Спорт (Sport)** и **Групповое передвижение (Group Ride)**. Эти функции также можно настроить на **Разделенном экране**.

8.3.4.3 Расстояние АКК (ACC)

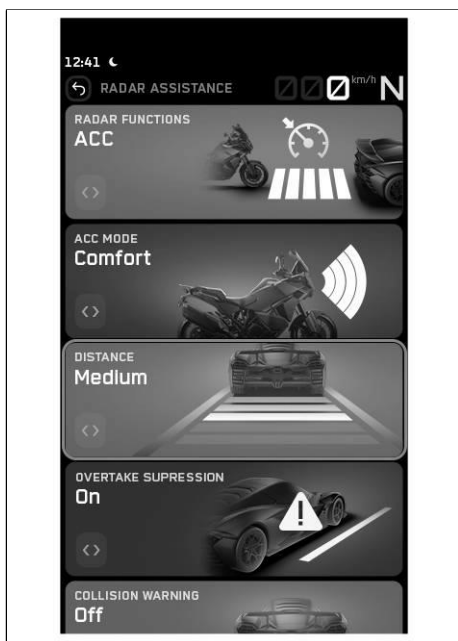

Условие: Активирована **Радиолокационная функция АКК (ACC)**.

- Нажмите кнопку **Установка (SET)**, когда меню закрыто или используйте Сенсорный дисплей.

Примечание
Если открыт **Разделенный экран**, нажмите и удерживайте кнопку **Установка (SET)**.

- Нажимайте кнопку **ВВЕРХ (UP)** или **ВНИЗ (DOWN)**, пока не будет выделена надпись **ЕЗДА (RIDE)**. Меню можно открыть, нажав кнопку **Установка (SET)** или используя **Сенсорный дисплей**.
- Нажимайте кнопку **ВВЕРХ (UP)** или **ВНИЗ (DOWN)**, пока не будет выделена надпись **РАДИОЛОКАЦИОННЫЙ КОНТРОЛЬ (RADAR ASSISTANCE)**. Меню можно открыть, нажав кнопку **Установка (SET)** или используя **Сенсорный дисплей**.



ПРЕДУПРЕЖДЕНИЕ

Риск ДТП! Риск аварии увеличивается с уменьшением безопасной дистанции.

При уменьшении заданной дистанции до впереди идущего транспортного средства возможности функции адаптивного круиз-контроля (АКК (ACC)) расходуются быстрее.

- Выберите максимально возможное заданное расстояние до впереди идущего транспортного средства, чтобы иметь возможность более эффективно вмешаться при необходимости.
- Соблюдайте минимально допустимую дистанцию до движущихся впереди транспортных средств.

- Нажимайте кнопку **ВВЕРХ (UP)** или **ВНИЗ (DOWN)**, пока не будет выделена надпись **РАССТОЯНИЕ (DISTANCE)** (опция), или используйте **Сенсорный дисплей**.
- Нажмите кнопку **ВПРАВО (RIGHT)** или **ВЛЕВО (LEFT)**, чтобы задать временной интервал до впереди идущего транспортного средства, или используйте **Сенсорный дисплей**.
- Нажмите кнопку **Установка (SET)** для подтверждения выбора или используйте **Сенсорный дисплей**.

Можно выбрать пять различных временных интервалов.

Интервал времени **Очень короткий** соответствует расстоянию до впереди идущего транспортного средства примерно в 1 секунду.

Интервал времени **Очень длинный** соответствует расстоянию до впереди идущего транспортного средства примерно в 2 секунды.

В зависимости от скорости, расстояния, выраженные во времени, могут незначительно варьироваться. Чем выше скорость, тем больше расстояние до впереди идущего транспортного средства.

Эти функции также можно настроить на **Разделенном экране**.

8.3.4.4 Расстояние для функции помощи на расстоянии

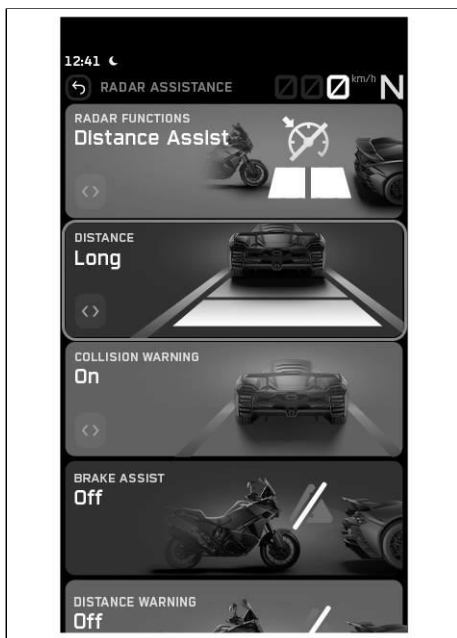

Условие: **Радиолокационная функция помощи на расстоянии** активирована.

- Нажмите кнопку **Установка (SET)**, когда меню закрыто или используйте **Сенсорный дисплей**.



Примечание

Если открыт **Разделенный экран**, нажмите и удерживайте кнопку **Установка (SET)**.

- Нажимайте кнопку **ВВЕРХ (UP)** или **ВНИЗ (DOWN)**, пока не будет выделена надпись **ЕЗДА (RIDE)**. Меню можно открыть, нажав кнопку **Установка (SET)** или используя **Сенсорный дисплей**.
- Нажимайте кнопку **ВВЕРХ (UP)** или **ВНИЗ (DOWN)**, пока не будет выделена надпись **РАДИОЛОКАЦИОННЫЙ КОНТРОЛЬ (RADAR ASSISTANCE)**. Меню можно открыть, нажав кнопку **Установка (SET)** или используя **Сенсорный дисплей**.



ПРЕДУПРЕЖДЕНИЕ

Риск ДТП! Риск аварии увеличивается с уменьшением безопасной дистанции.

При уменьшении заданной дистанции до впереди идущего транспортного средства возможности функции адаптивного круиз-контроля (АКК (ACC)) расходуются быстрее.

- Выберите максимально возможное заданное расстояние до впереди идущего транспортного средства, чтобы иметь возможность более эффективно вмешаться при необходимости.
- Соблюдайте минимально допустимую дистанцию до движущихся впереди транспортных средств.

- Нажимайте кнопку **ВВЕРХ (UP)** или **ВНИЗ (DOWN)**, пока не будет выделена надпись **РАССТОЯНИЕ (DISTANCE)**, или используйте **Сенсорный дисплей**.
- Нажмите кнопку **ВПРАВО (RIGHT)** или **ВЛЕВО (LEFT)**, чтобы задать временной интервал до впереди идущего транспортного средства, или используйте **Сенсорный дисплей**.
- Нажмите кнопку **Установка (SET)** для подтверждения выбора или используйте **Сенсорный дисплей**.

Доступны два различных временных интервала.

Интервал времени **Короткий (Short)** соответствует расстоянию до впереди идущего транспортного средства примерно в 1 секунду.

Интервал времени **Длинный (Long)** соответствует расстоянию до впереди идущего транспортного средства примерно в 1,5 секунды.

В зависимости от скорости, расстояния, выраженные во времени, могут незначительно варьироваться. Чем выше скорость, тем больше расстояние до впереди идущего транспортного средства.

Эти функции также можно настроить на **Разделенном экране**.

8.3.4.5 Пресечение обгона

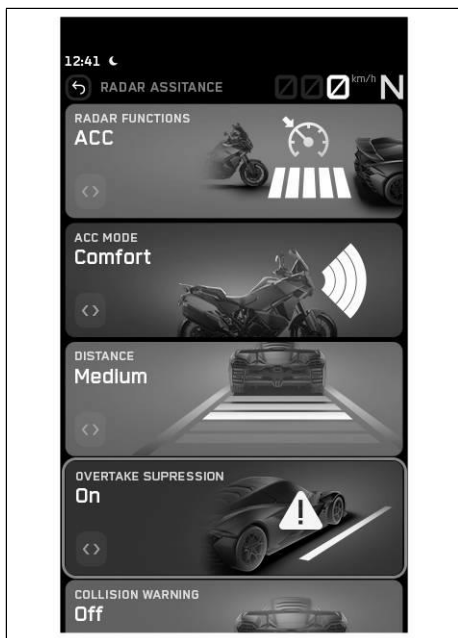

- Нажмите кнопку **Установка (SET)**, когда меню закрыто или используйте **Сенсорный дисплей**.

Примечание
Если открыт **Разделенный экран**, нажмите и удерживайте кнопку **Установка (SET)**.

- Нажимайте кнопку **ВВЕРХ (UP)** или **ВНИЗ (DOWN)**, пока не будет выделена надпись **ЕЗДА (RIDE)**. Меню можно открыть, нажав кнопку **Установка (SET)** или используя **Сенсорный дисплей**.
- Нажимайте кнопку **ВВЕРХ (UP)** или **ВНИЗ (DOWN)**, пока не будет выделена надпись **РАДИОЛОКАЦИОННЫЙ КОНТРОЛЬ (RADAR ASSISTANCE)**. Меню можно открыть, нажав кнопку **Установка (SET)** или используя **Сенсорный дисплей**.
- Нажимайте кнопку **ВВЕРХ (UP)** или **ВНИЗ (DOWN)**, пока не будет выделена надпись **Пресечение обгона (Overtake Suppression)**, или используйте **Сенсорный дисплей**.
- Нажмите кнопку **ВПРАВО (RIGHT)** или **ВЛЕВО (LEFT)**, чтобы включить или выключить функцию Пресечения обгона (Overtake Suppression), или воспользуйтесь **Сенсорным дисплеем**.
- Нажмите кнопку **Установка (SET)** для подтверждения выбора или используйте **Сенсорный дисплей**.

Функция "Пресечения обгона" пресекает разгон вашего транспортного средства, предотвращая обгон с левой или правой стороны.

Примечание
Через некоторое время система адаптивного круиз-контроля (АКК) (опция) определяет, движется ли транспортное средство по право- или левостороннему движению, и соответствующим образом корректирует функцию пресечения обгона.

8.3.4.6 Предупреждение о столкновении

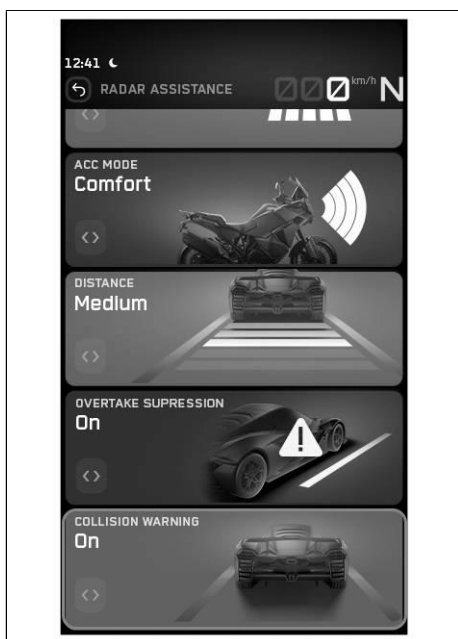

- Нажмите кнопку **Установка (SET)**, когда меню закрыто или используйте **Сенсорный дисплей**.

Примечание
Если открыт **Разделенный экран**, нажмите и удерживайте кнопку **Установка (SET)**.

- Нажимайте кнопку **ВВЕРХ (UP)** или **ВНИЗ (DOWN)**, пока не будет выделена надпись **ЕЗДА (RIDE)**. Меню можно открыть, нажав кнопку **Установка (SET)** или используя **Сенсорный дисплей**.
- Нажимайте кнопку **ВВЕРХ (UP)** или **ВНИЗ (DOWN)**, пока не будет выделена надпись **РАДИОЛОКАЦИОННЫЙ КОНТРОЛЬ (RADAR ASSISTANCE)**. Меню можно открыть, нажав кнопку **Установка (SET)** или используя **Сенсорный дисплей**.

ПРЕДУПРЕЖДЕНИЕ
Риск ДТП! Электронные системы помощи водителю могут влиять на транспортное средство только в пределах его физических возможностей.

- Даже при использовании электронных систем помощи водителю всегда адаптируйте свой стиль езды к дорожным условиям, дорожной обстановке и своим собственным возможностям.

- Нажимайте кнопку **ВВЕРХ (UP)** или **ВНИЗ (DOWN)**, пока не будет выделена надпись **ПРЕДУПРЕЖДЕНИЕ О СТОЛКНОВЕНИИ (COLLISION WARNING)**, или используйте **Сенсорный дисплей**.
- Нажмите кнопку **ВПРАВО (RIGHT)** или **ВЛЕВО (LEFT)**, чтобы включить или выключить функцию **Предупреждения о столкновении (Collision Warning)**, или воспользуйтесь **Сенсорным дисплеем**.
- Нажмите кнопку **Установка (SET)** для подтверждения выбора или используйте **Сенсорный дисплей**.

Функция предупреждения о столкновении (опция) предупреждает водителя об опасной ситуации впереди коротким двойным тормозным импульсом, а также на дисплее загорается предупреждение о торможении.

Эта функция не является автономной функцией экстренного торможения. Это лишь предупреждение в последнюю минуту. Поскольку предупреждение о столкновении является функцией безопасности, порог срабатывания установлен таким образом, чтобы она не мешала нормальному или даже спортивному стилю вождения. Поэтому не рекомендуется принудительно активировать функцию, выполняя рискованные маневры или резкие сближения. Давление в тормозной системе не достигает максимального предела. Диапазон действия ограничен при больших углах наклона.

Функция не является функцией предотвращения столкновений; Система не тормозит при приближении людей, животных, пересекающих дорогу транспортных средств или других препятствий. Функция не активируется при приближении неподвижных или встречных объектов. "Предупреждение о столкновении" (опция) отключается при возникновении неисправности, связанной с передним радарным датчиком или ABS.

8.3.4.7 Система помощи при торможении



- Нажмите кнопку **Установка (SET)**, когда меню закрыто или используйте **Сенсорный дисплей**.



Примечание

Если открыт **Разделенный экран**, нажмите и удерживайте кнопку **Установка (SET)**.

- Нажимайте кнопку **ВВЕРХ (UP)** или **ВНИЗ (DOWN)**, пока не будет выделена надпись **ЕЗДА (RIDE)**. Меню можно открыть, нажав кнопку **Установка (SET)** или используя **Сенсорный дисплей**.
- Нажимайте кнопку **ВВЕРХ (UP)** или **ВНИЗ (DOWN)**, пока не будет выделена надпись **РАДИОЛОКАЦИОННЫЙ КОНТРОЛЬ (RADAR ASSISTANCE)**. Меню можно открыть, нажав кнопку **Установка (SET)** или используя **Сенсорный дисплей**.



ПРЕДУПРЕЖДЕНИЕ

Риск ДТП! Электронные системы помощи водителю могут влиять на транспортное средство только в пределах его физических возможностей.

- Даже при использовании электронных систем помощи водителю всегда адаптируйте свой стиль езды к дорожным условиям, дорожной обстановке и своим собственным возможностям.
 - Нажимайте кнопку **ВВЕРХ (UP)** или **ВНИЗ (DOWN)**, пока не будет выделена надпись **СИСТЕМА ПОМОЩИ ПРИ ТОРМОЖЕНИИ (BRAKE ASSIST)**, или используйте **Сенсорный дисплей**.
 - Нажмите кнопку **ВПРАВО (RIGHT)** или **ВЛЕВО (LEFT)**, чтобы включить или выключить систему Помощи при торможении (Brake Assist), или воспользуйтесь **Сенсорным дисплеем**.
 - Нажмите кнопку **Установка (SET)** для подтверждения выбора или используйте **Сенсорный дисплей**.
- Функция Помощи при торможении предназначена для поддержки водителя в экстренных ситуациях путем увеличения давления в тормозной системе.



Примечание

Эта функция не является автономной функцией экстренного торможения. Для срабатывания системы всегда требуется ручное нажатие на тормоз.

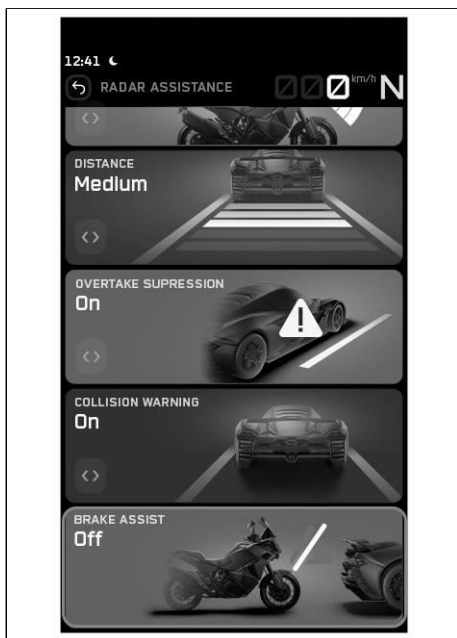

Рассчитывается виртуальное время столкновения. Если это время столкновения опускается ниже заданного порогового значения, функция активируется. Если водитель нажимает на тормоз в таком случае, функция увеличивает давление в тормозной системе для достижения желаемого замедления транспортного средства.

Рычаг тормоза может ощущаться «слабым» во время работы Помощи при торможении (опция) из-за активации электродвигателя насоса.

Поскольку Помощь при торможении (опция) является функцией безопасности, порог срабатывания установлен таким образом, чтобы он не мешал нормальному или даже спортивному стилю езды. Поэтому не рекомендуется принудительно активировать функцию, выполняя рискованные маневры или резкие сближения.

Помощь при торможении (опция) ограничена примерно 70–75% от максимального тормозного усилия.

Функция не является функцией предотвращения столкновений; Система не тормозит при приближении людей, животных, пересекающих дорогу транспортных средств или других препятствий. Функция не активируется при приближении неподвижных или встречных объектов. Функция помощи при торможении (опция) отключается при возникновении неисправности, связанной с передним радарным датчиком или ABS.

8.3.4.8 Предупреждение о расстоянии

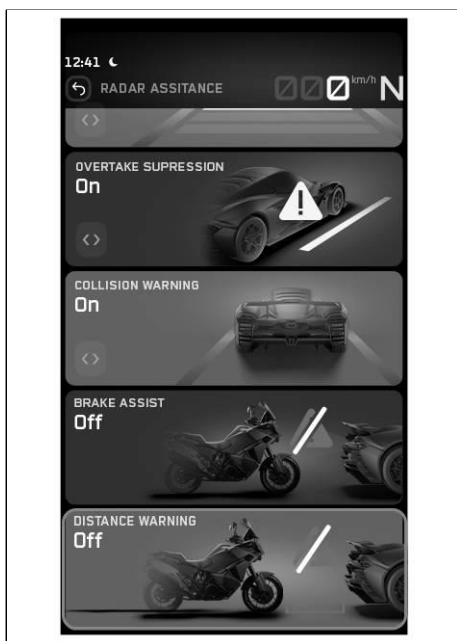

- Нажмите кнопку **Установка (SET)**, когда меню закрыто или используйте **Сенсорный дисплей**.



Примечание

Если открыт **Разделенный экран**, нажмите и удерживайте кнопку **Установка (SET)**.

- Нажимайте кнопку **ВВЕРХ (UP)** или **ВНИЗ (DOWN)**, пока не будет выделена надпись **ЕЗДА (RIDE)**. Меню можно открыть, нажав кнопку **Установка (SET)** или используя **Сенсорный дисплей**.
- Нажимайте кнопку **ВВЕРХ (UP)** или **ВНИЗ (DOWN)**, пока не будет выделена надпись **РАДИОЛОКАЦИОННЫЙ КОНТРОЛЬ (RADAR ASSISTANCE)**. Меню можно открыть, нажав кнопку **Установка (SET)** или используя **Сенсорный дисплей**.
- Нажимайте кнопку **ВВЕРХ (UP)** или **ВНИЗ (DOWN)**, пока не будет выделена надпись **ПРЕДУПРЕЖДЕНИЕ О РАССТОЯНИИ (DISTANCE WARNING)**, или используйте **Сенсорный дисплей**.
- Нажмите кнопку **ВПРАВО (RIGHT)** или **ВЛЕВО (LEFT)**, чтобы включить или выключить функцию **Предупреждения о расстоянии**, или воспользуйтесь **Сенсорным дисплеем**.
- Нажмите кнопку **Установка (SET)** для подтверждения выбора или используйте **Сенсорный дисплей**.

Предупреждение о расстоянии — это полностью пассивная система, которая предупреждает о слишком коротком расстоянии.

8.3.5 AMT



- Нажмите кнопку **Установка (SET)**, когда меню закрыто или используйте **Сенсорный дисплей**.

Примечание
Если открыт **Разделенный экран**, нажмите и удерживайте кнопку **Установка (SET)**.

- Нажимайте кнопку **ВВЕРХ (UP)** или **ВНИЗ (DOWN)**, пока не будет выделена надпись **ЕЗДА (RIDE)**. Меню можно открыть, нажав кнопку **Установка (SET)** или используя **Сенсорный дисплей**.
- Нажимайте кнопку **ВВЕРХ (UP)** или **ВНИЗ (DOWN)**, пока не будет выделена надпись **AMT**. Меню можно открыть, нажав кнопку **Установка (SET)** или используя **Сенсорный дисплей**.

8.3.5.1 Понижение



- Нажмите кнопку **Установка (SET)**, когда меню закрыто или используйте **Сенсорный дисплей**.

Примечание
Если открыт **Разделенный экран**, нажмите и удерживайте кнопку **Установка (SET)**.

- Нажимайте кнопку **ВВЕРХ (UP)** или **ВНИЗ (DOWN)**, пока не будет выделена надпись **AMT**. Меню можно открыть, нажав кнопку **Установка (SET)** или используя **Сенсорный дисплей**.
- Нажимайте кнопку **ВВЕРХ (UP)** или **ВНИЗ (DOWN)**, пока не будет выделена надпись **ПОНИЖЕНИЕ**, или используйте **Сенсорный дисплей**.
- Нажмите кнопку **ВПРАВО (RIGHT)** или **ВЛЕВО (LEFT)**, чтобы включить или выключить понижение. Нажмите кнопку **Установка (SET)** для подтверждения выбора или используйте **Сенсорный дисплей**.

8.3.5.2 Переключение на пониженную передачу с помощью рукоятки газа



- Нажмите кнопку **Установка (SET)**, когда меню закрыто или используйте **Сенсорный дисплей**.

Примечание
Если открыт **Разделенный экран**, нажмите и удерживайте кнопку **Установка (SET)**.

- Нажимайте кнопку **ВВЕРХ (UP)** или **ВНИЗ (DOWN)**, пока не будет выделена надпись **AMT**. Меню можно открыть, нажав кнопку **Установка (SET)** или используя **Сенсорный дисплей**.
- Нажимайте кнопку **ВВЕРХ (UP)** или **ВНИЗ (DOWN)**, пока не будет выделена надпись **ПЕРЕКЛЮЧЕНИЕ НА ПОНИЖЕННУЮ ПЕРЕДАЧУ С ПОМОЩЬЮ РУЧКИ ГАЗА**, или используйте **Сенсорный дисплей**.
- Нажмите кнопку **ВПРАВО (RIGHT)** или **ВЛЕВО (LEFT)**, чтобы включить или выключить Переключение на пониженную передачу с помощью ручки газа. Нажмите кнопку **Установка (SET)** для подтверждения выбора или используйте **Сенсорный дисплей**.

8.3.5.3 Переключение ограничителя числа оборотов



- Нажмите кнопку **Установка (SET)**, когда меню закрыто или используйте **Сенсорный дисплей**.

Примечание
Если открыт **Разделенный экран**, нажмите и удерживайте кнопку **Установка (SET)**.

- Нажимайте кнопку **ВВЕРХ (UP)** или **ВНИЗ (DOWN)**, пока не будет выделена надпись **AMT**. Меню можно открыть, нажав кнопку **Установка (SET)** или используя **Сенсорный дисплей**.
- Нажимайте кнопку **ВВЕРХ (UP)** или **ВНИЗ (DOWN)**, пока не будет выделена надпись **ПЕРЕКЛЮЧЕНИЕ ОГРАНИЧИТЕЛЯ ЧИСЛА ОБОРОТОВ**, или используйте **Сенсорный дисплей**.
- Нажмите кнопку **ВПРАВО (RIGHT)** или **ВЛЕВО (LEFT)**, чтобы включить или выключить Переключение ограничителя числа оборотов. Нажмите кнопку **Установка (SET)** для подтверждения выбора или используйте **Сенсорный дисплей**.

8.4 Информация

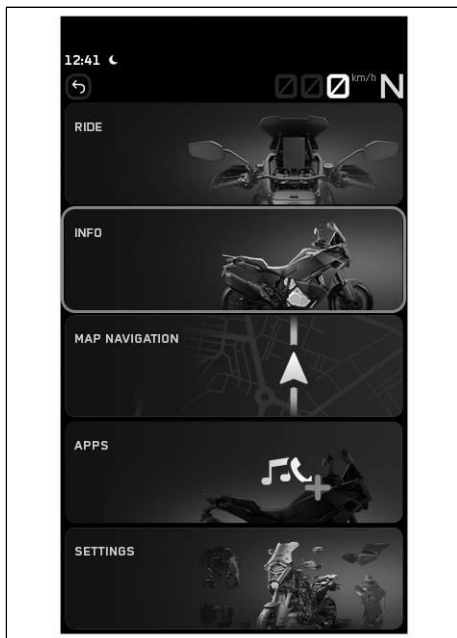

- Нажмите кнопку **Установка (SET)**, когда меню закрыто или используйте **Сенсорный дисплей**.

**Примечание**

Если открыт **Разделенный экран**, нажмите и удерживайте кнопку **Установка (SET)**.

- Нажимайте кнопку **ВВЕРХ (UP)** или **ВНИЗ (DOWN)**, пока не будет выделена надпись **Информация (Info)**. Меню можно открыть, нажав кнопку **Установка (SET)** или используя **Сенсорный дисплей**.

Например, в разделе **ИНФОРМАЦИЯ (INFO)** можно просмотреть общую информацию, сведения о поездке и возможные предупреждения.

8.4.1 Информация о поездке

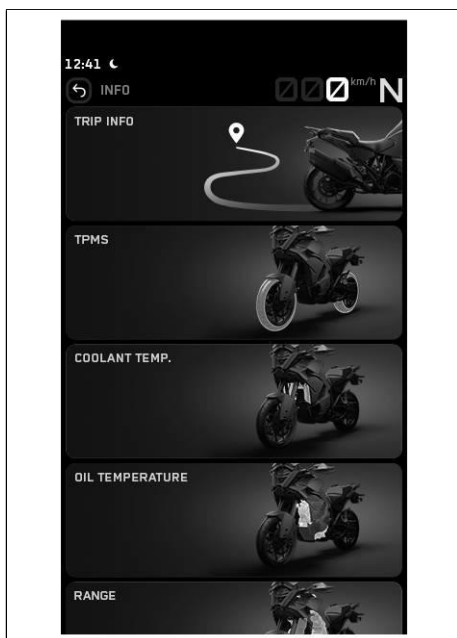

- Нажмите кнопку **Установка (SET)**, когда меню закрыто или используйте **Сенсорный дисплей**.

**Примечание**

Если открыт **Разделенный экран**, нажмите и удерживайте кнопку **Установка (SET)**.

- Нажимайте кнопку **ВВЕРХ (UP)** или **ВНИЗ (DOWN)**, пока не будет выделена надпись **Информация (Info)**. Меню можно открыть, нажав кнопку **Установка (SET)** или используя **Сенсорный дисплей**.
- Нажимайте кнопку **ВВЕРХ (UP)** или **ВНИЗ (DOWN)**, пока не будет выделена надпись **ИНФОРМАЦИЯ О ПОЕЗДКЕ**. Меню можно открыть, нажав кнопку **Установка (SET)** или используя **Сенсорный дисплей**. Общие сведения о пробеге, времени в пути, среднем расходе топлива и средней скорости содержатся в меню **TRIP INFO (Поездка)**.

Можно отобразить до 8 счётчиков поездок.

8.4.1.1 Поездка

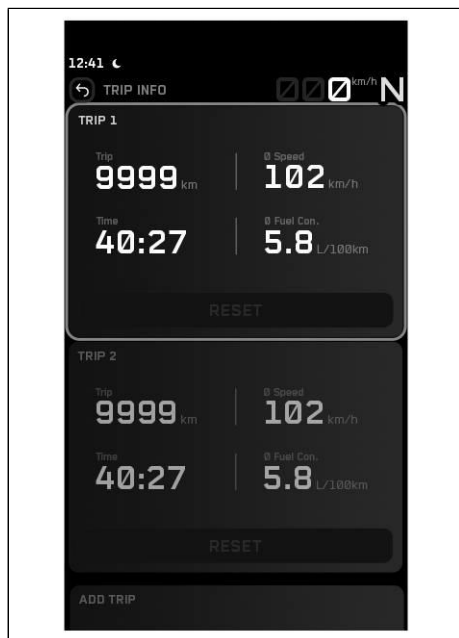

- Нажмите кнопку **Установка (SET)**, когда меню закрыто или используйте **Сенсорный дисплей**.



Примечание

Если открыт **Разделенный экран**, нажмите и удерживайте кнопку **Установка (SET)**.

- Нажимайте кнопку **ВВЕРХ (UP)** или **ВНИЗ (DOWN)**, пока не будет выделена надпись **Информация (Info)**. Меню можно открыть, нажав кнопку **Установка (SET)** или используя **Сенсорный дисплей**.
- Нажимайте кнопку **ВВЕРХ (UP)** или **ВНИЗ (DOWN)**, пока не будет выделена надпись **ИНФОРМАЦИЯ О ПОЕЗДКЕ**. Меню можно открыть, нажав кнопку **Установка (SET)** или используя **Сенсорный дисплей**.
- Нажимайте кнопку **ВВЕРХ (UP)** или **ВНИЗ (DOWN)**, пока не будет выделена надпись **ПОЕЗДКА**, или используйте **Сенсорный дисплей**.

8.4.1.2 Добавить поездку

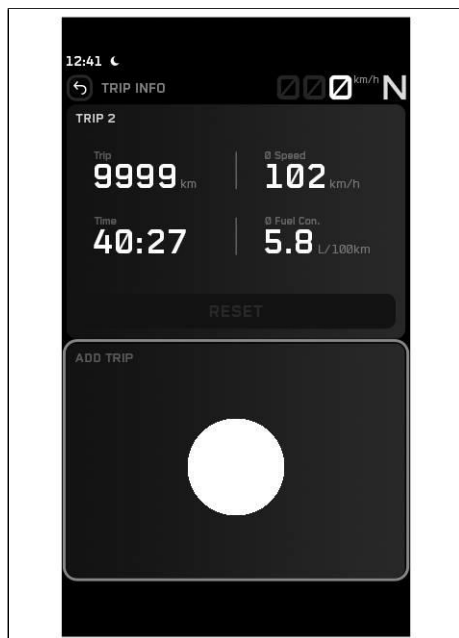

- Нажмите кнопку **Установка (SET)**, когда меню закрыто или используйте **Сенсорный дисплей**.



Примечание

Если открыт **Разделенный экран**, нажмите и удерживайте кнопку **Установка (SET)**.

- Нажимайте кнопку **ВВЕРХ (UP)** или **ВНИЗ (DOWN)**, пока не будет выделена надпись **Информация (Info)**. Меню можно открыть, нажав кнопку **Установка (SET)** или используя **Сенсорный дисплей**.
- Нажимайте кнопку **ВВЕРХ (UP)** или **ВНИЗ (DOWN)**, пока не будет выделена надпись **ИНФОРМАЦИЯ О ПОЕЗДКЕ**. Меню можно открыть, нажав кнопку **Установка (SET)** или используя **Сенсорный дисплей**.
- Нажимайте кнопку **UP (ВВЕРХ)** или **DOWN (ВНИЗ)**, пока не будет выделена надпись **ДОБАВИТЬ ПОЕЗДКУ**. Нажмите кнопку **Установка (SET)**, чтобы добавить новую **Поездку**, или используйте **Сенсорный дисплей**.



Примечание

Можно добавить до 8 отдельных счётчиков поездок.

8.4.1.3 Сброс поездки

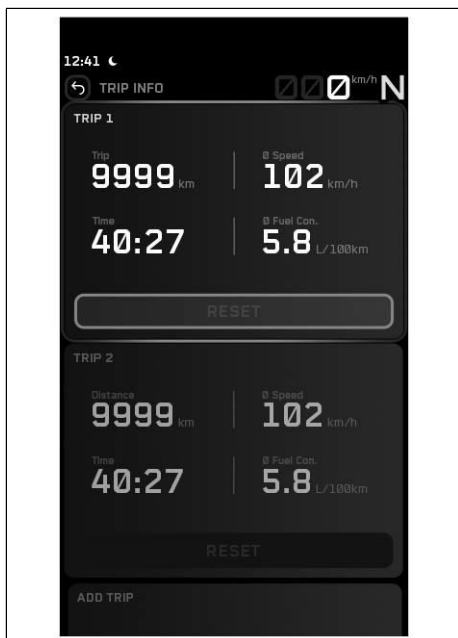

- Нажмите кнопку **Установка (SET)**, когда меню закрыто или используйте **Сенсорный дисплей**.

Примечание
Если открыт **Разделенный экран**, нажмите и удерживайте кнопку **Установка (SET)**.

- Нажимайте кнопку **ВВЕРХ (UP)** или **ВНИЗ (DOWN)**, пока не будет выделена надпись **Информация (Info)**. Меню можно открыть, нажав кнопку **Установка (SET)** или используя **Сенсорный дисплей**.
- Нажимайте кнопку **ВВЕРХ (UP)** или **ВНИЗ (DOWN)**, пока не будет выделена надпись **ИНФОРМАЦИЯ О ПОЕЗДКЕ**. Меню можно открыть, нажав кнопку **Установка (SET)** или используя **Сенсорный дисплей**.
- Нажимайте кнопку **ВЛЕВО (LEFT)** или **ВПРАВО (RIGHT)**, пока не будет выделена кнопка **СБРОС**. Нажмите кнопку **Установка (SET)** или используйте **Сенсорный дисплей** для сброса выбранной **Поездки**.

Примечание
Каждый счетчик поездки можно сбросить отдельно.

8.4.1.4 Удаление поездки

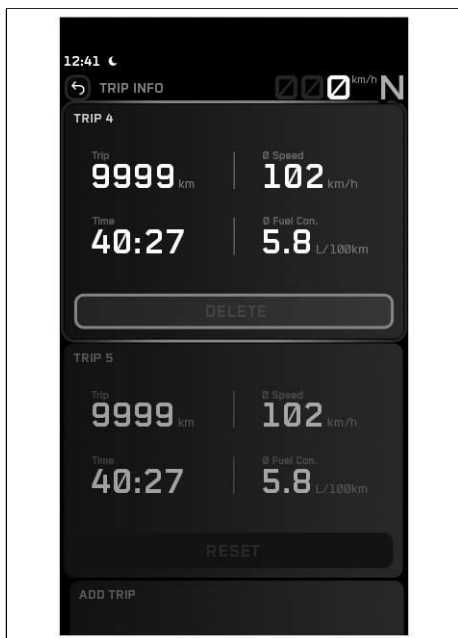

- Нажмите кнопку **Установка (SET)**, когда меню закрыто или используйте **Сенсорный дисплей**.

Примечание
Если открыт **Разделенный экран**, нажмите и удерживайте кнопку **Установка (SET)**.

- Нажимайте кнопку **ВВЕРХ (UP)** или **ВНИЗ (DOWN)**, пока не будет выделена надпись **Информация (Info)**. Меню можно открыть, нажав кнопку **Установка (SET)** или используя **Сенсорный дисплей**.
- Нажимайте кнопку **ВВЕРХ (UP)** или **ВНИЗ (DOWN)**, пока не будет выделена надпись **ИНФОРМАЦИЯ О ПОЕЗДКЕ**. Меню можно открыть, нажав кнопку **Установка (SET)** или используя **Сенсорный дисплей**.
- Нажимайте кнопку **ВЛЕВО (LEFT)** или **ВПРАВО (RIGHT)**, пока не будет выделена кнопка **УДАЛИТЬ (DELETE)**. Нажмите кнопку **Установка (SET)**, чтобы удалить **Поездку**, или используйте **Сенсорный дисплей**.

Примечание
Можно удалить поездки с 3 по 8.

8.4.2 Информация

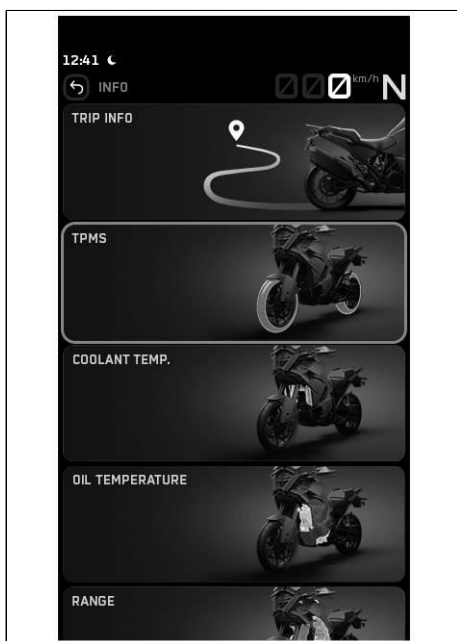

- Нажмите кнопку **Установка (SET)**, когда меню закрыто или используйте **Сенсорный дисплей**.

Примечание
Если открыт **Разделенный экран**, нажмите и удерживайте кнопку **Установка (SET)**.

- Нажимайте кнопку **ВВЕРХ (UP)** или **ВНИЗ (DOWN)**, пока не будет выделена надпись **Информация (Info)**. Меню можно открыть, нажав кнопку **Установка (SET)** или используя **Сенсорный дисплей**.
- Нажимайте кнопку **ВВЕРХ (UP)** или **DOWN (ВНИЗ)**, пока не будет подсвечена нужная информация, или используйте **Сенсорный дисплей**.

СКДШ ПЕР (TPMS FR) отображает текущее давление воздуха в передней шине.

СКДШ ЗАД (TPMS RE) отображает текущее давление воздуха в задней шине.

Примечание
Режим отображения системы контроля давления в шинах можно настроить в меню **ПРЕДУПРЕЖДЕНИЯ СКДШ (TPMS WARNINGS)**.

Параметр **ТЕМПЕРАТУРА ОХЛАЖДАЮЩЕЙ ЖИДКОСТИ (COOLANT TEMP.)** отображает температуру охлаждающей жидкости.

ТЕМПЕРАТУРА МАСЛА (OIL TEMPERATURE) отображает температуру моторного масла.

Параметр **ДИСТАНЦИЯ** обозначает возможное расстояние, которое можно проехать на текущем запасе топлива.

Параметр **НАПРЯЖЕНИЕ АККУМУЛЯТОРА** отображает напряжение аккумулятора.

ОДОМЕТР (ODOMETER) отображает общий пробег.

WARNINGS (Предупреждения) отображает предупреждения, которые возникли до тех пор, пока они не перестанут быть активными.

Параметр **ВЕРСИЯ** отображает версию приборной панели.

Параметр **СЛЕДУЮЩЕЕ ОБСЛУЖИВАНИЕ ЧЕРЕЗ** показывает, когда наступает срок следующего обслуживания.

Параметр **СЛЕДУЮЩЕЕ ОБСЛУЖИВАНИЕ** показывает, когда наступает срок следующего обслуживания.

8.4.3 Цифровая SIM- карта



- Нажмите кнопку **Установка (SET)**, когда меню закрыто или используйте **Сенсорный дисплей**.

Примечание
Если открыт **Разделенный экран**, нажмите и удерживайте кнопку **Установка (SET)**.

- Нажимайте кнопку **ВВЕРХ (UP)** или **ВНИЗ (DOWN)**, пока не будет выделена надпись **Информация (Info)**. Меню можно открыть, нажав кнопку **Установка (SET)** или используя **Сенсорный дисплей**.

- Нажимайте кнопку **ВВЕРХ (UP)** или **ВНИЗ (DOWN)**, пока не будет выделена надпись **ЦИФРОВАЯ SIM- КАРТА**, или используйте **Сенсорный дисплей**.

Параметр **ЦИФРОВАЯ SIM- КАРТА** отображает состояние **ЦИФРОВОЙ SIM- КАРТЫ**.

8.4.4 Мобильный телефон

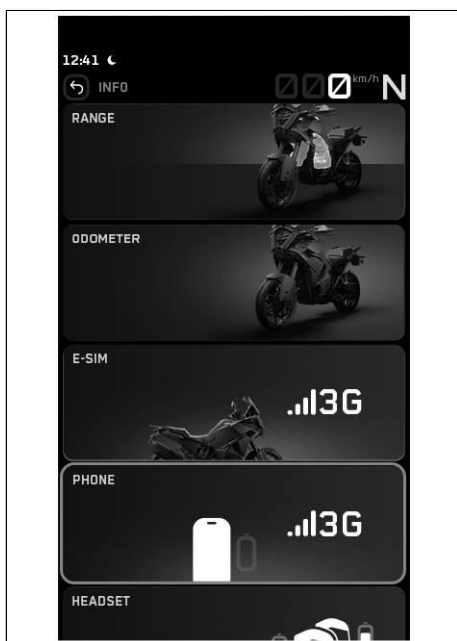

- Нажмите кнопку **Установка (SET)**, когда меню закрыто или используйте **Сенсорный дисплей**.

Примечание
Если открыт **Разделенный экран**, нажмите и удерживайте кнопку **Установка (SET)**.

- Нажимайте кнопку **ВВЕРХ (UP)** или **ВНИЗ (DOWN)**, пока не будет выделена надпись **Информация (Info)**. Меню можно открыть, нажав кнопку **Установка (SET)** или используя **Сенсорный дисплей**.
- Нажимайте кнопку **ВВЕРХ (UP)** или **ВНИЗ (DOWN)**, пока не будет выделена надпись **ТЕЛЕФОН**, или используйте **Сенсорный дисплей**.

Параметр **ТЕЛЕФОН** отображает состояние мобильного телефона.

8.4.5 Система связи



- Нажмите кнопку **Установка (SET)**, когда меню закрыто или используйте **Сенсорный дисплей**.

Примечание
Если открыт **Разделенный экран**, нажмите и удерживайте кнопку **Установка (SET)**.

- Нажимайте кнопку **ВВЕРХ (UP)** или **ВНИЗ (DOWN)**, пока не будет выделена надпись **Информация (Info)**. Меню можно открыть, нажав кнопку **Установка (SET)** или используя **Сенсорный дисплей**.
- Нажимайте кнопку **ВВЕРХ (UP)** или **ВНИЗ (DOWN)**, пока не будет выделена надпись **ГАРНИТУРА**, или используйте **Сенсорный дисплей**.

Параметр **ГАРНИТУРА** отображает состояние Гарнитур.

8.4.6 предупреждения

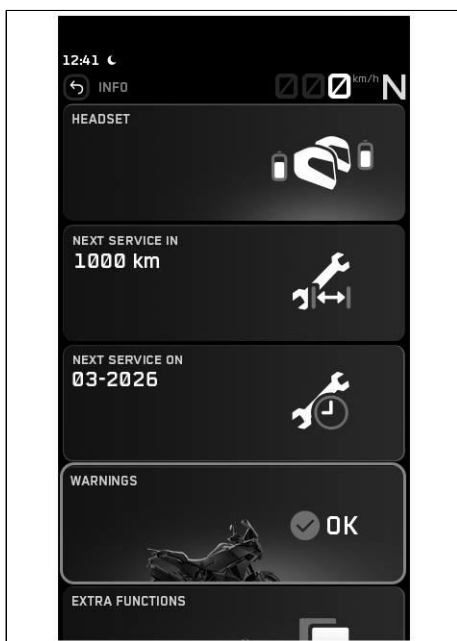

Условие: Выведено сообщение или предупреждение

- Нажмите кнопку **Установка (SET)**, когда меню закрыто или используйте **Сенсорный дисплей**.

Примечание
Если открыт **Разделенный экран**, нажмите и удерживайте кнопку **Установка (SET)**.

- Нажимайте кнопку **ВВЕРХ (UP)** или **ВНИЗ (DOWN)**, пока не будет выделена надпись **Информация (Info)**. Меню можно открыть, нажав кнопку **Установка (SET)** или используя **Сенсорный дисплей**.
- Нажимайте кнопку **ВВЕРХ (UP)** или **ВНИЗ (DOWN)**, пока не будет выделена надпись **ПРЕДУПРЕЖДЕНИЯ (WARNINGS)**. Меню можно открыть, нажав кнопку **Установка (SET)** или используя **Сенсорный дисплей**.

Примечание
При наличии предупреждений загорается общий предупреждающий световой сигнал . Возникшие предупреждения сохраняются на дисплее до тех пор, пока они не перестанут быть активными.

8.4.7 Дополнительные функции



- Нажмите кнопку **Установка (SET)**, когда меню закрыто или используйте **Сенсорный дисплей**.

Примечание
Если открыт **Разделенный экран**, нажмите и удерживайте кнопку **Установка (SET)**.

- Нажимайте кнопку **ВВЕРХ (UP)** или **ВНИЗ (DOWN)**, пока не будет выделена надпись **Информация (Info)**. Меню можно открыть, нажав кнопку **Установка (SET)** или используя **Сенсорный дисплей**.
- Нажимайте кнопку **ВВЕРХ (UP)** или **ВНИЗ (DOWN)**, пока не будет выделена надпись **ДОПОЛНИТЕЛЬНЫЕ ФУНКЦИИ (EXTRA FUNCTIONS)**. Меню можно открыть, нажав кнопку **Установка (SET)** или используя **Сенсорный дисплей**.

Примечание
Перечислены нестандартные дополнительные функции. Актуальный каталог **KTM PowerParts** и доступное программное обеспечение можно найти на веб-сайте KTM. Первые 1500 км пробега это пункт меню **ДЕМОРЕЖИМ (DEMO MODE)**.

8.4.8 Демонстрационный режим

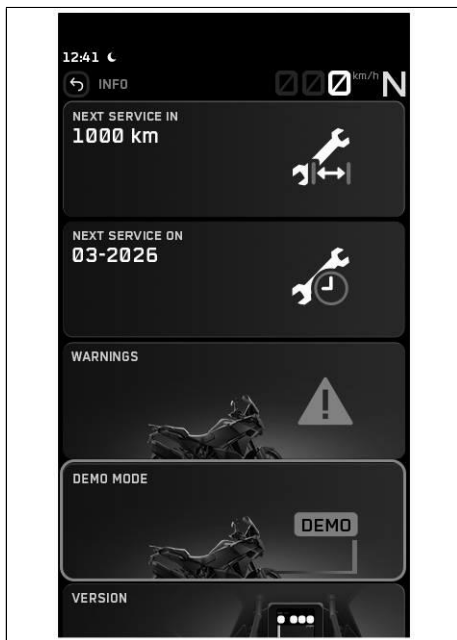

- Нажмите кнопку **Установка (SET)**, когда меню закрыто или используйте Сенсорный дисплей.

i Примечание
Если открыт **Разделенный экран**, нажмите и удерживайте кнопку **Установка (SET)**.

- Нажимайте кнопку **ВВЕРХ (UP)** или **ВНИЗ (DOWN)**, пока не будет выделена надпись **Информация (Info)**. Меню можно открыть, нажав кнопку **Установка (SET)** или используя **Сенсорный дисплей**.
- Нажимайте кнопку **ВВЕРХ (UP)** или **ВНИЗ (DOWN)**, пока не будет выделена надпись **ДЕМОНСТРАЦИОННЫЙ РЕЖИМ (DEMO MODE)**. Меню можно открыть, нажав кнопку **Установка (SET)** или используя **Сенсорный дисплей**.

i Примечание
Перечислены активированные функции демонстрационного режима (стр. 37). По истечении срока действия демонстрационного режима дополнительные функции программного обеспечения можно получить у официальных партнеров. После первых 1500 км пробега это пункт меню **ДОПОЛНИТЕЛЬНЫЕ ФУНКЦИИ (EXTRA FUNCTIONS)**.

8.5 Отопление

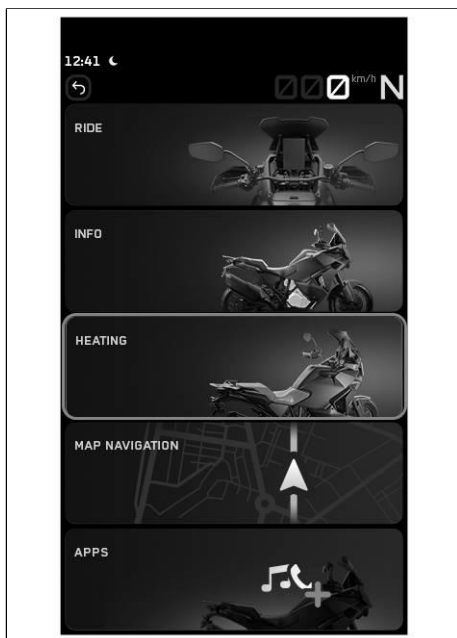

Условие: в меню **НАСТРОЙКИ** выбрана опция **Рукоятки с подогревом (Heated Grips)** или **Подогрев сиденья (Heated Seat)**.

- Нажмите кнопку **Установка (SET)**, когда меню закрыто или используйте **Сенсорный дисплей**.

i Примечание
Если открыт **Разделенный экран**, нажмите и удерживайте кнопку **Установка (SET)**.

- Нажимайте кнопку **ВВЕРХ (UP)** или **ВНИЗ (DOWN)**, пока не будет выделена надпись **ПОДОГРЕВ (HEATING)**. Меню можно открыть, нажав кнопку **Установка (SET)** или используя **Сенсорный дисплей**.

8.5.1 рукоятка с подогревом

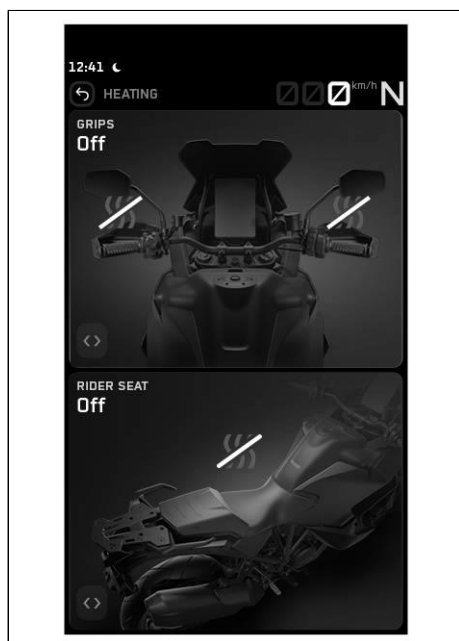

Состояние: В меню **НАСТРОЙКИ** выбрана опция подогрева рукояток.

- Нажмите кнопку **Установка (SET)**, когда меню закрыто или используйте **Сенсорный дисплей**.

Примечание
Если открыт **Разделенный экран**, нажмите и удерживайте кнопку **Установка (SET)**.

- Нажимайте кнопку **ВВЕРХ (UP)** или **ВНИЗ (DOWN)**, пока не будет выделена надпись **ПОДОГРЕВ (HEATING)**. Меню можно открыть, нажав кнопку **Установка (SET)** или используя **Сенсорный дисплей**.
- Нажимайте кнопку **ВВЕРХ (UP)** или **ВНИЗ (DOWN)**, пока не будет выделена надпись **РУКОЯТКИ (GRIPS)**, или используйте **Сенсорный дисплей**.
- Нажимайте кнопку **ВЛЕВО (LEFT)** или **ВПРАВО (RIGHT)**, чтобы настроить **Рукоятки с подогревом (Heated Grips)**. Нажмите кнопку **Установка (SET)** для подтверждения выбора или используйте **Сенсорный дисплей**.

8.5.2 Подогрев сиденья водителя



Состояние: В меню **НАСТРОЙКИ** выбрана опция подогрева сиденья.

- Нажмите кнопку **Установка (SET)**, когда меню закрыто или используйте **Сенсорный дисплей**.

Примечание
Если открыт **Разделенный экран**, нажмите и удерживайте кнопку **Установка (SET)**.

- Нажимайте кнопку **ВВЕРХ (UP)** или **ВНИЗ (DOWN)**, пока не будет выделена надпись **ПОДОГРЕВ (HEATING)**. Меню можно открыть, нажав кнопку **Установка (SET)** или используя **Сенсорный дисплей**.
- Нажимайте кнопку **ВВЕРХ (UP)** или **ВНИЗ (DOWN)**, пока не будет выделена надпись **Подогрев сиденья (Seat Heating)**, или используйте **Сенсорный дисплей**.
- Нажимайте кнопку **ВЛЕВО (LEFT)** или **ВПРАВО (RIGHT)**, чтобы отрегулировать **СИДЕНЬЕ ВОДИТЕЛЯ**. Нажмите кнопку **Установка (SET)** для подтверждения выбора или используйте **Сенсорный дисплей**.

8.6 навигация



- Нажмите кнопку **Установка (SET)**, когда меню закрыто или используйте Сенсорный дисплей.

**Примечание**

Если открыт **Разделенный экран**, нажмите и удерживайте кнопку **Установка (SET)**.

- Нажимайте кнопку **ВВЕРХ (UP)** или **ВНИЗ (DOWN)**, пока не будет выделена надпись **НАВИГАЦИЯ ПО КАРТЕ (MAP NAVIGATION)**. Меню можно открыть, нажав кнопку **Установка (SET)** или используя Сенсорный дисплей.

8.6.1 Поиск

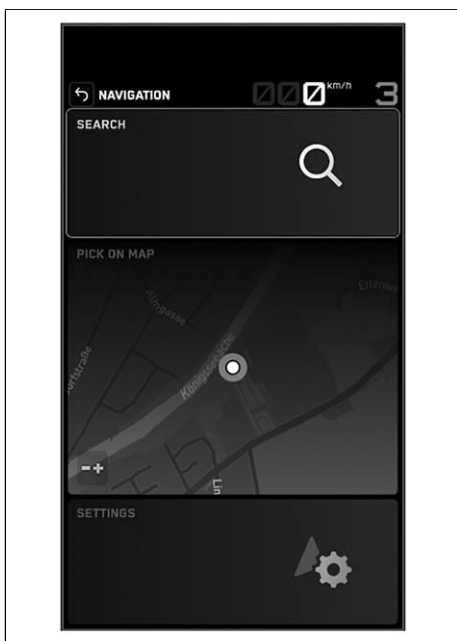

Условие: Мотоцикл неподвижен

- Нажмите кнопку **Установка (SET)**, когда меню закрыто или используйте Сенсорный дисплей.

**Примечание**

Если открыт **Разделенный экран**, нажмите и удерживайте кнопку **Установка (SET)**.

- Нажимайте кнопку **ВВЕРХ (UP)** или **ВНИЗ (DOWN)**, пока не будет выделена надпись **НАВИГАЦИЯ ПО КАРТЕ (MAP NAVIGATION)**. Меню можно открыть, нажав кнопку **Установка (SET)** или используя Сенсорный дисплей.
- Нажимайте кнопку **ВВЕРХ (UP)** или **ВНИЗ (DOWN)**, пока не будет выделена надпись **ПОИСК (SEARCH)**. Подменю можно открыть, нажав кнопку **Установка (SET)** или используя Сенсорный дисплей.

8.6.2 Выбрать на карте



Условие: Мотоцикл неподвижен

- Нажмите кнопку **Установка (SET)**, когда меню закрыто или используйте **Сенсорный дисплей**.



Примечание

Если открыт **Разделенный экран**, нажмите и удерживайте кнопку **Установка (SET)**.

- Нажимайте кнопку **ВВЕРХ (UP)** или **ВНИЗ (DOWN)**, пока не будет выделена надпись **НАВИГАЦИЯ ПО КАРТЕ (MAP NAVIGATION)**. Меню можно открыть, нажав кнопку **Установка (SET)** или используя **Сенсорный дисплей**.
- Нажимайте кнопку **ВВЕРХ (UP)** или **ВНИЗ (DOWN)**, пока не будет выделена надпись **ВЫБРАТЬ НА КАРТЕ (PICK ON MAP)**. Подменю можно открыть, нажав кнопку **Установка (SET)** или используя **Сенсорный дисплей**.

8.6.3 Остановить навигацию

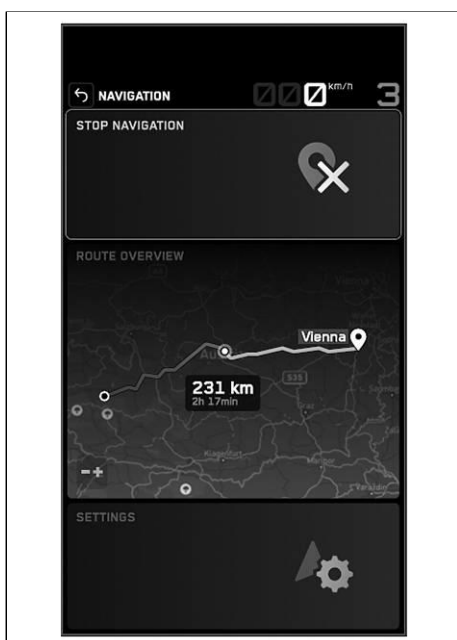

Условие: Мотоцикл неподвижен

- Нажмите кнопку **Установка (SET)**, когда меню закрыто или используйте **Сенсорный дисплей**.



Примечание

Если открыт **Разделенный экран**, нажмите и удерживайте кнопку **Установка (SET)**.

- Нажимайте кнопку **ВВЕРХ (UP)** или **ВНИЗ (DOWN)**, пока не будет выделена надпись **НАВИГАЦИЯ ПО КАРТЕ (MAP NAVIGATION)**. Меню можно открыть, нажав кнопку **Установка (SET)** или используя **Сенсорный дисплей**.
- Нажимайте кнопку **ВВЕРХ (UP)** или **ВНИЗ (DOWN)**, пока не будет выделена надпись **ОСТАНОВИТЬ НАВИГАЦИЮ (STOP NAVIGATION)**. Подменю можно открыть, нажав кнопку **Установка (SET)** или используя **Сенсорный дисплей**.

8.6.4 Обзор маршрутов

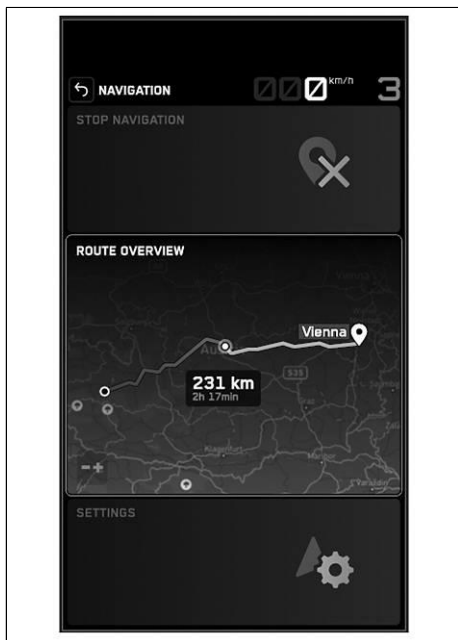

Условие: Мотоцикл неподвижен

- Нажмите кнопку **Установка (SET)**, когда меню закрыто или используйте **Сенсорный дисплей**.

**Примечание**

Если открыт **Разделенный экран**, нажмите и удерживайте кнопку **Установка (SET)**.

- Нажимайте кнопку **ВВЕРХ (UP)** или **ВНИЗ (DOWN)**, пока не будет выделена надпись **НАВИГАЦИЯ ПО КАРТЕ (MAP NAVIGATION)**. Меню можно открыть, нажав кнопку **Установка (SET)** или используя **Сенсорный дисплей**.
- Нажимайте кнопку **ВВЕРХ (UP)** или **ВНИЗ (DOWN)**, пока не будет выделена надпись **ОБЗОР МАРШРУТА (ROUTE OVERVIEW)**. Подменю можно открыть, нажав кнопку **Установка (SET)** или используя **Сенсорный дисплей**.

8.6.5 Настройки



Условие: Мотоцикл неподвижен

- Нажмите кнопку **Установка (SET)**, когда меню закрыто или используйте **Сенсорный дисплей**.

**Примечание**

Если открыт **Разделенный экран**, нажмите и удерживайте кнопку **Установка (SET)**.

- Нажимайте кнопку **ВВЕРХ (UP)** или **ВНИЗ (DOWN)**, пока не будет выделена надпись **НАВИГАЦИЯ ПО КАРТЕ (MAP NAVIGATION)**. Меню можно открыть, нажав кнопку **Установка (SET)** или используя **Сенсорный дисплей**.
- Нажимайте кнопку **ВВЕРХ (UP)** или **ВНИЗ (DOWN)**, пока не будет выделена надпись **НАСТРОЙКИ**. Подменю можно открыть, нажав кнопку **Установка (SET)** или используя **Сенсорный дисплей**.

8.6.5.1 Офлайн-карты

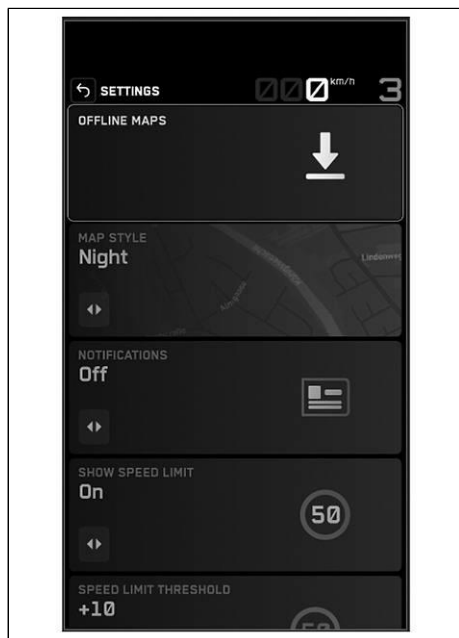

Условие: Мотоцикл неподвижен

- Нажмите кнопку **Установка (SET)**, когда меню закрыто или используйте **Сенсорный дисплей**.



Примечание

Если открыт **Разделенный экран**, нажмите и удерживайте кнопку **Установка (SET)**.

- Нажимайте кнопку **ВВЕРХ (UP)** или **ВНИЗ (DOWN)**, пока не будет выделена надпись **НАВИГАЦИЯ ПО КАРТЕ (MAP NAVIGATION)**. Меню можно открыть, нажав кнопку **Установка (SET)** или используя **Сенсорный дисплей**.
- Нажимайте кнопку **ВВЕРХ (UP)** или **ВНИЗ (DOWN)**, пока не будет выделена надпись **НАСТРОЙКИ**. Меню можно открыть, нажав кнопку **Установка (SET)** или используя **Сенсорный дисплей**.
- Нажимайте кнопку **ВВЕРХ (UP)** или **ВНИЗ (DOWN)**, пока не будет выделена надпись **ОФЛАЙН-КАРТЫ (OFFLINE MAPS)**. Подменю можно открыть, нажав кнопку **Установка (SET)** или используя **Сенсорный дисплей**.

Различные карты можно загрузить из меню **ОФЛАЙН-КАРТЫ (OFFLINE MAPS)**.

8.6.5.2 Вид карты

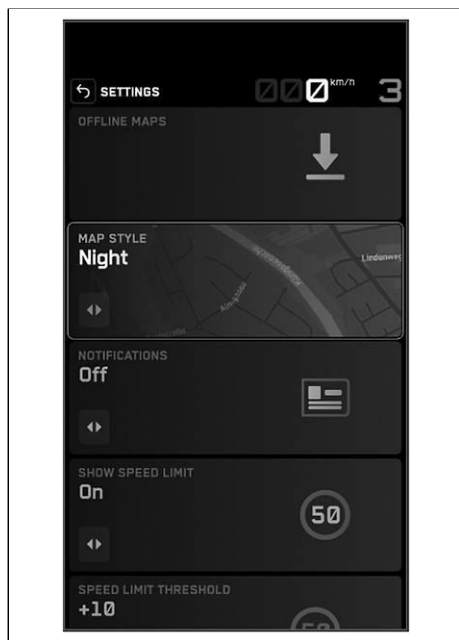

Условие: Мотоцикл неподвижен

- Нажмите кнопку **Установка (SET)**, когда меню закрыто или используйте **Сенсорный дисплей**.



Примечание

Если открыт **Разделенный экран**, нажмите и удерживайте кнопку **Установка (SET)**.

- Нажимайте кнопку **ВВЕРХ (UP)** или **ВНИЗ (DOWN)**, пока не будет выделена надпись **НАВИГАЦИЯ ПО КАРТЕ (MAP NAVIGATION)**. Меню можно открыть, нажав кнопку **Установка (SET)** или используя **Сенсорный дисплей**.
- Нажимайте кнопку **ВВЕРХ (UP)** или **ВНИЗ (DOWN)**, пока не будет выделена надпись **НАСТРОЙКИ**. Меню можно открыть, нажав кнопку **Установка (SET)** или используя **Сенсорный дисплей**.
- Нажимайте кнопку **ВВЕРХ (UP)** или **ВНИЗ (DOWN)**, пока не будет выделена надпись **ВИД КАРТЫ (MAP STYLE)**. Подменю можно открыть, нажав кнопку **Установка (SET)** или используя **Сенсорный дисплей**.
- **Вид карты (Map Style)** можно настроить, нажав кнопку **ВПРАВО (RIGHT)** или **ВЛЕВО (LEFT)**. Нажмите кнопку **Установка (SET)** для подтверждения выбора или используйте **Сенсорный дисплей**.

8.6.5.3 Уведомления



Условие: Мотоцикл неподвижен

- Нажмите кнопку **Установка (SET)**, когда меню закрыто или используйте **Сенсорный дисплей**.

**Примечание**

Если открыт **Разделенный экран**, нажмите и удерживайте кнопку **Установка (SET)**.

- Нажимайте кнопку **ВВЕРХ (UP)** или **ВНИЗ (DOWN)**, пока не будет выделена надпись **НАВИГАЦИЯ ПО КАРТЕ (MAP NAVIGATION)**. Меню можно открыть, нажав кнопку **Установка (SET)** или используя **Сенсорный дисплей**.
- Нажимайте кнопку **ВВЕРХ (UP)** или **ВНИЗ (DOWN)**, пока не будет выделена надпись **НАСТРОЙКИ**. Меню можно открыть, нажав кнопку **Установка (SET)** или используя **Сенсорный дисплей**.
- Нажимайте кнопку **ВВЕРХ (UP)** или **ВНИЗ (DOWN)**, пока не будет выделена надпись **УВЕДОМЛЕНИЯ (NOTIFICATIONS)**, или используйте **Сенсорный дисплей**.
- Нажмите кнопку **ВПРАВО (RIGHT)** или **ВЛЕВО (LEFT)** для настройки **Уведомлений**. Нажмите кнопку **Установка (SET)** для подтверждения выбора или используйте **Сенсорный дисплей**.

8.6.5.4 Отображение управления скоростью



Условие: Мотоцикл неподвижен

- Нажмите кнопку **Установка (SET)**, когда меню закрыто или используйте **Сенсорный дисплей**.

**Примечание**

Если открыт **Разделенный экран**, нажмите и удерживайте кнопку **Установка (SET)**.

- Нажимайте кнопку **ВВЕРХ (UP)** или **ВНИЗ (DOWN)**, пока не будет выделена надпись **НАВИГАЦИЯ ПО КАРТЕ (MAP NAVIGATION)**. Меню можно открыть, нажав кнопку **Установка (SET)** или используя **Сенсорный дисплей**.
- Нажимайте кнопку **ВВЕРХ (UP)** или **ВНИЗ (DOWN)**, пока не будет выделена надпись **НАСТРОЙКИ**. Меню можно открыть, нажав кнопку **Установка (SET)** или используя **Сенсорный дисплей**.
- Нажимайте кнопку **ВВЕРХ (UP)** или **ВНИЗ (DOWN)**, пока не будет выделена надпись **ПОКАЗАТЬ ОГРАНИЧЕНИЕ СКОРОСТИ (SHOW SPEED LIMIT)**, или используйте **Сенсорный дисплей**.
- Функцию **Показывать ограничение скорости** можно настроить, нажав кнопку **ВПРАВО (RIGHT)** или **ВЛЕВО (LEFT)**. Нажмите кнопку **Установка (SET)** для подтверждения выбора или используйте **Сенсорный дисплей**.

8.6.5.5 Пороговое значение контроля скорости



Условие: Мотоцикл неподвижен

- Нажмите кнопку **Установка (SET)**, когда меню закрыто или используйте **Сенсорный дисплей**.



Примечание

Если открыт **Разделенный экран**, нажмите и удерживайте кнопку **Установка (SET)**.

- Нажимайте кнопку **ВВЕРХ (UP)** или **ВНИЗ (DOWN)**, пока не будет выделена надпись **НАВИГАЦИЯ ПО КАРТЕ (MAP NAVIGATION)**. Меню можно открыть, нажав кнопку **Установка (SET)** или используя **Сенсорный дисплей**.
- Нажимайте кнопку **ВВЕРХ (UP)** или **ВНИЗ (DOWN)**, пока не будет выделена надпись **НАСТРОЙКИ**. Меню можно открыть, нажав кнопку **Установка (SET)** или используя **Сенсорный дисплей**.
- Нажимайте кнопку **ВВЕРХ (UP)** или **ВНИЗ (DOWN)**, пока не будет выделена надпись **ПОРОГ ОГРАНИЧЕНИЯ СКОРОСТИ (SPEED LIMIT THRESHOLD)**, или используйте **Сенсорный дисплей**.
- **Порог ограничения скорости** можно настроить, нажав кнопку **ВПРАВО (RIGHT)** или **ВЛЕВО (LEFT)**. Нажмите кнопку **Установка (SET)** для подтверждения выбора или используйте **Сенсорный дисплей**.

8.7 Приложения

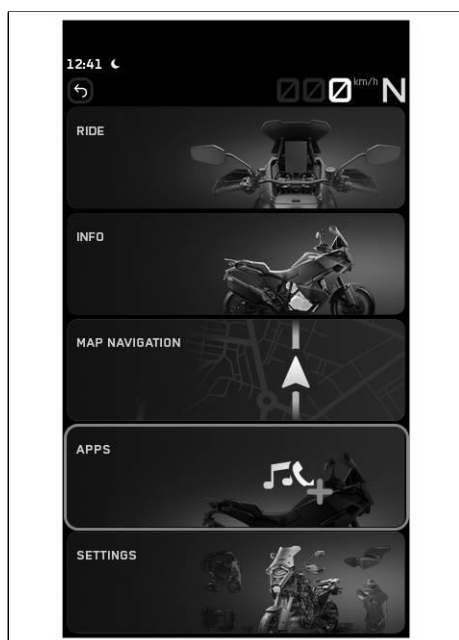

- Нажмите кнопку **Установка (SET)**, когда меню закрыто или используйте **Сенсорный дисплей**.



Примечание

Если открыт **Разделенный экран**, нажмите и удерживайте кнопку **Установка (SET)**.

- Нажимайте кнопку **ВВЕРХ (UP)** или **ВНИЗ (DOWN)**, пока не будет выделена надпись **ПРИЛОЖЕНИЯ (APPS)**. Меню можно открыть, нажав кнопку **Установка (SET)** или используя **Сенсорный дисплей**.

8.7.1 Вызовы



Условие: Мотоцикл неподвижен

- Нажмите кнопку **Установка (SET)**, когда меню закрыто или используйте **Сенсорный дисплей**.



Примечание

Если открыт **Разделенный экран**, нажмите и удерживайте кнопку **Установка (SET)**.

- Нажимайте кнопку **ВВЕРХ (UP)** или **ВНИЗ (DOWN)(ВНИЗ)**, пока не будет выделена надпись **ПРИЛОЖЕНИЯ (APPS)**. Меню можно открыть, нажав кнопку **Установка (SET)** или используя **Сенсорный дисплей**.
- Нажимайте кнопку **ВВЕРХ (UP)** или **ВНИЗ (DOWN)**, пока не будет выделена надпись **ВЫЗОВ (CALL)**. Подменю можно открыть, нажав кнопку **Установка (SET)** или используя **Сенсорный дисплей**.

8.7.2 Музыка



Условие: Мотоцикл неподвижен

- Нажмите кнопку **Установка (SET)**, когда меню закрыто или используйте **Сенсорный дисплей**.



Примечание

Если открыт **Разделенный экран**, нажмите и удерживайте кнопку **Установка (SET)**.

- Нажимайте кнопку **ВВЕРХ (UP)** или **ВНИЗ (DOWN)(ВНИЗ)**, пока не будет выделена надпись **ПРИЛОЖЕНИЯ (APPS)**. Меню можно открыть, нажав кнопку **Установка (SET)** или используя **Сенсорный дисплей**.
- Нажимайте кнопку **ВВЕРХ (UP)** или **ВНИЗ**, пока не будет выделена надпись **МУЗЫКА (MUSIC)**. Подменю можно открыть, нажав кнопку **Установка (SET)** или используя **Сенсорный дисплей**.

8.8 Настройки



Условие: Мотоцикл неподвижен

- Нажмите кнопку **Установка (SET)**, когда меню закрыто или используйте **Сенсорный дисплей**.



Примечание

Если открыт **Разделенный экран**, нажмите и удерживайте кнопку **Установка (SET)**.

- Нажимайте кнопку **ВВЕРХ (UP)** или **ВНИЗ (DOWN)**, пока не будет выделена надпись **НАСТРОЙКИ**. Меню можно открыть, нажав кнопку **Установка (SET)** или используя **Сенсорный дисплей**.

В меню **НАСТРОЙКИ (SETTINGS)** можно настроить избранное, быстрый выбор, **Возможности подключения (Connectivity)** (опция) и предупреждающий световой сигнал переключения передач. Настроить можно единицы измерения или различные значения. Некоторые функции могут быть включены или отключены.

8.8.1 избранное



Условие: Мотоцикл неподвижен

- Нажмите кнопку **Установка (SET)**, когда меню закрыто или используйте **Сенсорный дисплей**.



Примечание

Если открыт **Разделенный экран**, нажмите и удерживайте кнопку **Установка (SET)**.

- Нажимайте кнопку **ВВЕРХ (UP)** или **ВНИЗ (DOWN)**, пока не будет выделена надпись **НАСТРОЙКИ**. Меню можно открыть, нажав кнопку **Установка (SET)** или используя **Сенсорный дисплей**.
- Нажимайте кнопку **ВВЕРХ (UP)** или **ВНИЗ (DOWN)**, пока не будет выделена надпись **ИЗБРАННОЕ (FAVORITES)**. Меню можно открыть, нажав кнопку **Установка (SET)** или используя **Сенсорный дисплей**.

В меню **ИЗБРАННОЕ (FAVORITES)** можно выбрать до восьми элементов информации.

8.8.1.1 Дисплей избранного 1–8

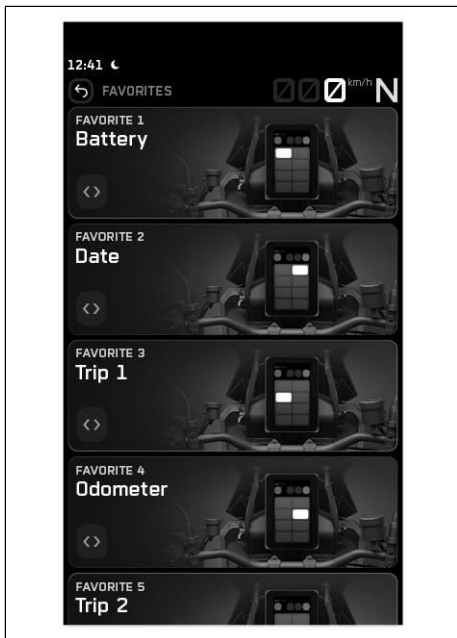

Условие: Мотоцикл неподвижен

- Нажмите кнопку **Установка (SET)**, когда меню закрыто или используйте **Сенсорный дисплей**.



Примечание

Если открыт **Разделенный экран**, нажмите и удерживайте кнопку **Установка (SET)**.

- Нажимайте кнопку **ВВЕРХ (UP)** или **ВНИЗ (DOWN)**, пока не будет выделена надпись **НАСТРОЙКИ**. Меню можно открыть, нажав кнопку **Установка (SET)** или используя **Сенсорный дисплей**.
- Нажимайте кнопку **ВВЕРХ (UP)** или **ВНИЗ (DOWN)**, пока не будет выделена надпись **ИЗБРАННОЕ (FAVORITES)**. Меню можно открыть, нажав кнопку **Установка (SET)** или используя **Сенсорный дисплей**.
- Нажмите кнопку **ВВЕРХ (UP)** или **ВНИЗ (DOWN)**, чтобы выбрать **Избранное 1**, **Избранное 2**, **Избранное 3**, **Избранное 4**, **Избранное 5**, **Избранное 6**, **Избранное 7** или **Избранное 8**, или используйте **Сенсорный дисплей**.
- Нажмите кнопку **ВПРАВО (RIGHT)** или **ВЛЕВО (LEFT)** для выбора нужной информации. Нажмите кнопку **Установка (SET)** для подтверждения выбора или используйте **Сенсорный дисплей**.

8.8.2 Возможности подключения



Условие: Мотоцикл неподвижен

- Нажмите кнопку **Установка (SET)**, когда меню закрыто или используйте **Сенсорный дисплей**.



Примечание

Если открыт **Разделенный экран**, нажмите и удерживайте кнопку **Установка (SET)**.

- Нажимайте кнопку **ВВЕРХ (UP)** или **ВНИЗ (DOWN)**, пока не будет выделена надпись **НАСТРОЙКИ**. Меню можно открыть, нажав кнопку **Установка (SET)** или используя **Сенсорный дисплей**.
- Нажимайте кнопку **ВВЕРХ (UP)** или **ВНИЗ (DOWN)**, пока не будет выделена надпись **ВОЗМОЖНОСТИ ПОДКЛЮЧЕНИЯ (CONNECTIVITY)**. Меню можно открыть, нажав кнопку **Установка (SET)** или используя **Сенсорный дисплей**.

Должен поддерживаться стандарт **Bluetooth® 4.0**.

В подменю **Возможности подключения (Connectivity)** можно подключить подходящий мобильный телефон или систему связи через **Bluetooth®** к приборной панели, что позволит настроить функции аудио и навигации.



Примечание

Не каждый сотовый телефон и система связи подходят для сопряжения с приборной панелью. За подробностями обращайтесь к официальному дилеру.

8.8.2.1 Bluetooth и WiFi



Условие: Мотоцикл неподвижен

- Нажмите кнопку **Установка (SET)**, когда меню закрыто или используйте **Сенсорный дисплей**.



Примечание

Если открыт **Разделенный экран**, нажмите и удерживайте кнопку **Установка (SET)**.

- Нажимайте кнопку **ВВЕРХ (UP)** или **ВНИЗ (DOWN)**, пока не будет выделена надпись **НАСТРОЙКИ**. Меню можно открыть, нажав кнопку **Установка (SET)** или используя **Сенсорный дисплей**.
- Нажимайте кнопку **ВВЕРХ (UP)** или **ВНИЗ (DOWN)**, пока не будет выделена надпись **ВОЗМОЖНОСТИ ПОДКЛЮЧЕНИЯ (CONNECTIVITY)**. Меню можно открыть, нажав кнопку **Установка (SET)** или используя **Сенсорный дисплей**.
- Нажимайте кнопку **ВВЕРХ (UP)** или **ВНИЗ (DOWN)**, пока не будет выделена надпись **BLUETOOTH и WIFI**. Подменю можно открыть, нажав кнопку **Установка (SET)** или используя **Сенсорный дисплей**.

8.8.2.2 Обновления



Условие: Мотоцикл неподвижен, сеть **WiFi** подключена

- Нажмите кнопку **Установка (SET)**, когда меню закрыто или используйте **Сенсорный дисплей**.



Примечание

Если открыт **Разделенный экран**, нажмите и удерживайте кнопку **Установка (SET)**.

- Нажимайте кнопку **ВВЕРХ (UP)** или **ВНИЗ (DOWN)**, пока не будет выделена надпись **НАСТРОЙКИ**. Меню можно открыть, нажав кнопку **Установка (SET)** или используя **Сенсорный дисплей**.
- Нажимайте кнопку **ВВЕРХ (UP)** или **ВНИЗ (DOWN)**, пока не будет выделена надпись **ВОЗМОЖНОСТИ ПОДКЛЮЧЕНИЯ (CONNECTIVITY)**. Меню можно открыть, нажав кнопку **Установка (SET)** или используя **Сенсорный дисплей**.
- Нажимайте кнопку **ВВЕРХ (UP)** или **ВНИЗ (DOWN)**, пока не будет выделена надпись **ОБНОВЛЕНИЯ**. Нажмите кнопку **Установка (SET)** для проверки наличия обновлений или используйте **Сенсорный дисплей**.

8.8.2.3 Настройки WIFI



Условие: Мотоцикл неподвижен

- Нажмите кнопку **Установка (SET)**, когда меню закрыто или используйте **Сенсорный дисплей**.

**Примечание**

Если открыт **Разделенный экран**, нажмите и удерживайте кнопку **Установка (SET)**.

- Нажимайте кнопку **ВВЕРХ (UP)** или **ВНИЗ (DOWN)**, пока не будет выделена надпись **НАСТРОЙКИ**. Меню можно открыть, нажав кнопку **Установка (SET)** или используя **Сенсорный дисплей**.
- Нажимайте кнопку **ВВЕРХ (UP)** или **ВНИЗ (DOWN)**, пока не будет выделена надпись **ВОЗМОЖНОСТИ ПОДКЛЮЧЕНИЯ (CONNECTIVITY)**. Меню можно открыть, нажав кнопку **Установка (SET)** или используя **Сенсорный дисплей**.
- Нажимайте кнопку **ВВЕРХ (UP)** или **ВНИЗ (DOWN)**, пока не будет выделена надпись **BLUETOOTH и WIFI**. Подменю можно открыть, нажав кнопку **Установка (SET)** или используя **Сенсорный дисплей**.
- Нажимайте кнопку **ВВЕРХ (UP)** или **ВНИЗ (DOWN)**, пока не будет выделена надпись **WIFI**. Подменю можно открыть, нажав кнопку **Установка (SET)** или используя **Сенсорный дисплей**.

8.8.2.4 WiFi



Условие: Мотоцикл неподвижен

- Нажмите кнопку **Установка (SET)**, когда меню закрыто или используйте **Сенсорный дисплей**.

**Примечание**

Если открыт **Разделенный экран**, нажмите и удерживайте кнопку **Установка (SET)**.

- Нажимайте кнопку **ВВЕРХ (UP)** или **ВНИЗ (DOWN)**, пока не будет выделена надпись **НАСТРОЙКИ**. Меню можно открыть, нажав кнопку **Установка (SET)** или используя **Сенсорный дисплей**.
- Нажимайте кнопку **ВВЕРХ (UP)** или **ВНИЗ (DOWN)**, пока не будет выделена надпись **ВОЗМОЖНОСТИ ПОДКЛЮЧЕНИЯ (CONNECTIVITY)**. Меню можно открыть, нажав кнопку **Установка (SET)** или используя **Сенсорный дисплей**.
- Нажимайте кнопку **ВВЕРХ (UP)** или **ВНИЗ (DOWN)**, пока не будет выделена надпись **BLUETOOTH и WIFI**. Подменю можно открыть, нажав кнопку **Установка (SET)** или используя **Сенсорный дисплей**.
- Нажимайте кнопку **ВВЕРХ (UP)** или **ВНИЗ (DOWN)**, пока не будет выделена надпись **WIFI**, или используйте **Сенсорный дисплей**.
- Используйте кнопку **ВЛЕВО (LEFT)** или **ВПРАВО (RIGHT)**, чтобы выбрать пункт меню и включить или выключить **WIFI**. Нажмите кнопку **Установка (SET)** для подтверждения выбора или используйте **Сенсорный дисплей**.

8.8.2.5 Добавление сети



Условие: Мотоцикл неподвижен

- Нажмите кнопку **Установка (SET)**, когда меню закрыто или используйте **Сенсорный дисплей**.



Примечание

Если открыт **Разделенный экран**, нажмите и удерживайте кнопку **Установка (SET)**.

- Нажимайте кнопку **ВВЕРХ (UP)** или **ВНИЗ (DOWN)**, пока не будет выделена надпись **НАСТРОЙКИ**. Меню можно открыть, нажав кнопку **Установка (SET)** или используя **Сенсорный дисплей**.
- Нажимайте кнопку **ВВЕРХ (UP)** или **ВНИЗ (DOWN)**, пока не будет выделена надпись **ВОЗМОЖНОСТИ ПОДКЛЮЧЕНИЯ (CONNECTIVITY)**. Меню можно открыть, нажав кнопку **Установка (SET)** или используя **Сенсорный дисплей**.
- Нажимайте кнопку **ВВЕРХ (UP)** или **ВНИЗ (DOWN)**, пока не будет выделена надпись **BLUETOOTH** и **WIFI**. Подменю можно открыть, нажав кнопку **Установка (SET)** или используя **Сенсорный дисплей**.
- Нажимайте кнопку **ВВЕРХ (UP)** или **ВНИЗ (DOWN)**, пока не будет выделена надпись **ДОБАВИТЬ СЕТЬ (ADD NETWORK)**. Нажмите кнопку **Установка (SET)**, чтобы открыть подменю, или используйте **Сенсорный дисплей**.
- Приборная панель начнет поиск подходящей сети **WIFI**. Если поиск успешен, имя **WIFI** отобразится в подменю «Добавить сеть». Нажмите кнопку **Установка (SET)**, чтобы инициировать сопряжение, или используйте **Сенсорный дисплей**.

8.8.2.6 Настройки Bluetooth



Условие: Мотоцикл неподвижен

- Нажмите кнопку **Установка (SET)**, когда меню закрыто или используйте **Сенсорный дисплей**.



Примечание

Если открыт **Разделенный экран**, нажмите и удерживайте кнопку **Установка (SET)**.

- Нажимайте кнопку **ВВЕРХ (UP)** или **ВНИЗ (DOWN)**, пока не будет выделена надпись **НАСТРОЙКИ**. Меню можно открыть, нажав кнопку **Установка (SET)** или используя **Сенсорный дисплей**.
- Нажимайте кнопку **ВВЕРХ (UP)** или **ВНИЗ (DOWN)**, пока не будет выделена надпись **ВОЗМОЖНОСТИ ПОДКЛЮЧЕНИЯ (CONNECTIVITY)**. Меню можно открыть, нажав кнопку **Установка (SET)** или используя **Сенсорный дисплей**.
- Нажимайте кнопку **ВВЕРХ (UP)** или **ВНИЗ (DOWN)**, пока не будет выделена надпись **BLUETOOTH** и **WIFI**. Подменю можно открыть, нажав кнопку **Установка (SET)** или используя **Сенсорный дисплей**.
- Нажимайте кнопку **ВВЕРХ (UP)** или **ВНИЗ (DOWN)**, пока не будет выделена надпись **BLUETOOTH**. Подменю можно открыть, нажав кнопку **Установка (SET)** или используя **Сенсорный дисплей**.



Примечание

Не каждый сотовый телефон и система связи подходят для сопряжения с приборной панелью.

8.8.2.7 Bluetooth



Условие: Мотоцикл неподвижен

- Нажмите кнопку **Установка (SET)**, когда меню закрыто или используйте **Сенсорный дисплей**.

**Примечание**

Если открыт **Разделенный экран**, нажмите и удерживайте кнопку **Установка (SET)**.

- Нажимайте кнопку **ВВЕРХ (UP)** или **ВНИЗ (DOWN)**, пока не будет выделена надпись **НАСТРОЙКИ**. Меню можно открыть, нажав кнопку **Установка (SET)** или используя **Сенсорный дисплей**.
- Нажимайте кнопку **ВВЕРХ (UP)** или **ВНИЗ (DOWN)**, пока не будет выделена надпись **ВОЗМОЖНОСТИ ПОДКЛЮЧЕНИЯ (CONNECTIVITY)**. Меню можно открыть, нажав кнопку **Установка (SET)** или используя **Сенсорный дисплей**.
- Нажимайте кнопку **ВВЕРХ (UP)** или **ВНИЗ (DOWN)**, пока не будет выделена надпись **BLUETOOTH** и **WIFI**. Подменю можно открыть, нажав кнопку **Установка (SET)** или используя **Сенсорный дисплей**.
- Нажимайте кнопку **ВВЕРХ (UP)** или **ВНИЗ (DOWN)**, пока не будет выделена надпись **BLUETOOTH**, или используйте **Сенсорный дисплей**.
- Используйте кнопку **ВПРАВО (RIGHT)** или **ВЛЕВО (LEFT)** для выбора пункта меню, чтобы включить или выключить функцию **Bluetooth®**. Нажмите кнопку **Установка (SET)** для подтверждения выбора или используйте **Сенсорный дисплей**.

Функция **Bluetooth®** должна быть активирована для сопряжения совместимого мобильного телефона или системы связи с транспортным средством.

**Примечание**

Не каждый сотовый телефон и система связи подходят для сопряжения с приборной панелью.

8.8.2.8 Сопряжение с телефоном

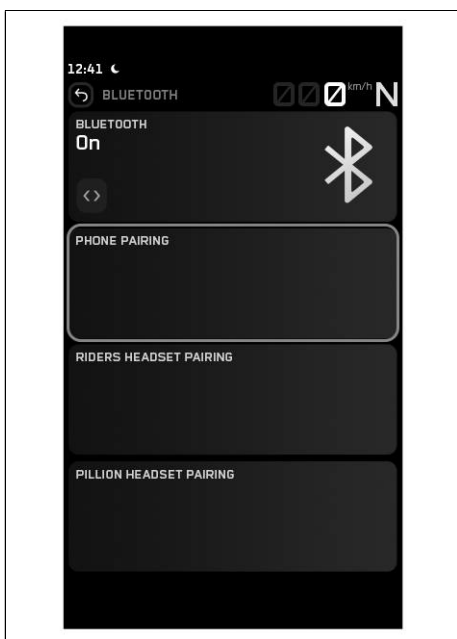

Условие: Мотоцикл неподвижен, включена функция

Bluetooth®, функция **Bluetooth®** также включена на устройстве, которое должно быть сопряжено

- Нажмите кнопку **Установка (SET)**, когда меню закрыто или используйте **Сенсорный дисплей**.

**Примечание**

Если открыт **Разделенный экран**, нажмите и удерживайте кнопку **Установка (SET)**.

- Нажимайте кнопку **ВВЕРХ (UP)** или **ВНИЗ (DOWN)**, пока не будет выделена надпись **НАСТРОЙКИ**. Меню можно открыть, нажав кнопку **Установка (SET)** или используя **Сенсорный дисплей**.
- Нажимайте кнопку **ВВЕРХ (UP)** или **ВНИЗ (DOWN)**, пока не будет выделена надпись **ВОЗМОЖНОСТИ ПОДКЛЮЧЕНИЯ (CONNECTIVITY)**. Меню можно открыть, нажав кнопку **Установка (SET)** или используя **Сенсорный дисплей**.
- Нажимайте кнопку **ВВЕРХ (UP)** или **ВНИЗ (DOWN)**, пока не будет выделена надпись **BLUETOOTH** и **WIFI**. Подменю можно открыть, нажав кнопку **Установка (SET)** или используя **Сенсорный дисплей**.
- Нажимайте кнопку **ВВЕРХ (UP)** или **ВНИЗ (DOWN)**, пока не будет отмечена надпись **СОПРЯЖЕНИЕ С ТЕЛЕФОНОМ (PHONE PAIRING)**. Подменю можно открыть, нажав кнопку **Установка (SET)** или используя **Сенсорный дисплей**.



Примечание
С комбинацией приборов может быть сопряжен только один мобильный телефон.

- Приборная панель начнет поиск совместимого мобильного телефона. Если поиск успешен, название мобильного телефона отображается в подменю **СОПРЯЖЕНИЕ С ТЕЛЕФОНОМ**. Нажмите кнопку **Установка (SET)**, чтобы инициировать сопряжение, или используйте **Сенсорный дисплей**.

Мобильный телефон должен быть виден на экране **Bluetooth®** для возможности его поиска транспортным средством.

- На комбинированной приборной панели появляется сообщение о том, что она теперь готова к сопряжению. Сопряжение успешно завершается необходимостью **ввода пароля** на мобильном телефоне и на приборной панели.

Примечание
После завершения сопряжения в подменю **Телефон** отобразится название сопряженного телефона. Нажмите кнопку **ВВЕРХ (UP)** или **ВНИЗ (DOWN)**, пока не будет отмечено сопряженное устройство. Сопряженное устройство можно удалить, нажав кнопку **Установка (SET)**. Не каждый мобильный телефон подходит для сопряжения с приборной панелью.

- Переместите ранее сопряженное устройство в зону действия комбинированной приборной панели, когда функция **Bluetooth®** активна.
 - ✓ Устройство автоматически сопрягается с комбинацией приборов.
 - ✗ Если устройство не будет автоматически сопряжено с комбинацией приборов примерно через 30 секунд:
 - Перезапустите комбинацию приборов или повторите процедуру **Сопряжения**.

В подменю **Телефон** совместимый мобильный телефон может быть сопряжен с приборной панелью.

8.8.2.9 Сопряжение с системой связи водителя



Условие: Мотоцикл неподвижен, включена функция **Bluetooth®**, функция **Bluetooth®** также включена на устройстве, которое должно быть сопряжено

- Нажмите кнопку **Установка (SET)**, когда меню закрыто или используйте **Сенсорный дисплей**.



Примечание

Если открыт **Разделенный экран**, нажмите и удерживайте кнопку **Установка (SET)**.

- Нажимайте кнопку **ВВЕРХ (UP)** или **ВНИЗ (DOWN)**, пока не будет выделена надпись **НАСТРОЙКИ**. Меню можно открыть, нажав кнопку **Установка (SET)** или используя **Сенсорный дисплей**.
- Нажимайте кнопку **ВВЕРХ (UP)** или **ВНИЗ (DOWN)**, пока не будет выделена надпись **ВОЗМОЖНОСТИ ПОДКЛЮЧЕНИЯ (CONNECTIVITY)**. Меню можно открыть, нажав кнопку **Установка (SET)** или используя **Сенсорный дисплей**.
- Нажимайте кнопку **ВВЕРХ (UP)** или **ВНИЗ (DOWN)**, пока не будет выделена надпись **BLUETOOTH и WIFI**. Подменю можно открыть, нажав кнопку **Установка (SET)** или используя **Сенсорный дисплей**.
- Нажимайте кнопку **ВВЕРХ (UP)** или **ВНИЗ (DOWN)**, пока не будет выделена надпись **BLUETOOTH**. Подменю можно открыть, нажав кнопку **Установка (SET)** или используя **Сенсорный дисплей**.
- Нажимайте кнопку **ВВЕРХ (UP)** или **ВНИЗ (DOWN)**, пока не будет отмечена надпись **СОПРЯЖЕНИЕ С ГАРНИТУРОЙ ВОДИТЕЛЯ (RIDERS HEADSET PAIRING)**. Подменю можно открыть, нажав кнопку **Установка (SET)** или используя **Сенсорный дисплей**.
- Транспортное средство начнет поиск подходящей системы связи. Если результаты поиска успешны, название аудиоустройства пользователя отобразится в подменю **Новое сопряжение (New Pairing)**. Нажмите кнопку **Установка (SET)**, чтобы инициировать сопряжение, или используйте **Сенсорный дисплей**.



Чтобы система связи была обнаружена транспортным средством, она должна находиться в режиме сопряжения. Следуйте инструкциям в руководстве пользователя системы связи.



Примечание

Нажимайте кнопку **ВВЕРХ (UP)** или **ВНИЗ (DOWN)**, пока не будет выделена надпись **Удалить сопряжение (Delete Pairing)**. Сопряженное устройство можно удалить, нажав кнопку **Установка (SET)**.

Не каждая система связи подходит для сопряжения с транспортным средством.

- Переместите ранее сопряженное устройство в зону действия транспортного средства, когда функция **Bluetooth®** активна.
 - ✓ Устройство автоматически подключается к транспортному средству.
 - ✗ Если устройство не будет автоматически подключено к транспортному средству примерно через 30 секунд:
 - Снова включите питание транспортного средства или повторите процедуру **Нового сопряжения (New Pairing)**.

В меню **Гарнитура водителя (Riders Headset)** можно сопрячь с транспортным средством подходящую систему связи водителя.

8.8.2.10 Сопряжение с системой связи пассажира

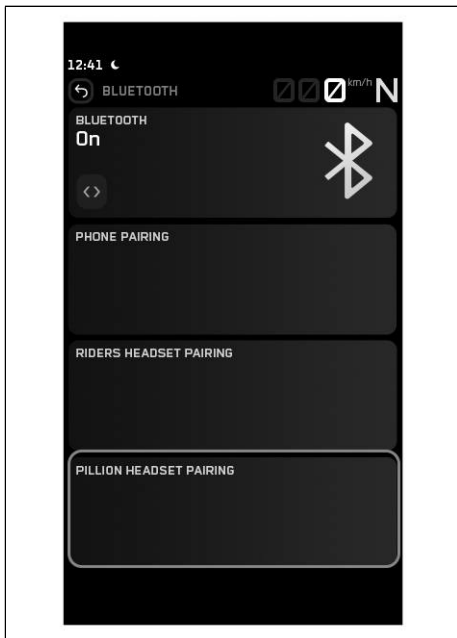

Условие: Мотоцикл неподвижен, включена функция **Bluetooth®**, функция **Bluetooth®** также включена на устройстве, которое должно быть сопряжено

- Нажмите кнопку **Установка (SET)**, когда меню закрыто или используйте **Сенсорный дисплей**.

**Примечание**

Если открыт **Разделенный экран**, нажмите и удерживайте кнопку **Установка (SET)**.

- Нажимайте кнопку **ВВЕРХ (UP)** или **ВНИЗ (DOWN)**, пока не будет выделена надпись **НАСТРОЙКИ**. Меню можно открыть, нажав кнопку **Установка (SET)** или используя **Сенсорный дисплей**.
- Нажимайте кнопку **ВВЕРХ (UP)** или **ВНИЗ (DOWN)**, пока не будет выделена надпись **ВОЗМОЖНОСТИ ПОДКЛЮЧЕНИЯ (CONNECTIVITY)**. Меню можно открыть, нажав кнопку **Установка (SET)** или используя **Сенсорный дисплей**.
- Нажимайте кнопку **ВВЕРХ (UP)** или **ВНИЗ (DOWN)**, пока не будет выделена надпись **BLUETOOTH и WIFI**. Подменю можно открыть, нажав кнопку **Установка (SET)** или используя **Сенсорный дисплей**.
- Нажимайте кнопку **ВВЕРХ (UP)** или **ВНИЗ (DOWN)**, пока не будет выделена надпись **СОПРЯЖЕНИЕ С ГАРНИТУРОЙ Пассажира на заднем сидении мотоцикла (PILLION HEADSET PAIRING)**. Подменю можно открыть, нажав кнопку **Установка (SET)** или используя **Сенсорный дисплей**.
- Транспортное средство начнет поиск подходящей системы связи. Если поиск был успешным, название гарнитуры водителя отображается в подменю **Новое сопряжение (New Pairing)**. Нажмите кнопку **Установка (SET)**, чтобы инициировать сопряжение, или используйте **Сенсорный дисплей**.

Чтобы система связи была обнаружена транспортным средством, она должна находиться в режиме сопряжения. Следуйте инструкциям в руководстве пользователя системы связи.

**Примечание**

Нажимайте кнопку **ВВЕРХ (UP)** или **ВНИЗ (DOWN)**, пока не будет выделена надпись **Удалить сопряжение (Delete Pairing)**. Сопряженное устройство можно удалить, нажав кнопку **Установка (SET)**.

Не каждая система связи подходит для сопряжения с транспортным средством.

- Переместите ранее сопряженное устройство в зону действия транспортного средства, когда функция **Bluetooth®** активна.
 - ✓ Устройство автоматически подключается к транспортному средству.
 - ✗ Если устройство не будет автоматически подключено к транспортному средству примерно через 30 секунд:
 - Снова включите питание транспортного средства или повторите процедуру **Нового сопряжения (New Pairing)**.

В подменю сопряжения с системой связи пассажира можно установить сопряжение подходящей системы связи для водителя с транспортным средством.

8.8.3 Предупреждение системы TPMS (система контроля давления в шинах)



Условие: Мотоцикл неподвижен

- Нажмите кнопку **Установка (SET)**, когда меню закрыто или используйте **Сенсорный дисплей**.



Примечание

Если открыт **Разделенный экран**, нажмите и удерживайте кнопку **Установка (SET)**.

- Нажимайте кнопку **ВВЕРХ (UP)** или **ВНИЗ (DOWN)**, пока не будет выделена надпись **НАСТРОЙКИ**. Меню можно открыть, нажав кнопку **Установка (SET)** или используя **Сенсорный дисплей**.
- Нажимайте кнопку **ВВЕРХ (UP)** или **ВНИЗ (DOWN)**, пока не будет выделена надпись **ПРЕДУПРЕЖДЕНИЯ СКДШ (TPMS WARNINGS)**, или используйте **Сенсорный дисплей**.
- Нажмите кнопку **ВПРАВО (RIGHT)** или **ВЛЕВО (LEFT)**, чтобы установить значение для **ПРЕДУПРЕЖДЕНИЙ СКДШ (TPMS WARNINGS)**. Нажмите кнопку **Установка (SET)** для подтверждения выбора или используйте **Сенсорный дисплей**.

В меню **ПРЕДУПРЕЖДЕНИЯ СКДШ (TPMS WARNINGS)** можно выбрать три различных режима работы **СКДШ (TPMS)**.

Режим **По умолчанию** соответствует предустановленным базовым настройкам системы контроля давления воздуха в шинах, рекомендованным KTM.

Режим **Пользовательский (Custom)** соответствует пользовательским настройкам системы контроля давления воздуха в шинах.



Примечание

Перед выбором режима работы **СКДШ (TPMS) Пользовательский (Custom)** необходимо отрегулировать требуемое давление воздуха в шинах.

При выборе режима работы **СКДШ (TPMS) Пользовательский (Custom)** следующее значение, полученное датчиками **СКДШ (TPMS)**, сохраняется в качестве нового ориентировочного значения.

Передача значения датчиками **СКДШ (TPMS)** и сохранение нового контрольного значения может занять некоторое время.

Контрольное значение может находиться в диапазоне от 1 до 5 бар (от 14,5 до 72,5 фунтов на кв. дюйм).

Сохраненное контрольное значение отображается в меню **Информация о мотоцикле (Bike Info)**.

Если текущее значение, измеренное датчиками давления воздуха в шинах, более чем на 50% выше или на 20% ниже сохраненного ориентировочного значения, на дисплее приборной панели появляется предупреждение.

В режиме **Предупреждения выключены (Warnings Off)** предупреждения от системы контроля давления воздуха в шинах отключаются. Давление воздуха в шинах по-прежнему измеряется датчиками давления воздуха в шинах, но предупреждения больше не отображаются на дисплее приборной панели.



Примечание

Компания KTM рекомендует использовать режим **По умолчанию (Default)**.

Второй комплект колёс можно запрограммировать с помощью диагностического инструмента KTM.

Официальный дилер будет рад помочь.

8.8.4 Настройка запирания кейса

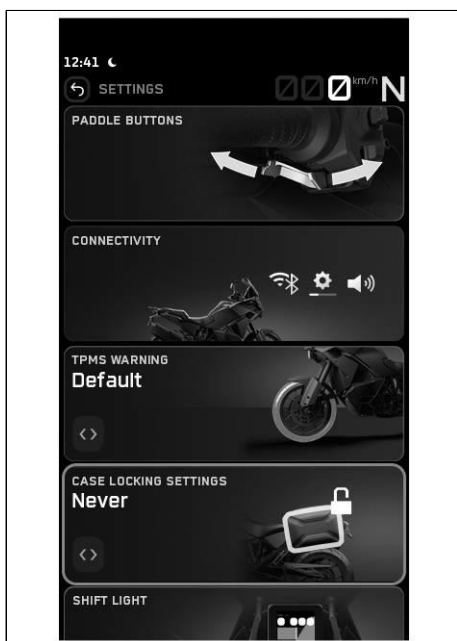

Условие: Мотоцикл неподвижен

- Нажмите кнопку **Установка (SET)**, когда меню закрыто или используйте **Сенсорный дисплей**.



Примечание

Если открыт **Разделенный экран**, нажмите и удерживайте кнопку **Установка (SET)**.

- Нажимайте кнопку **ВВЕРХ (UP)** или **ВНИЗ (DOWN)**, пока не будет выделена надпись **НАСТРОЙКИ**. Меню можно открыть, нажав кнопку **Установка (SET)** или используя **Сенсорный дисплей**.
- Нажимайте кнопку **ВВЕРХ (UP)** или **ВНИЗ (DOWN)**, пока не будет выделена надпись **НАСТРОЙКИ ЗАПИРАНИЯ (CASE LOCKING SETTINGS)**, или используйте **Сенсорный дисплей**.
- Нажмите кнопку **ВПРАВО (RIGHT)** или **ВЛЕВО (LEFT)**, чтобы установить значение для **Настроек запирания кейса (Case Locking Settings)**. Нажмите кнопку **Установка (SET)** для подтверждения выбора или используйте **Сенсорный дисплей**.

Настройку запирания кейса можно установить в диапазоне **Никогда**, **Немедленно**, **Короткое (2 мин)** и **Длительное (10 мин)**.

8.8.5 Световой индикатор передачи

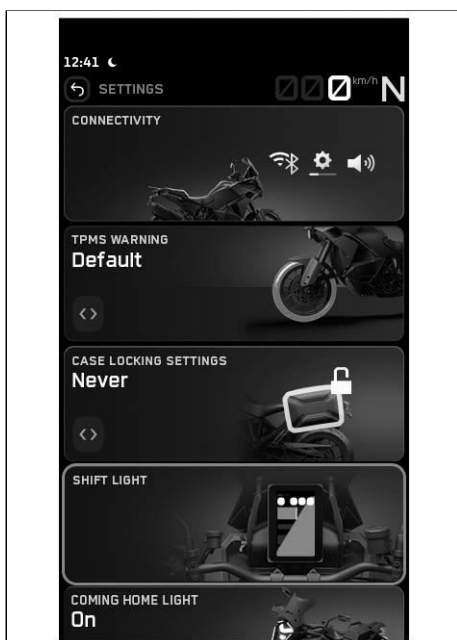

Условие: Мотоцикл неподвижен

- Нажмите кнопку **Установка (SET)**, когда меню закрыто или используйте **Сенсорный дисплей**.



Примечание

Если открыт **Разделенный экран**, нажмите и удерживайте кнопку **Установка (SET)**.

- Нажимайте кнопку **ВВЕРХ (UP)** или **ВНИЗ (DOWN)**, пока не будет выделена надпись **НАСТРОЙКИ**. Меню можно открыть, нажав кнопку **Установка (SET)** или используя **Сенсорный дисплей**.
- Нажимайте кнопку **ВВЕРХ (UP)** или **ВНИЗ (DOWN)**, пока не будет выделена надпись **ИНДИКАТОР ПЕРЕКЛЮЧЕНИЯ (SHIFT LIGHT)**. Меню можно открыть, нажав кнопку **Установка (SET)** или используя **Сенсорный дисплей**.

В подменю **Индикатор переключения (Shift Light)** можно настроить предупреждающий световой сигнал переключения передач.



Примечание

Ограничитель оборотов зависит от температуры охлаждающей жидкости.

8.8.5.1 ОБ/МИН1

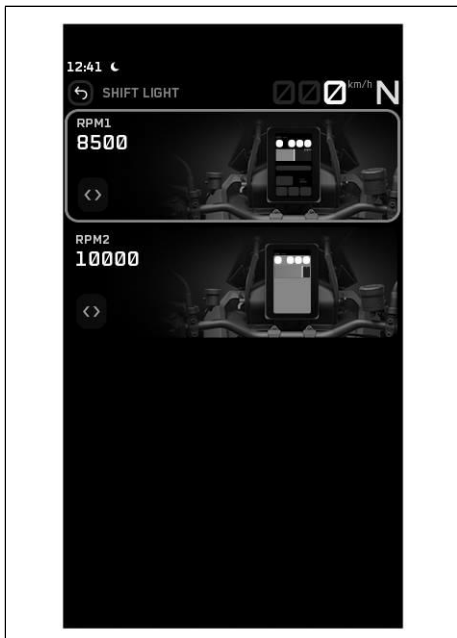

Условие: Мотоцикл неподвижен, на одометре **Одометр (ODO)** отображается > 1000 км (621 миля).

- Нажмите кнопку **Установка (SET)**, когда меню закрыто или используйте **Сенсорный дисплей**.



Примечание

Если открыт **Разделенный экран**, нажмите и удерживайте кнопку **Установка (SET)**.

- Нажимайте кнопку **ВВЕРХ (UP)** или **ВНИЗ (DOWN)**, пока не будет выделена надпись **НАСТРОЙКИ**. Меню можно открыть, нажав кнопку **Установка (SET)** или используя **Сенсорный дисплей**.
- Нажимайте кнопку **ВВЕРХ (UP)** или **ВНИЗ (DOWN)**, пока не будет выделена надпись **ИНДИКАТОР ПЕРЕКЛЮЧЕНИЯ (SHIFT LIGHT)**. Меню можно открыть, нажав кнопку **Установка (SET)** или используя **Сенсорный дисплей**.
- Нажимайте кнопку **ВВЕРХ (UP)** или **ВНИЗ (DOWN)**, пока не будет выделена надпись **ОБ/МИН1**, или используйте **Сенсорный дисплей**.
- Нажмите кнопку **ВПРАВО (RIGHT)** или **ВЛЕВО (LEFT)**, чтобы установить значение для **ОБ/МИН1**. Нажмите кнопку **Установка (SET)** для подтверждения выбора или используйте **Сенсорный дисплей**.

Значение **ОБ/МИН1** не должно быть больше, чем **ОБ/МИН2**.



Примечание

Значение **ОБ/МИН1** может быть установлено в интервале 500 от 5 500 до 10 000 об/мин.

Световой сигнал переключения передач также можно отключить.

Если обороты двигателя достигают установленного значения **ОБ/МИН1**, индикатор оборотов двигателя мигает как предупреждающий световой сигнал переключения передач.

8.8.5.2 ОБ/МИН2



Условие: Мотоцикл неподвижен, на одометре **Одометр (ODO)** отображается > 1000 км (621 миля).

- Нажмите кнопку **Установка (SET)**, когда меню закрыто или используйте **Сенсорный дисплей**.



Примечание

Если открыт **Разделенный экран**, нажмите и удерживайте кнопку **Установка (SET)**.

- Нажимайте кнопку **ВВЕРХ (UP)** или **ВНИЗ (DOWN)**, пока не будет выделена надпись **НАСТРОЙКИ**. Меню можно открыть, нажав кнопку **Установка (SET)** или используя **Сенсорный дисплей**.
- Нажимайте кнопку **ВВЕРХ (UP)** или **ВНИЗ (DOWN)**, пока не будет выделена надпись **ИНДИКАТОР ПЕРЕКЛЮЧЕНИЯ (SHIFT LIGHT)**. Меню можно открыть, нажав кнопку **Установка (SET)** или используя **Сенсорный дисплей**.
- Нажимайте кнопку **ВВЕРХ (UP)** или **ВНИЗ (DOWN)**, пока не будет выделена надпись **ОБ/МИН2**, или используйте **Сенсорный дисплей**.
- Нажмите кнопку **ВПРАВО (RIGHT)** или **ВЛЕВО (LEFT)**, чтобы установить значение для **ОБ/МИН2**. Нажмите кнопку **Установка (SET)** для подтверждения выбора или используйте **Сенсорный дисплей**.

Значение **ОБ/МИН2** не должно быть меньше, чем **ОБ/МИН1**.



Примечание

Значение **ОБ/МИН2** может быть установлено в интервале 500 между 7 000 и 10 000 об/мин.

Световой сигнал переключения передач также можно отключить.

Если обороты двигателя достигают установленного значения **ОБ/МИН2**, экран мигает как предупреждающий световой сигнал переключения передач.

8.8.6 Световой сигнал возвращения домой

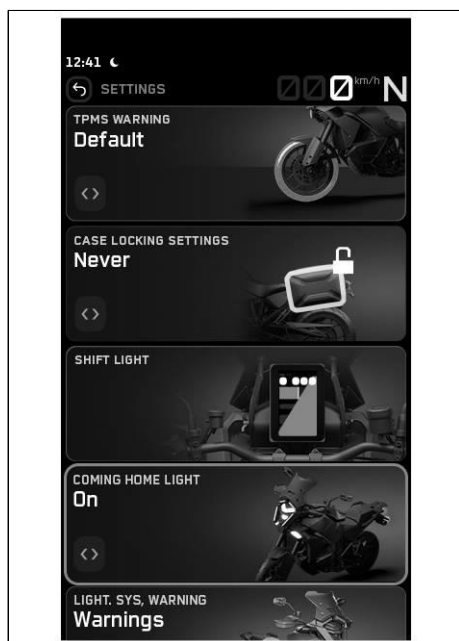

Условие: Мотоцикл неподвижен

- Нажмите кнопку **Установка (SET)**, когда меню закрыто или используйте **Сенсорный дисплей**.



Примечание

Если открыт **Разделенный экран**, нажмите и удерживайте кнопку **Установка (SET)**.

- Нажимайте кнопку **ВВЕРХ (UP)** или **ВНИЗ (DOWN)**, пока не будет выделена надпись **НАСТРОЙКИ**. Меню можно открыть, нажав кнопку **Установка (SET)** или используя **Сенсорный дисплей**.
- Нажимайте кнопку **ВВЕРХ (UP)** или **ВНИЗ (DOWN)**, пока не будет выделена надпись **СВЕТОВОЙ СИГНАЛ ВОЗВРАЩЕНИЯ ДОМОЙ (COMING HOME LIGHT)**, или используйте **Сенсорный дисплей**.
- Нажмите кнопку **ВЛЕВО (LEFT)** или **ВПРАВО (RIGHT)**, чтобы настроить значение **Светового сигнала возвращения домой**. Нажмите кнопку **Установка (SET)** для подтверждения выбора или используйте **Сенсорный дисплей**.

Световой сигнал **возвращения домой** можно настроить на короткий (15 секунд) или длительный (30 секунд) режим, а также отключить.

8.8.7 Предупреждения системы освещения

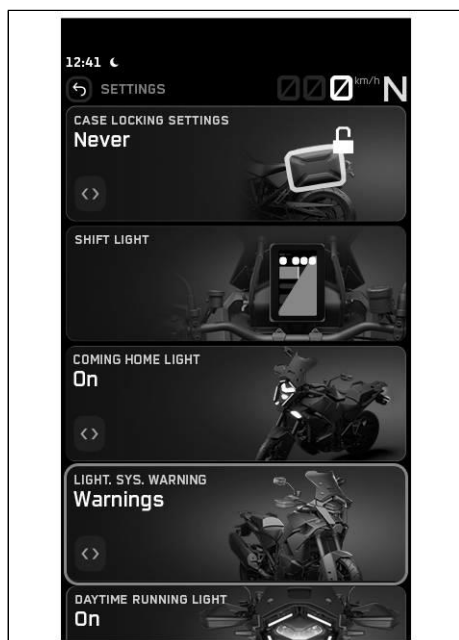

Условие: Мотоцикл неподвижен

- Нажмите кнопку **Установка (SET)**, когда меню закрыто или используйте **Сенсорный дисплей**.



Примечание

Если открыт **Разделенный экран**, нажмите и удерживайте кнопку **Установка (SET)**.

- Нажимайте кнопку **ВВЕРХ (UP)** или **ВНИЗ (DOWN)**, пока не будет выделена надпись **НАСТРОЙКИ**. Меню можно открыть, нажав кнопку **Установка (SET)** или используя **Сенсорный дисплей**.
- Нажимайте кнопку **ВВЕРХ (UP)** или **ВНИЗ (DOWN)**, пока не будет выделена надпись **ПРЕДУПРЕЖДЕНИЯ СИС ОСВЕЩЕНИЯ (LIGHT SYS. WARNING)**. Меню можно открыть, нажав кнопку **Установка (SET)** или используя **Сенсорный дисплей**.
- Нажмите кнопку **ВПРАВО (RIGHT)** или **ВЛЕВО (LEFT)**, чтобы установить значение для **Предупреждения системы освещения**. Нажмите кнопку **Установка (SET)** для подтверждения выбора или используйте **Сенсорный дисплей**.

Если выбрано «Без предупреждений», предупреждения о работе предупреждающих световых сигналов на приборной панели отображаться не будут.

8.8.8 Дневные ходовые огни

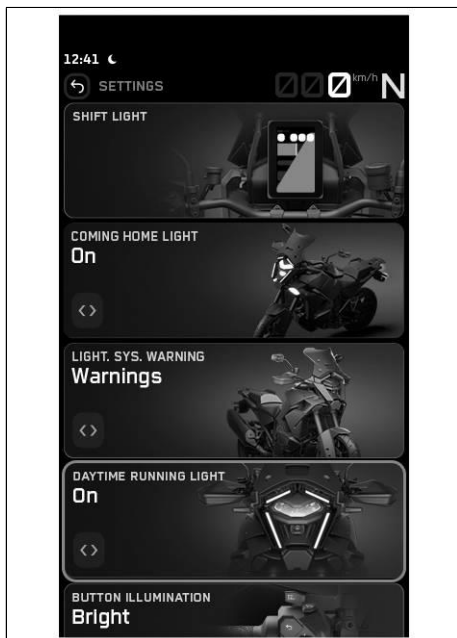

Условие: Мотоцикл неподвижен

- Нажмите кнопку **Установка (SET)**, когда меню закрыто или используйте **Сенсорный дисплей**.

**Примечание**

Если открыт **Разделенный экран**, нажмите и удерживайте кнопку **Установка (SET)**.

- Нажимайте кнопку **ВВЕРХ (UP)** или **ВНИЗ (DOWN)**, пока не будет выделена надпись **НАСТРОЙКИ**. Меню можно открыть, нажав кнопку **Установка (SET)** или используя **Сенсорный дисплей**.
- Нажмите кнопку **ВВЕРХ (UP)** или **ВНИЗ (DOWN)**, пока не будут выделены **ДНЕВНЫЕ ХОДОВЫЕ ОГНИ (DAYTIME RUNNING LIGHT)**. Меню можно открыть, нажав кнопку **Установка (SET)** или используя **Сенсорный дисплей**.
- Используйте кнопку **ВПРАВО (RIGHT)** или **ВЛЕВО (LEFT)**, чтобы включить или отключить **Дневные ходовые огни**. Нажмите кнопку **Установка (SET)** для подтверждения выбора или используйте **Сенсорный дисплей**.

8.8.9 Подсветка кнопок

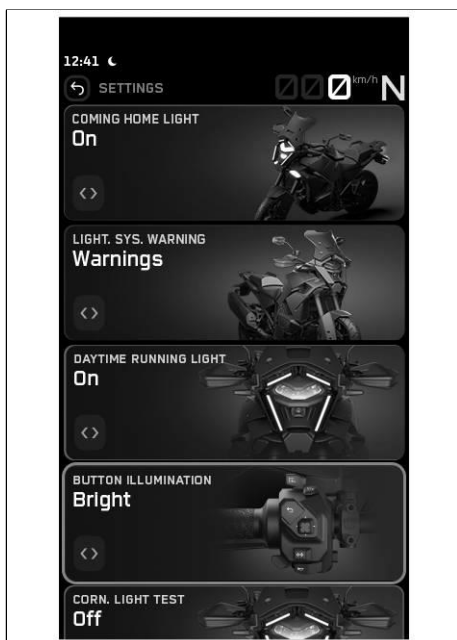

Условие: Мотоцикл неподвижен

- Нажмите кнопку **Установка (SET)**, когда меню закрыто или используйте **Сенсорный дисплей**.

**Примечание**

Если открыт **Разделенный экран**, нажмите и удерживайте кнопку **Установка (SET)**.

- Нажимайте кнопку **ВВЕРХ (UP)** или **ВНИЗ (DOWN)**, пока не будет выделена надпись **НАСТРОЙКИ**. Меню можно открыть, нажав кнопку **Установка (SET)** или используя **Сенсорный дисплей**.
- Нажимайте кнопку **ВВЕРХ (UP)** или **ВНИЗ (DOWN)**, пока не будет выделена надпись **ПОДСВЕТКА КНОПОК (BUTTON ILLUMINATION)**. Меню можно открыть, нажав кнопку **Установка (SET)** или используя **Сенсорный дисплей**.
- Нажмите кнопку **ВПРАВО (RIGHT)** или **ВЛЕВО (LEFT)**, чтобы установить значение для **Подсветки кнопок**. Нажмите кнопку **Установка (SET)** для подтверждения выбора или используйте **Сенсорный дисплей**.

8.8.10 Проверка поворотного света

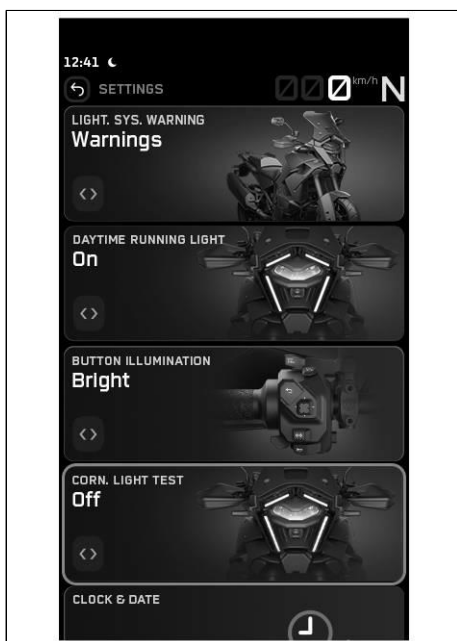

Условие: Мотоцикл неподвижен

- Нажмите кнопку **Установка (SET)**, когда меню закрыто или используйте **Сенсорный дисплей**.



Примечание

Если открыт **Разделенный экран**, нажмите и удерживайте кнопку **Установка (SET)**.

- Нажимайте кнопку **ВВЕРХ (UP)** или **ВНИЗ (DOWN)**, пока не будет выделена надпись **НАСТРОЙКИ**. Меню можно открыть, нажав кнопку **Установка (SET)** или используя **Сенсорный дисплей**.
- Нажимайте кнопку **ВВЕРХ (UP)** или **ВНИЗ (DOWN)** до тех пор, пока не будет выделена надпись **ПРОВЕРКА ПОВОРОТНОГО СВЕТА (CORNER LIGHT TEST)**. Меню можно открыть, нажав кнопку **Установка (SET)** или используя **Сенсорный дисплей**.
- Используйте кнопку **ВПРАВО (RIGHT)** или **ВЛЕВО (LEFT)**, чтобы включить или отключить **Проверку поворотного света**. Нажмите кнопку **Установка (SET)** для подтверждения выбора или используйте **Сенсорный дисплей**.

8.8.11 Установка времени и даты

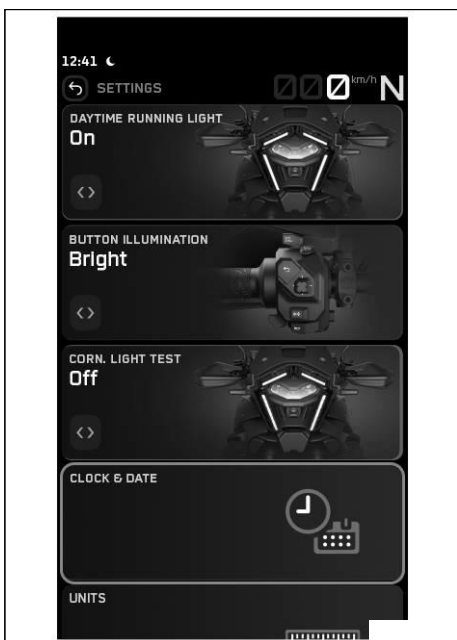

Условие: Мотоцикл неподвижен

- Нажмите кнопку **Установка (SET)**, когда меню закрыто или используйте **Сенсорный дисплей**.



Примечание

Если открыт **Разделенный экран**, нажмите и удерживайте кнопку **Установка (SET)**.

- Нажимайте кнопку **ВВЕРХ (UP)** или **ВНИЗ (DOWN)**, пока не будет выделена надпись **НАСТРОЙКИ**.
- Меню можно открыть, нажав кнопку **Установка (SET)** или используя **Сенсорный дисплей**.
- Нажимайте кнопку **ВВЕРХ (UP)** или **ВНИЗ (DOWN)**, пока не будет выделена надпись **ЧАСЫ И ДАТА (CLOCK & DATE)**, или используйте **Сенсорный дисплей**.
- Подменю можно открыть, нажав кнопку **Установка (SET)** или используя **Сенсорный дисплей**.
Время, дату и формат можно настроить в меню **ЧАСЫ И ДАТА**.

8.8.11.1 Настройка часов



Условие: Мотоцикл неподвижен

- Нажмите кнопку **Установка (SET)**, когда меню закрыто или используйте **Сенсорный дисплей**.

**Примечание**

Если открыт **Разделенный экран**, нажмите и удерживайте кнопку **Установка (SET)**.

- Нажимайте кнопку **ВВЕРХ (UP)** или **ВНИЗ (DOWN)**, пока не будет выделена надпись **НАСТРОЙКИ**. Меню можно открыть, нажав кнопку **Установка (SET)** или используя **Сенсорный дисплей**.
- Нажимайте кнопку **ВВЕРХ (UP)** или **ВНИЗ (DOWN)**, пока не будет выделена надпись **ЧАСЫ И ДАТА (CLOCK & DATE)**. Меню можно открыть, нажав кнопку **Установка (SET)** или используя **Сенсорный дисплей**.
- Нажимайте кнопку **ВВЕРХ (UP)** или **ВНИЗ (DOWN)**, пока не будет выделена надпись **НАСТРОИТЬ ЧАСЫ (SET CLOCK)**, или используйте **Сенсорный дисплей**.
- Подменю можно открыть, нажав кнопку **Установка (SET)** или используя **Сенсорный дисплей**.
- Нажимайте кнопку **ВВЕРХ (UP)** или **ВНИЗ (DOWN)**, пока не будут выделены часы или минуты, или используйте **Сенсорный дисплей**.
- Нажмите кнопку **ВПРАВО (RIGHT)** или **ВЛЕВО (LEFT)**, чтобы установить часы или минуты. Нажмите кнопку **Установка (SET)** для подтверждения выбора или используйте **Сенсорный дисплей**.
- Нажмите кнопку **НАЗАД (BACK)**, чтобы закрыть подменю, или используйте **Сенсорный дисплей**.

8.8.11.2 Установка даты



Условие: Мотоцикл неподвижен

- Нажмите кнопку **Установка (SET)**, когда меню закрыто или используйте **Сенсорный дисплей**.

**Примечание**

Если открыт **Разделенный экран**, нажмите и удерживайте кнопку **Установка (SET)**.

- Нажимайте кнопку **ВВЕРХ (UP)** или **ВНИЗ (DOWN)**, пока не будет выделена надпись **НАСТРОЙКИ**. Меню можно открыть, нажав кнопку **Установка (SET)** или используя **Сенсорный дисплей**.
- Нажимайте кнопку **ВВЕРХ (UP)** или **ВНИЗ (DOWN)**, пока не будет выделена надпись **ЧАСЫ И ДАТА (CLOCK & DATE)**. Меню можно открыть, нажав кнопку **Установка (SET)** или используя **Сенсорный дисплей**.
- Нажимайте кнопку **ВВЕРХ (UP)** или **ВНИЗ (DOWN)**, пока не будет выделена надпись **НАСТРОИТЬ ДАТУ (SET DATE)**, или используйте **Сенсорный дисплей**.
- Подменю можно открыть, нажав кнопку **Установка (SET)** или используя **Сенсорный дисплей**.
- Нажимайте кнопку **ВВЕРХ (UP)** или **ВНИЗ (DOWN)**, пока не будет выделен день, месяц или год, или используйте **Сенсорный дисплей**.
- Нажмите кнопку **ВПРАВО (RIGHT)** или **ВЛЕВО (LEFT)**, чтобы установить день, месяц или год. Нажмите кнопку **Установка (SET)** для подтверждения выбора или используйте **Сенсорный дисплей**.
- Нажмите кнопку **НАЗАД (BACK)**, чтобы закрыть подменю, или используйте **Сенсорный дисплей**.

8.8.11.3 Формат отображения часов



Условие: Мотоцикл неподвижен

- Нажмите кнопку **Установка (SET)**, когда меню закрыто или используйте **Сенсорный дисплей**.

**Примечание**

Если открыт **Разделенный экран**, нажмите и удерживайте кнопку **Установка (SET)**.

- Нажимайте кнопку **ВВЕРХ (UP)** или **ВНИЗ (DOWN)**, пока не будет выделена надпись **НАСТРОЙКИ**. Меню можно открыть, нажав кнопку **Установка (SET)** или используя **Сенсорный дисплей**.
- Нажимайте кнопку **ВВЕРХ (UP)** или **ВНИЗ (DOWN)**, пока не будет выделена надпись **ЧАСЫ И ДАТА (CLOCK & DATE)**. Меню можно открыть, нажав кнопку **Установка (SET)** или используя **Сенсорный дисплей**.
- Нажимайте кнопку **ВВЕРХ (UP)** или **ВНИЗ (DOWN)**, пока не будет выделена надпись **ФОРМАТ ЧАСОВ (CLOCK FORMAT)**, или используйте **Сенсорный дисплей**.
- Нажмите кнопку **ВПРАВО (RIGHT)** или **ВЛЕВО (LEFT)**, чтобы выбрать формат времени. Нажмите кнопку **Установка (SET)** для подтверждения выбора или используйте **Сенсорный дисплей**.

**Примечание**

Возможные настройки: 24 часа и 12 часов.

8.8.11.4 Формат даты



Условие: Мотоцикл неподвижен

- Нажмите кнопку **Установка (SET)**, когда меню закрыто или используйте **Сенсорный дисплей**.

**Примечание**

Если открыт **Разделенный экран**, нажмите и удерживайте кнопку **Установка (SET)**.

- Нажимайте кнопку **ВВЕРХ (UP)** или **ВНИЗ (DOWN)**, пока не будет выделена надпись **НАСТРОЙКИ**. Меню можно открыть, нажав кнопку **Установка (SET)** или используя **Сенсорный дисплей**.
- Нажимайте кнопку **ВВЕРХ (UP)** или **ВНИЗ (DOWN)**, пока не будет выделена надпись **ЧАСЫ И ДАТА (CLOCK & DATE)**. Меню можно открыть, нажав кнопку **Установка (SET)** или используя **Сенсорный дисплей**.
- Нажимайте кнопку **ВВЕРХ (UP)** или **ВНИЗ (DOWN)**, пока не будет выделена надпись **ФОРМАТ ДАТЫ (DATE FORMAT)**, или используйте **Сенсорный дисплей**.
- Нажмите кнопку **ВПРАВО (RIGHT)** или **ВЛЕВО (LEFT)**, чтобы выбрать формат даты. Нажмите кнопку **Установка (SET)** для подтверждения выбора или используйте **Сенсорный дисплей**.

**Примечание**

Возможные настройки: ДД.ММ.ГГГГ, ММ/ДД/ГГГГ и ГГГГ-ММ-ДД.

8.8.12 Единицы измерения

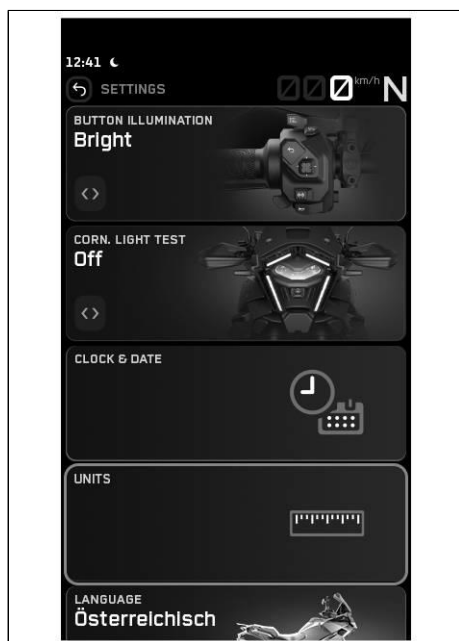

Условие: Мотоцикл неподвижен

- Нажмите кнопку **Установка (SET)**, когда меню закрыто или используйте **Сенсорный дисплей**.



Примечание

Если открыт **Разделенный экран**, нажмите и удерживайте кнопку **Установка (SET)**.

- Нажимайте кнопку **ВВЕРХ (UP)** или **ВНИЗ (DOWN)**, пока не будет выделена надпись **НАСТРОЙКИ**. Меню можно открыть, нажав кнопку **Установка (SET)** или используя **Сенсорный дисплей**.
- Нажимайте кнопку **ВВЕРХ (UP)** или **ВНИЗ (DOWN)**, пока не будет выделена надпись **ЕДИНИЦЫ ИЗМЕРЕНИЯ (UNITS)**. Меню можно открыть, нажав кнопку **Установка (SET)** или используя **Сенсорный дисплей**.

Подменю **ЕДИНИЦЫ (UNITS)** измерения позволяет настроить единицы измерения или различные величины.

8.8.12.1 Расстояние



Условие: Мотоцикл неподвижен

- Нажмите кнопку **Установка (SET)**, когда меню закрыто или используйте **Сенсорный дисплей**.



Примечание

Если открыт **Разделенный экран**, нажмите и удерживайте кнопку **Установка (SET)**.

- Нажимайте кнопку **ВВЕРХ (UP)** или **ВНИЗ (DOWN)**, пока не будет выделена надпись **НАСТРОЙКИ**. Меню можно открыть, нажав кнопку **Установка (SET)** или используя **Сенсорный дисплей**.
- Нажимайте кнопку **ВВЕРХ (UP)** или **ВНИЗ (DOWN)**, пока не будет выделена надпись **ЕДИНИЦЫ ИЗМЕРЕНИЯ (UNITS)**. Меню можно открыть, нажав кнопку **Установка (SET)** или используя **Сенсорный дисплей**.
- Нажимайте кнопку **ВВЕРХ (UP)** или **ВНИЗ (DOWN)**, пока не будет выделена надпись **РАССТОЯНИЕ (DISTANCE)**, или используйте **Сенсорный дисплей**.
- Используйте кнопку **ВПРАВО (RIGHT)** или **ВЛЕВО (LEFT)** для перехода к пункту меню и выбора нужной единицы измерения. Нажмите кнопку **Установка (SET)** для подтверждения выбора или используйте **Сенсорный дисплей**.



Примечание

Можно установить километры или мили.

8.8.12.2 Температура:

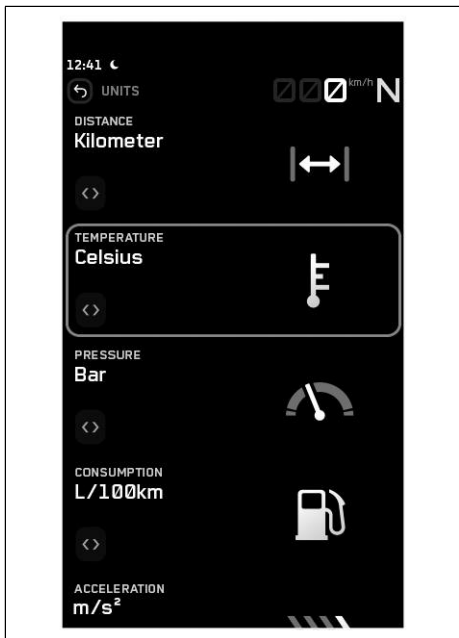

Условие: Мотоцикл неподвижен

- Нажмите кнопку **Установка (SET)**, когда меню закрыто или используйте **Сенсорный дисплей**.



Примечание

Если открыт **Разделенный экран**, нажмите и удерживайте кнопку **Установка (SET)**.

- Нажимайте кнопку **ВВЕРХ (UP)** или **ВНИЗ (DOWN)**, пока не будет выделена надпись **НАСТРОЙКИ**. Меню можно открыть, нажав кнопку **Установка (SET)** или используя **Сенсорный дисплей**.
- Нажимайте кнопку **ВВЕРХ (UP)** или **ВНИЗ (DOWN)**, пока не будет выделена надпись **ЕДИНИЦЫ ИЗМЕРЕНИЯ (UNITS)**. Меню можно открыть, нажав кнопку **Установка (SET)** или используя **Сенсорный дисплей**.
- Нажимайте кнопку **ВВЕРХ (UP)** или **ВНИЗ (DOWN)**, пока не будет выделена надпись **ТЕМПЕРАТУРА (TEMPERATURE)**, или используйте **Сенсорный дисплей**.
- Используйте кнопку **ВПРАВО (RIGHT)** или **ВЛЕВО (LEFT)** для перехода к пункту меню и выбора нужной единицы измерения. Нажмите кнопку **Установка (SET)** для подтверждения выбора или используйте **Сенсорный дисплей**.



Примечание

Можно установить градусы Цельсия или Фаренгейта.

8.8.12.3 Давление



Условие: Мотоцикл неподвижен

- Нажмите кнопку **Установка (SET)**, когда меню закрыто или используйте **Сенсорный дисплей**.



Примечание

Если открыт **Разделенный экран**, нажмите и удерживайте кнопку **Установка (SET)**.

- Нажимайте кнопку **ВВЕРХ (UP)** или **ВНИЗ (DOWN)**, пока не будет выделена надпись **НАСТРОЙКИ**. Меню можно открыть, нажав кнопку **Установка (SET)** или используя **Сенсорный дисплей**.
- Нажимайте кнопку **ВВЕРХ (UP)** или **ВНИЗ (DOWN)**, пока не будет выделена надпись **ЕДИНИЦЫ ИЗМЕРЕНИЯ (UNITS)**. Меню можно открыть, нажав кнопку **Установка (SET)** или используя **Сенсорный дисплей**.
- Нажимайте кнопку **ВВЕРХ (UP)** или **ВНИЗ (DOWN)**, пока не будет выделена надпись **ДАВЛЕНИЕ (PRESSURE)**, или используйте **Сенсорный дисплей**.
- Используйте кнопку **ВПРАВО (RIGHT)** или **ВЛЕВО (LEFT)** для перехода к пункту меню и выбора нужной единицы измерения. Нажмите кнопку **Установка (SET)** для подтверждения выбора или используйте **Сенсорный дисплей**.



Примечание

Можно выбрать бары или фунты на кв. дюйм.

8.8.12.4 Использование



Условие: Мотоцикл неподвижен

- Нажмите кнопку **Установка (SET)**, когда меню закрыто или используйте **Сенсорный дисплей**.



Примечание

Если открыт **Разделенный экран**, нажмите и удерживайте кнопку **Установка (SET)**.

- Нажимайте кнопку **ВВЕРХ (UP)** или **ВНИЗ (DOWN)**, пока не будет выделена надпись **НАСТРОЙКИ**. Меню можно открыть, нажав кнопку **Установка (SET)** или используя **Сенсорный дисплей**.
- Нажимайте кнопку **ВВЕРХ (UP)** или **ВНИЗ (DOWN)**, пока не будет выделена надпись **ЕДИНИЦЫ ИЗМЕРЕНИЯ (UNITS)**. Меню можно открыть, нажав кнопку **Установка (SET)** или используя **Сенсорный дисплей**.
- Нажимайте кнопку **ВВЕРХ (UP)** или **ВНИЗ (DOWN)**, пока не будет выделена надпись **РАСХОД (CONSUMPTION)**, или используйте **Сенсорный дисплей**.
- Используйте кнопку **ВПРАВО (RIGHT)** или **ВЛЕВО (LEFT)** для перехода к пункту меню и выбора нужной единицы измерения. Нажмите кнопку **Установка (SET)** для подтверждения выбора или используйте **Сенсорный дисплей**.



Примечание

Можно выбрать л/100 км, км/л, Американские галлоны/100 миль, мили/Американские галлоны, мили/л, л/100 миль, Британские имперские галлоны/100 миль или мили/Британские имперские галлоны.

8.8.12.5 Разгон



Условие: Мотоцикл неподвижен

- Нажмите кнопку **Установка (SET)**, когда меню закрыто или используйте **Сенсорный дисплей**.



Примечание

Если открыт **Разделенный экран**, нажмите и удерживайте кнопку **Установка (SET)**.

- Нажимайте кнопку **ВВЕРХ (UP)** или **ВНИЗ (DOWN)**, пока не будет выделена надпись **НАСТРОЙКИ**. Меню можно открыть, нажав кнопку **Установка (SET)** или используя **Сенсорный дисплей**.
- Нажимайте кнопку **ВВЕРХ (UP)** или **ВНИЗ (DOWN)**, пока не будет выделена надпись **ЕДИНИЦЫ ИЗМЕРЕНИЯ (UNITS)**. Меню можно открыть, нажав кнопку **Установка (SET)** или используя **Сенсорный дисплей**.
- Нажимайте кнопку **ВВЕРХ (UP)** или **ВНИЗ (DOWN)**, пока не будет выделена надпись **РАЗГОН (ACCELERATION)**, или используйте **Сенсорный дисплей**.
- Используйте кнопку **ВПРАВО (RIGHT)** или **ВЛЕВО (LEFT)** для перехода к пункту меню и выбора нужной единицы измерения. Нажмите кнопку **Установка (SET)** для подтверждения выбора или используйте **Сенсорный дисплей**.



Примечание

Вы можете выбрать m/s^2 или $фут/c^2$.

8.8.13 Язык

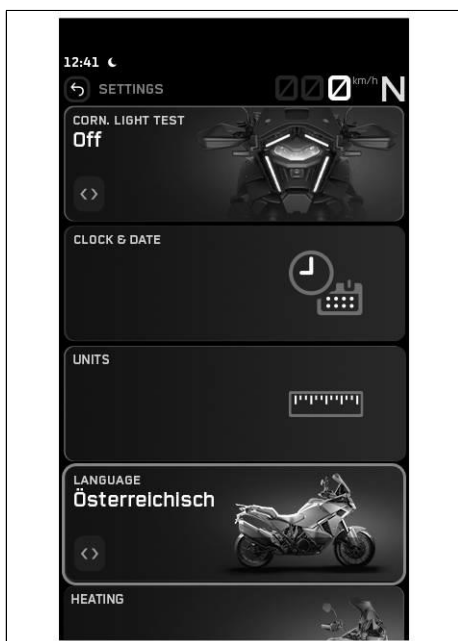

Условие: Мотоцикл неподвижен

- Нажмите кнопку **Установка (SET)**, когда меню закрыто или используйте **Сенсорный дисплей**.

Примечание
Если открыт **Разделенный экран**, нажмите и удерживайте кнопку **Установка (SET)**.

- Нажимайте кнопку **ВВЕРХ (UP)** или **ВНИЗ (DOWN)**, пока не будет выделена надпись **НАСТРОЙКИ**. Меню можно открыть, нажав кнопку **Установка (SET)** или используя **Сенсорный дисплей**.
- Нажимайте кнопку **ВВЕРХ (UP)** или **ВНИЗ (DOWN)**, пока не будет выделена надпись **ЯЗЫК (LANGUAGE)**, или используйте **Сенсорный дисплей**.
- Используйте кнопку **ВПРАВО (RIGHT)** или **ВЛЕВО (LEFT)**, чтобы установить требуемый язык. Нажмите кнопку **Установка (SET)** для подтверждения выбора или используйте **Сенсорный дисплей**.

Примечание
Языки меню: американский английский, британский английский, немецкий, итальянский, французский и испанский.

8.8.14 Настройка подогрева

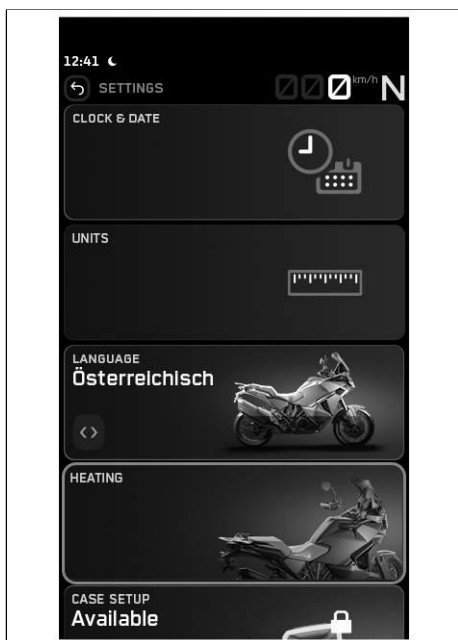

Условие: Мотоцикл неподвижен

- Нажмите кнопку **Установка (SET)**, когда меню закрыто или используйте **Сенсорный дисплей**.

Примечание
Если открыт **Разделенный экран**, нажмите и удерживайте кнопку **Установка (SET)**.

- Нажимайте кнопку **ВВЕРХ (UP)** или **ВНИЗ (DOWN)**, пока не будет выделена надпись **НАСТРОЙКИ**. Меню можно открыть, нажав кнопку **Установка (SET)** или используя **Сенсорный дисплей**.
- Нажимайте кнопку **ВВЕРХ (UP)** или **ВНИЗ (DOWN)**, пока не будет выделена надпись **ПОДОГРЕВ (HEATING)**. Меню можно открыть, нажав кнопку **Установка (SET)** или используя **Сенсорный дисплей**. Подогрев рукоятки (опция) и подогрев переднего водительского сиденья (опция) можно настроить в разделе **Подогрев (Heating)**.

8.8.14.1 рукоятка с подогревом (опция)



Условие: Модель с подогревом рукояток, Мотоцикл неподвижен.

- Нажмите кнопку **Установка (SET)**, когда меню закрыто или используйте **Сенсорный дисплей**.



Примечание

Если открыт **Разделенный экран**, нажмите и удерживайте кнопку **Установка (SET)**.

- Нажимайте кнопку **ВВЕРХ (UP)** или **ВНИЗ (DOWN)**, пока не будет выделена надпись **НАСТРОЙКИ**. Меню можно открыть, нажав кнопку **Установка (SET)** или используя **Сенсорный дисплей**.
- Нажимайте кнопку **ВВЕРХ (UP)** или **ВНИЗ (DOWN)**, пока не будет выделена надпись **ПОДОГРЕВ (HEATING)**. Меню можно открыть, нажав кнопку **Установка (SET)** или используя **Сенсорный дисплей**.
- Нажимайте кнопку **ВВЕРХ (UP)** или **ВНИЗ (DOWN)**, пока не будет отмечена надпись **РУКОЯТКИ (GRIPS)**. Подменю можно открыть, нажав кнопку **Установка (SET)** или используя **Сенсорный дисплей**.
- Используйте кнопку **ВПРАВО (RIGHT)** или **ВЛЕВО (LEFT)**, чтобы включить или отключить подогрев рукояток. Нажмите кнопку **Установка (SET)** для подтверждения выбора или используйте **Сенсорный дисплей**.

8.8.14.2 Подогрев сиденья водителя (опция)

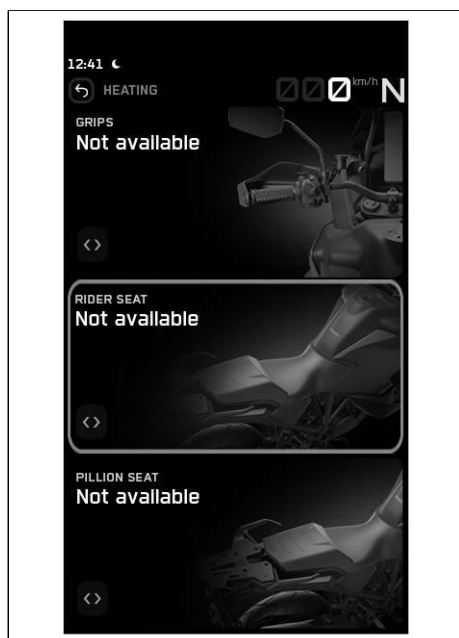

Условие: Модель с подогревом сиденья водителя, Мотоцикл неподвижен.

- Нажмите кнопку **Установка (SET)**, когда меню закрыто или используйте **Сенсорный дисплей**.



Примечание

Если открыт **Разделенный экран**, нажмите и удерживайте кнопку **Установка (SET)**.

- Нажимайте кнопку **ВВЕРХ (UP)** или **ВНИЗ (DOWN)**, пока не будет выделена надпись **НАСТРОЙКИ**. Меню можно открыть, нажав кнопку **Установка (SET)** или используя **Сенсорный дисплей**.
- Нажимайте кнопку **ВВЕРХ (UP)** или **ВНИЗ (DOWN)**, пока не будет выделена надпись **ПОДОГРЕВ (HEATING)**. Меню можно открыть, нажав кнопку **Установка (SET)** или используя **Сенсорный дисплей**.
- Нажимайте кнопку **ВВЕРХ (UP)** или **ВНИЗ (DOWN)**, пока не будет отмечено **СИДЕНЬЕ ВОДИТЕЛЯ (RIDER SEAT)**. Подменю можно открыть, нажав кнопку **Установка (SET)** или используя **Сенсорный дисплей**.
- Используйте кнопку **ВПРАВО (RIGHT)** или **ВЛЕВО (LEFT)**, чтобы включить или отключить подогрев сиденья водителя. Нажмите кнопку **Установка (SET)** для подтверждения выбора или используйте **Сенсорный дисплей**.

8.8.14.3 Подогрев сиденья пассажира (опция)

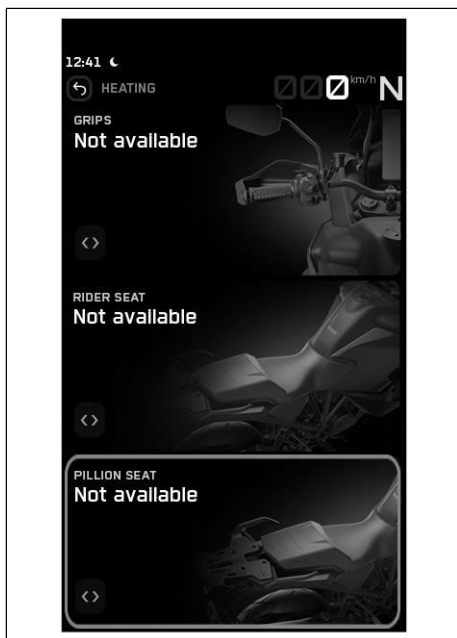

Условие: Модель с подогревом сиденья пассажира, Мотоцикл неподвижен.

- Нажмите кнопку **Установка (SET)**, когда меню закрыто или используйте **Сенсорный дисплей**.

**Примечание**

Если открыт **Разделенный экран**, нажмите и удерживайте кнопку **Установка (SET)**.

- Нажимайте кнопку **ВВЕРХ (UP)** или **ВНИЗ (DOWN)**, пока не будет выделена надпись **НАСТРОЙКИ**. Меню можно открыть, нажав кнопку **Установка (SET)** или используя **Сенсорный дисплей**.
- Нажимайте кнопку **ВВЕРХ (UP)** или **ВНИЗ (DOWN)**, пока не будет выделена надпись **ПОДОГРЕВ (HEATING)**. Меню можно открыть, нажав кнопку **Установка (SET)** или используя **Сенсорный дисплей**.
- Нажимайте кнопку **ВВЕРХ (UP)** или **ВНИЗ (DOWN)**, пока не будет отмечено **СИДЕНЬЕ Пассажира (PILLION SEAT)**. Подменю можно открыть, нажав кнопку **Установка (SET)** или используя **Сенсорный дисплей**.
- Используйте кнопку **ВПРАВО (RIGHT)** или **ВЛЕВО (LEFT)**, чтобы включить или отключить подогрев сиденья пассажира. Нажмите кнопку **Установка (SET)** для подтверждения выбора или используйте **Сенсорный дисплей**.

8.8.15 Настройка кейса

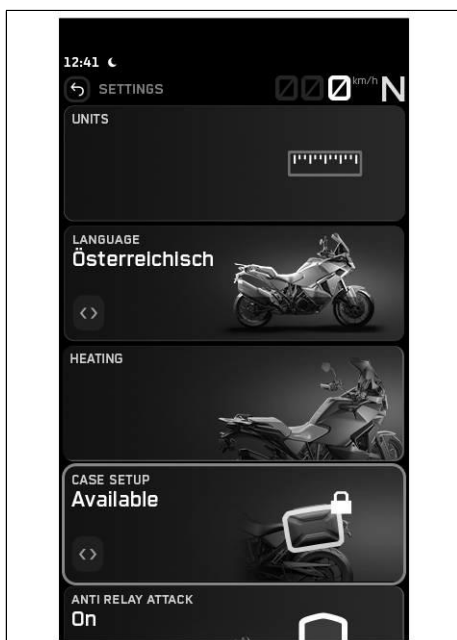

Условие: Мотоцикл неподвижен

- Нажмите кнопку **Установка (SET)**, когда меню закрыто или используйте **Сенсорный дисплей**.

**Примечание**

Если открыт **Разделенный экран**, нажмите и удерживайте кнопку **Установка (SET)**.

- Нажимайте кнопку **ВВЕРХ (UP)** или **ВНИЗ (DOWN)**, пока не будет выделена надпись **НАСТРОЙКИ**. Меню можно открыть, нажав кнопку **Установка (SET)** или используя **Сенсорный дисплей**.
- Нажимайте кнопку **ВВЕРХ (UP)** или **ВНИЗ (DOWN)**, пока не будет выделена надпись **УСТАНОВКА КЕЙСА (CASE SETUP)**, или используйте **Сенсорный дисплей**.
- Используйте кнопку **ВПРАВО (RIGHT)** или **ВЛЕВО (LEFT)**, чтобы включить или отключить установку кейса. Нажмите кнопку **Установка (SET)** для подтверждения выбора или используйте **Сенсорный дисплей**.

8.8.16 Анти-релейная атака

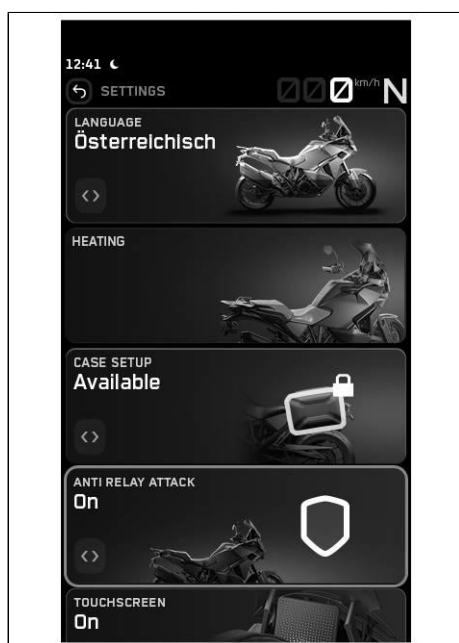

Условие: Мотоцикл неподвижен

- Нажмите кнопку **Установка (SET)**, когда меню закрыто или используйте **Сенсорный дисплей**.



Примечание

Если открыт **Разделенный экран**, нажмите и удерживайте кнопку **Установка (SET)**.

- Нажимайте кнопку **ВВЕРХ (UP)** или **ВНИЗ (DOWN)**, пока не будет выделена надпись **НАСТРОЙКИ**. Меню можно открыть, нажав кнопку **Установка (SET)** или используя **Сенсорный дисплей**.
- Нажимайте кнопку **ВВЕРХ (UP)** или **ВНИЗ (DOWN)**, пока не будет выделена надпись **АНТИ-РЕЛЕЙНАЯ АТАКА (ANTI RELAY ATTACK)**, или используйте **Сенсорный дисплей**.
- Используйте кнопку **ВПРАВО (RIGHT)** или **ВЛЕВО (LEFT)**, чтобы включить или отключить **Анти-релейную атаку**. Нажмите кнопку **Установка (SET)** для подтверждения выбора или используйте **Сенсорный дисплей**.

При активации функции **Анти-релейная атака** необходимо нажать ключ зажигания перед включением зажигания.

8.8.17 Сенсорный дисплей

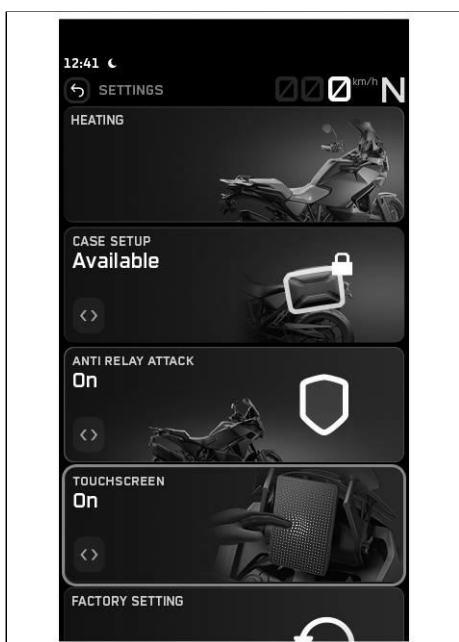

Условие: Мотоцикл неподвижен

- Нажмите кнопку **Установка (SET)**, когда меню закрыто или используйте **Сенсорный дисплей**.



Примечание

Если открыт **Разделенный экран**, нажмите и удерживайте кнопку **Установка (SET)**.

- Нажимайте кнопку **ВВЕРХ (UP)** или **ВНИЗ (DOWN)**, пока не будет выделена надпись **НАСТРОЙКИ**. Меню можно открыть, нажав кнопку **Установка (SET)** или используя **Сенсорный дисплей**.
- Нажимайте кнопку **ВВЕРХ (UP)** или **ВНИЗ (DOWN)**, пока не будет выделена надпись **Сенсорный дисплей**, или используйте **СЕНСОРНЫЙ ДИСПЛЕЙ**.
- Нажмите кнопку **ВПРАВО (RIGHT)** или **ВЛЕВО (LEFT)**, чтобы установить функцию для **Сенсорного дисплея**. Нажмите кнопку **Установка (SET)** для подтверждения выбора или используйте **Сенсорный дисплей**.

8.8.18 Заводские настройки

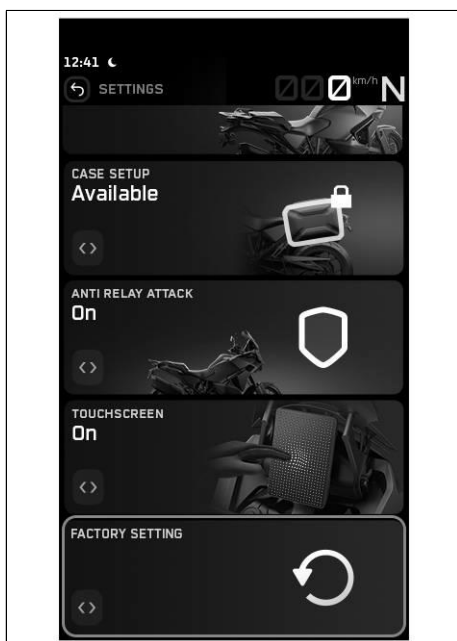

Условие: Мотоцикл неподвижен

- Нажмите кнопку **Установка (SET)**, когда меню закрыто или используйте **Сенсорный дисплей**.

i Примечание
Если открыт **Разделенный экран**, нажмите и удерживайте кнопку **Установка (SET)**.

- Нажимайте кнопку **ВВЕРХ (UP)** или **ВНИЗ (DOWN)**, пока не будет выделена надпись **НАСТРОЙКИ**. Меню можно открыть, нажав кнопку **Установка (SET)** или используя **Сенсорный дисплей**.
- Нажимайте кнопку **ВВЕРХ (UP)** или **ВНИЗ (DOWN)**, пока не будет выделена надпись **ЗАВОДСКИЕ НАСТРОЙКИ (FACTORY SETTING)**, или используйте **Сенсорный дисплей**.
- Нажмите кнопку **Установка (SET)** или используйте Сенсорный дисплей для выполнения **Сброса к заводским настройкам**.

Все настройки сбрасываются до заводских. Например, все **Поездки**, все карты, все соединения и **Пользовательские режимы езды (Custom Ride Modes)** будут удалены, а все режимы езды будут сброшены.

i Примечание
После **Сброса к заводским настройкам** могут наблюдаться отклонения в отображении **Дальности поездки**. Примерно через 30 минут поездки показатель **Дальности поездки** на имеющемся топливе снова будет отображаться корректно.

9.1 Установка переднего сиденья водителя

Подготовительные работы

- Снимите пассажирское сиденье.  (стр. 154)

Основные работы

- Выберите один из следующих вариантов.

Опускание сиденья водителя

- Прикрепите сиденье водителя к топливному баку в углублениях **1** и одновременно сдвиньте сиденье водителя вниз и вперед.

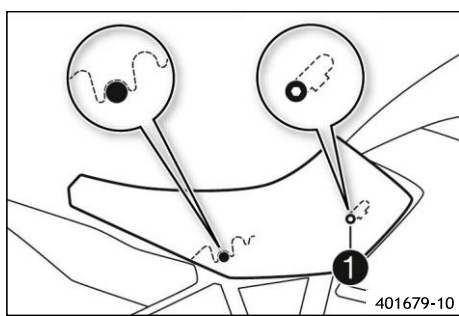
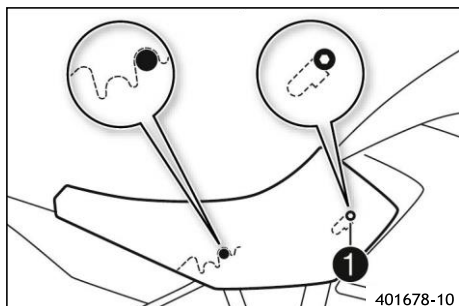

Подъем сиденья водителя

- Прикрепите сиденье водителя к топливному баку в углублениях **1** и одновременно сдвиньте сиденье водителя вверх и вперед.
- Убедитесь, что переднее водительское сиденье установлено правильно.

Установка на место

- Установите пассажирское сиденье.  (стр. 155)

9.2 Положение руля

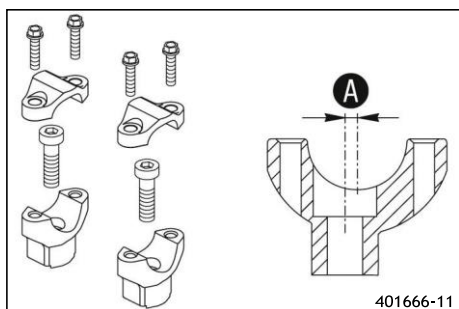

Отверстия на опоре руля расположены на расстоянии **A** от центра.

Расстояние между отверстиями A	3,5 мм (0,138 дюйма)
---------------------------------------	-------------------------

Руль может быть установлен в двух различных положениях. Таким образом, руль может быть установлен в наиболее удобном для водителя положении.

9.3 Регулировка положения руля



ПРЕДУПРЕЖДЕНИЕ

Риск ДТП! Отремонтированный руль представляет собой угрозу безопасности.

Если руль согнуть или выпрямить, материал подвергается усталостным нагрузкам. В результате руль может сломаться.

- Замените руль, если он поврежден или погнут.

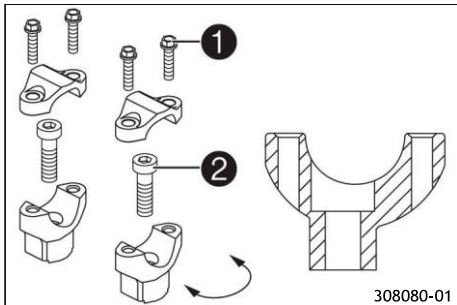

- Выкрутите винты **1**. Снимите рулевые зажимы. Снимите руль и отложите его в сторону.

Защитите комплектующие от возможного повреждения, укрыв их.

Не перегибайте кабели и провода.

- Выкрутите винты **2**. Снимите опоры руля.
- Установите опору руля в требуемое положение. Установите и затяните винты **2**.

Расположите левую и правую опоры руля равномерно.

Винт, крепление руля

M10×35

40 Нм
(29,5 фунт·сила-фут)
Loctite® 243

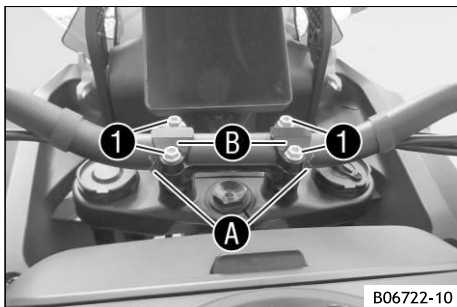

- Выставьте руль.

Убедитесь, что кабели и проводка расположены правильно.

- Выставьте рулевые зажимы. Установите винты **1** и равномерно затяните их.

Убедитесь, что установленные величины зазоров равномерны.

Зажимной винт руля

M8×25

20 Нм
(14,8 фунт·сила-фут)

✓ Отметки шкалы руля **A** расположены по центру между стойками крепления руля.

✓ Отметки **B** обращены назад.

9.4 Регулировка ветрового стекла

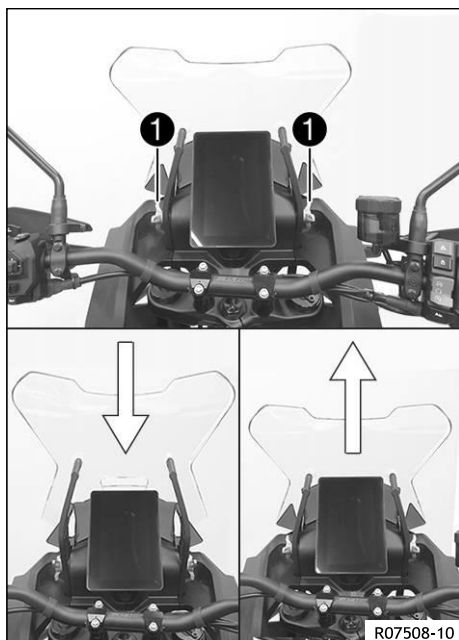

- Поверните установочные колеса ①, чтобы установить ветровое стекло в нужное положение.

9.5 Регулировка исходного положения рычага сцепления



- Протолкните рычаг сцепления вперед.
- Отрегулируйте исходное положение рычага сцепления в соответствии с размером вашей руки, повернув регулировочное колесо ①.

Поворачивайте регулировочный винт только вручную, без применения силы.

Не выполняйте никаких регулировок во время езды.



Примечание

Поверните установочное колесо по часовой стрелке, чтобы увеличить расстояние между рычагом сцепления и рулем.
Поверните установочное колесо против часовой стрелки, чтобы уменьшить расстояние между рычагом сцепления и рулем.
Диапазон регулировки ограничен.

9.6 Проверка исходного положения рычага переключения передач

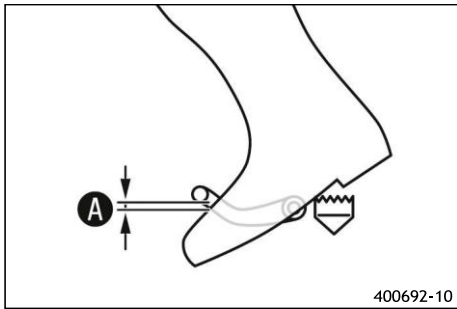

- Сядьте на транспортное средство в положение для езды и измерьте расстояние **A** между верхним краем вашего ботинка и педалью переключения передач.

Расстояние между педалью переключения передач и верхним краем ботинка	10 мм ... 20 мм (0,39 дюйма ... 0,79 дюйма)
Во время движения педаль переключения передач в исходном положении не должна касаться ботинка водителя.	

i Примечание
Если педаль переключения постоянно касается ботинка, коробка передач будет испытывать чрезмерную нагрузку; это может привести к неисправности квикшифтера.

- » Если расстояние не соответствует техническим условиям:
 - Отрегулируйте исходное положение рычага переключения передач. (стр. 130)

9.7 Регулировка исходного положения рычага переключения передач

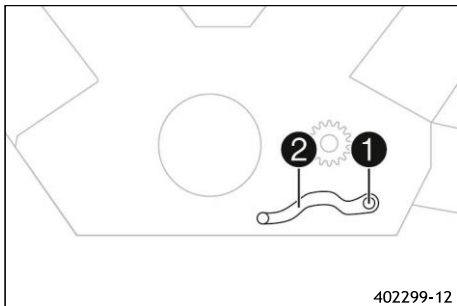

- Выверните винты **1** с шайбами и снимите рычаг переключения передач **2**.

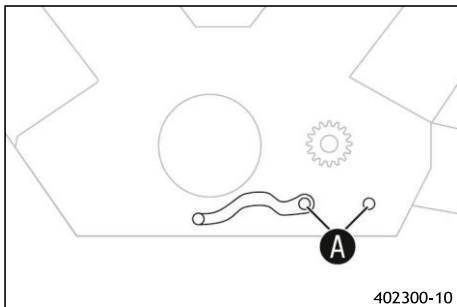

- Очистите зубья **A** рычага переключения передач и вала переключения передач.
- Установите рычаг переключения передач на вал переключения передач в требуемое положение и введите зубья в зацепление.

Рычаг переключения не должен соприкасаться с другими компонентами транспортного средства во время процедуры переключения.

i Примечание
Диапазон регулировки ограничен.

- Установите и затяните винты **1** с шайбами.

Винт, рычаг переключения передач	
M6	18 Нм (13,3 фунт·сила-фут)

9.8 Установка оси педали переключения передач

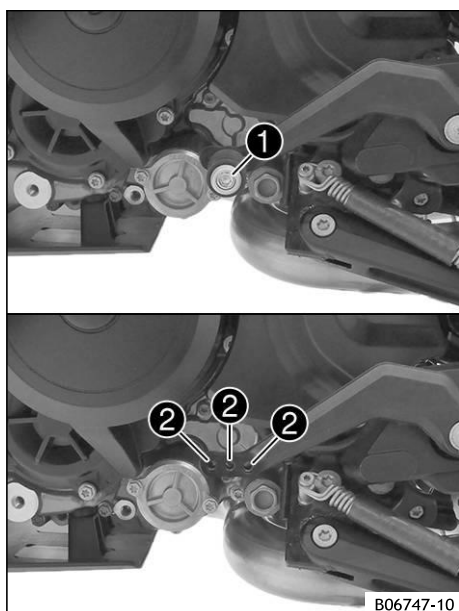

- Снимите винт ① вместе со осью педали переключения передач.
- Установите ось педали переключения передач с винтом в одно из высверленных отверстий ② в зависимости от желаемой длины педали.

Стандарт:	Среднее отверстие
-----------	-------------------

- Затяните винт.

Остальные винты шасси	
M6	10 Нм (7,4 фунт· сила-фут)

9.9 Регулировка исходного положения педали тормоза

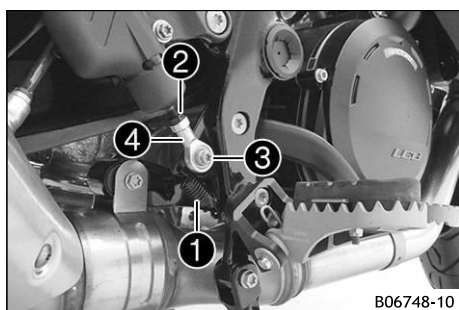

- Отсоедините пружину ①.
- Ослабьте гайку ②.
- Выкрутите винт ③.
- Чтобы отрегулировать исходное положение рычага ножного тормоза в соответствии с индивидуальными требованиями, поверните шаровой шарнир ④ соответствующим образом.

Винт должен быть вкручен в шаровой шарнир не менее чем на пять оборотов.



Примечание

Диапазон регулировки ограничен.

- Удерживая шаровой шарнир ④, затяните гайку ②.

Остальные винты шасси	
M6	10 Нм (7,4 фунт· сила-фут)

- Установите и затяните винт ③.

Винт тормозного цилиндра на рычаге тормоза	
M6×20	10 Нм (7,4 фунт· сила-фут) Loctite® 243

- Прикрепите пружину ①.

10.1 Примечания по подготовке к первому использованию



ОПАСНОСТЬ

Риск ДТП! Пользователь, не обладающий навыками вождения, представляет опасность и для себя, и для других.

- Не управляйте транспортным средством, если вы не в состоянии управлять им из-за влияния алкоголя, наркотиков или лекарств.
- Не управляйте транспортным средством, если вы физически или умственно неспособны управлять мотоциклом.



ПРЕДУПРЕЖДЕНИЕ

Риск ДТП! В случае перегрева тормозная система выходит из строя. Если педаль тормоза не отпущена, тормозные колодки непрерывно трутся о тормозной диск.

- Убирайте ногу с педали тормоза, когда не тормозите.



ПРЕДУПРЕЖДЕНИЕ

Риск ДТП! Не одобренные или не рекомендованные шины и колеса влияют на характеристики управления.

- Используйте только шины и колеса, одобренные и рекомендованные производителем транспортного средства для соответствующих скоростей.



ПРЕДУПРЕЖДЕНИЕ

Риск ДТП! Новые шины имеют сниженное сцепление с дорогой. Контактная поверхность новых шин еще не стала шероховатой.

- Обкатывайте новые шины при умеренной езде и лишь постепенно увеличивайте угол наклона.

Дистанция обкатки	200 км (124,3 мили)
-------------------	------------------------



ПРЕДУПРЕЖДЕНИЕ

Риск ДТП! Различные профили шин на передних и задних колесах могут затруднить управление транспортным средством.

- Убедитесь, что на переднее и заднее колесо установлены шины с одинаковым типом протектора.



ПРЕДУПРЕЖДЕНИЕ

Риск получения травмы! Отсутствие защитной экипировки или неадекватная защитная экипировка повышает риск получения травмы.

- Во время любых поездок надевайте соответствующую защитную одежду: шлем, ботинки, перчатки, а также брюки и куртку с защитными элементами.
- Всегда носите защитную одежду, которая находится в хорошем состоянии и соответствует законодательным нормам.



Примечание

При эксплуатации транспортного средства помните, что чрезмерный шум может беспокоить окружающих.

- Убедитесь, что проверка перед передачей была проведена официальным контрагентом.
 - ✓ Сертификат о доставке передается при передаче транспортного средства.
- Перед первой поездкой полностью прочтите «Руководство пользователя».
- Ознакомьтесь с органами управления.
- Отрегулируйте мотоцикл в соответствии с вашими требованиями, как описано в главе «Эргономика».
- Прежде чем приступать к более сложной езде, следует ознакомиться с характеристиками управляемости мотоцикла на подходящей местности. Старайтесь также ехать как можно медленнее, чтобы лучше почувствовать мотоцикл.
- При езде крепко держите руль обеими руками, а ноги держите на подножках.
- Обкатайте двигатель. 📖 (стр. 133)

10.2 Обкатка двигателя

- Во время обкатки не превышайте указанные обороты двигателя.

Максимальные обороты двигателя	
В течение первых: 1 000 км (621,4 мили)	6 500 об/мин (108,33 Гц)
После первых: 1 000 км (621,4 мили)	10 250 об/мин (170,83 Гц)

- Изменяйте обороты, передачу и нагрузку на двигатель.

Не открывайте газ полностью, если только не возникнет опасная ситуация.

10.3 Нагрузке транспортного средства



ПРЕДУПРЕЖДЕНИЕ

Риск возгорания! Горячая выхлопная система может сжечь багаж.

- Закрепите багаж таким образом, чтобы он не мог быть сожжен или опален горячей выхлопной системой.



ПРЕДУПРЕЖДЕНИЕ

Риск ДТП! Высокая полезная нагрузка влияет на управляемость и увеличивает тормозной путь.

- Адаптируйте свою скорость к грузоподъемности.



ПРЕДУПРЕЖДЕНИЕ

Риск ДТП! Перевозка багажа влияет на управляемость.

- Адаптируйте свою скорость к грузоподъемности.
- Поезжайте медленнее, если транспортное средство загружено кофрами или другим багажом.

Максимальная скорость с багажом	150 км/ч (93,2 мили в час)
---------------------------------	-------------------------------



ПРЕДУПРЕЖДЕНИЕ

Риск ДТП! Соскользнувший или неправильно закрепленный багаж может заслонить систему освещения.

- Регулярно проверяйте, правильно ли закреплен ваш багаж.
- Убедитесь, что система освещения не перекрыта багажом.



ПРЕДУПРЕЖДЕНИЕ

Риск ДТП! Общий вес и осевые нагрузки влияют на характеристики управляемости.

В состав общего веса (общей массы) входит: эксплуатируемое транспортное средство с полным баком, вес пассажира и, если применимо, вес пассажира в защитной экипировке и шлеме и, если применимо, установленный багаж.

- Не превышайте максимально допустимую общую массу или нагрузки на ось.



ПРЕДУПРЕЖДЕНИЕ

Риск ДТП! Неправильная установка кофров, мотоциклетных рюкзаков или другого багажа ухудшает характеристики

Неправильно установленный багаж может соскользнуть во время движения транспортного средства.

- Устанавливайте и закрепляйте весь багаж в соответствии с инструкциями производителя.
- Регулярно проверяйте, правильно ли закреплен ваш багаж.



ПРЕДУПРЕЖДЕНИЕ

Риск ДТП! В случае перегрузки багажная система будет повреждена.

- При установке кофров ознакомьтесь с информацией производителя о максимальной грузоподъемности.

- Если перевозится багаж, убедитесь, что он прочно закреплен как можно ближе к центру транспортного средства, и обеспечьте равномерное распределение веса между передними и задними колесами.

Не превышайте максимально допустимый общий вес и максимально допустимые нагрузки на ось.	
Максимально допустимый общий вес	475 кг (1047,2 фунта)
Максимально допустимая нагрузка на переднюю ось	175 кг (385,8 фунтов)
Максимально допустимая нагрузка на заднюю ось	300 кг (661,4 фунтов)

11.1 Проверки и меры по техническому обслуживанию при подготовке к эксплуатации



Примечание

Перед каждой поездкой проверяйте состояние транспортного средства и убедитесь, что оно пригодно для езды по дорогам. Во время эксплуатации транспортное средство должно находиться в идеальном техническом состоянии.

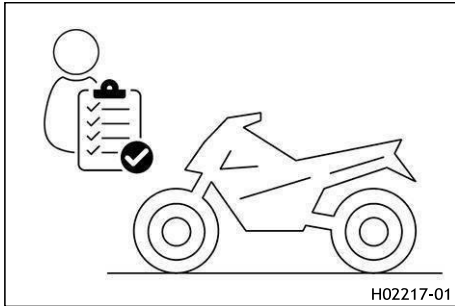

- Проверьте уровень моторного масла. 📖 (стр. 203)
- Проверьте уровень тормозной жидкости переднего тормоза 📖 (стр. 167).
- Проверьте уровень тормозной жидкости заднего тормоза 📖 (стр. 170).
- Убедитесь, что тормозные колодки переднего тормоза закреплены 📖 (стр. 169).
- Убедитесь, что тормозные колодки заднего тормоза закреплены 📖 (стр. 172).
- Проверьте правильность работы тормозной системы.
- Проверьте уровень охлаждающей жидкости в расширительном бачке. 📖 (стр. 198)
- Проверьте цепь на наличие грязи. 📖 (стр. 156)
- Проверьте натяжение цепи. 📖 (стр. 157)
- Проверьте состояние шин. 📖 (стр. 179)
- Проверьте давление в шинах. 📖 (стр. 180).
- Проверьте настройки всех органов управления и убедитесь, что они работают безотказно.
- Убедитесь, что электрооборудование работает правильно.
- Проверьте, правильно ли закреплен багаж.
- Проверьте настройку зеркала заднего вида.
- Проверьте уровень топлива.

11.2 Пуск



ОПАСНОСТЬ

Риск отравления! Выхлопные газы токсичны, и их вдыхание может привести к потере сознания и смертельному исходу.

- Всегда проверяйте наличие достаточной вентиляции при работе двигателя.
- При запуске или работе двигателя в закрытом помещении используйте эффективный отвод выхлопов.



ПРЕДУПРЕЖДЕНИЕ

Риск ДТП! Электронные компоненты и устройства безопасности будут повреждены, если аккумуляторная батарея 12-вольтовый аккумулятор разряжен или отсутствует. Если 12-вольтовый аккумулятор разряжен или неисправен, могут возникнуть сбои в работе электронных компонентов транспортного средства, особенно при запуске.

- Никогда не эксплуатируйте транспортное средство с разряженным 12-вольтовым аккумулятором или без 12-вольтового аккумулятора.



ПРИМЕЧАНИЕ

Отказ двигателя Работа холодного двигателя на высоких оборотах отрицательно сказывается на сроке службы двигателя.

- Всегда прогревайте двигатель на низких оборотах.

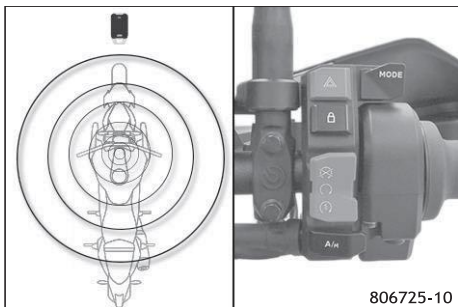

806725-10

- Снимите мотоцикл с боковой подставки или центральной подставки и сядьте на мотоцикл.
- Поднесите ключ системы RACE ON в зону действия антенны.

i Примечание

Если активирована Анти-релейная атака (стр. 29), необходимо нажать кнопку на ключе системы RACE ON, чтобы ключ системы RACE ON отправил ответный сигнал.

- Убедитесь, что кнопка системы RACE ON остается в зоне досягаемости во время езды.

Максимальный радиус действия ключа системы RACE ON около антенны	1,5 м (4 фута – 11,1 дюйма)
--	--------------------------------

i Примечание

Дальность действия может уменьшаться из-за снижения напряжения батарейки ключа системы RACE ON и помех, создаваемых радиоволнами. Если напряжение батарейки ключа системы RACE ON слишком низкое, необходимо держать один из ключей зажигания в области антенны и после запуска снова убрать его в безопасное место.

- Убедитесь, что кнопка пуска/аварийный выключатель находится в среднем положении (0).
- Включите зажигание; для этого кратковременно нажмите кнопку системы RACE-ON (не более 1 секунды).

Во избежание сбоев в коммуникации блока управления не выключайте и не включайте зажигание в быстрой последовательности.

- ✓ Рулевое управление разблокировано.
- ✓ Выполняется проверка функционирования комбинированной приборной панели.
- ✓ При запуске гаснет сигнальная лампочка **ABS**.

i Примечание

Если рулевое управление не разблокируется, слегка передвиньте руль.

- Переведите коробку передач в нейтральное положение (N).

✓ Загорается зеленый индикатор нейтрали (N).

- Кратковременно переведите кнопку пуска/аварийный выключатель в нижнее положение (Ⓢ).

Переводите кнопку пуска/аварийный выключатель в нижнее положение (Ⓢ) только после завершения проверки функционирования приборной панели.

Не открывайте дроссельную заслонку для пуска.

Если попытка запуска не увенчалась успехом, подождите 15 секунд перед повторной попыткой пуска.

После 6 неудачных попыток пуска не повторяйте попыток, а вместо этого проверьте транспортное средство на наличие других неисправностей.



806726-10

i Примечание

Данный мотоцикл оснащен системой безопасного пуска. Если боковая подставка разложена, и вы включаете передачу, двигатель останавливается.

11.3 Трогание

i **Примечание**

Для трогания с места используется первая передача.

Условие: Мотоцикл неподвижен, двигатель работает, боковая подставка сложена

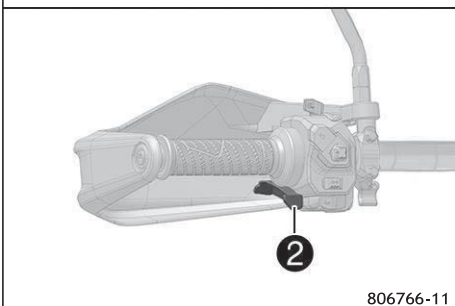
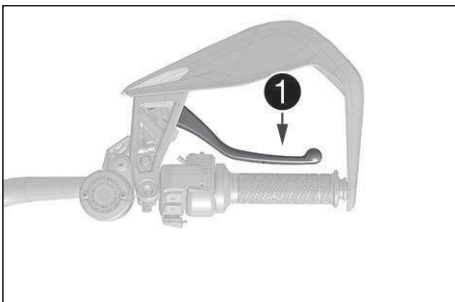
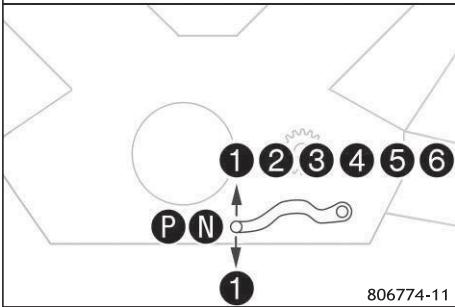
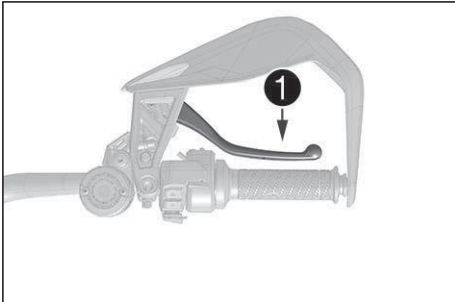

- Выберите один из следующих вариантов.

Включите первую передачу рычагом переключения передач.

- Приведите в действие рычаг переднего тормоза ①.

i **Примечание**

В качестве альтернативы можно использовать педаль тормоза.

- Используйте рычаг переключения передач для включения первой передачи.

i **Примечание**

Чтобы включить первую передачу, нажмите рычаг переключения передач вверх или вниз.

- Медленно отпустите рычаг тормоза и аккуратно разгоняйтесь.

Включение начальной передачи кнопкой ВВЕРХ (UP)

- Приведите в действие рычаг переднего тормоза ①.

i **Примечание**

В качестве альтернативы можно использовать педаль тормоза.

- Используйте кнопку ВВЕРХ (UP) ② для включения первой передачи.

i **Примечание**

Когда активирован «Режим парковки», дважды нажмите кнопку ВВЕРХ (UP).

- Медленно отпустите рычаг тормоза и аккуратно разгоняйтесь.

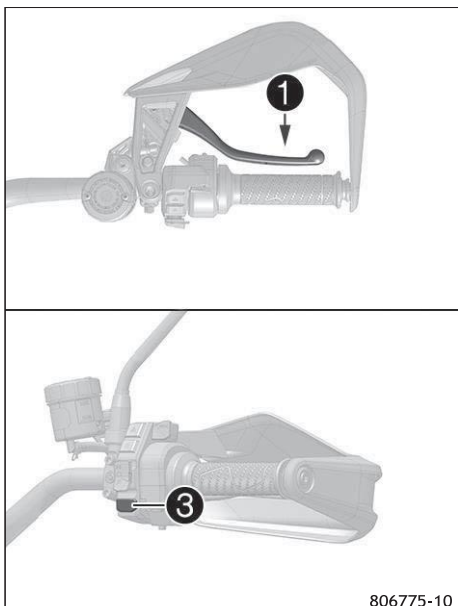

Включение начальной передачи кнопкой А/М

- Приведите в действие рычаг переднего тормоза ①.

i Примечание
В качестве альтернативы можно использовать педаль тормоза.

- Используйте кнопку А/М ② для включения первой передачи.
- Медленно отпустите рычаг тормоза и аккуратно разгоняйтесь.

11.4 Трогание с помощью СПСП (ННС) (опция)

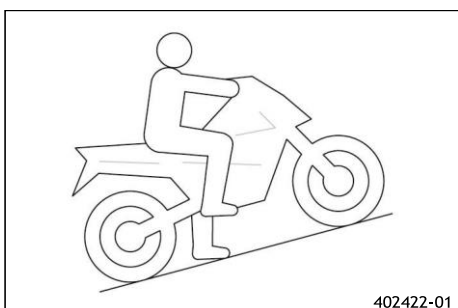

СПСП (ННС) – это дополнительная функция тормозной системы. **СПСП (ННС)** предотвращает случайное откатывание мотоцикла назад.

СПСП (ННС) обнаруживает остановку на подъемах и автоматически задействует тормоз.

СПСП (ННС) обнаруживает остановку на уклонах и может быть активирована вручную нажатием на тормоза.

СПСП (ННС) можно вручную активировать и деактивировать на уклонах и подъемах нажатием на тормоза.

i Примечание
Нажатие на тормоза означает кратковременное нажатие на рычаг тормоза.

Можно нажать как на передний, так и на задний тормоз. При трогании с места **СПСП (ННС)** автоматически отпускает задний тормоз.

i Примечание
При включении зажигания система **СПСП (ННС)** может быть активна даже при выключенном двигателе.

Для выключения активного вмешательства системы **СПСП (ННС)** доступны следующие варианты:

- Нажмите на тормоза
- Подождите 2 минуты
- Выключите зажигание
- Выдвиньте боковую подставку

Если по истечении 2 минут **СПСП (ННС)** не обнаруживает отката, тормозное усилие автоматически плавно уменьшается.

**Примечание**

За 5 секунд до истечения времени будет отправлен запрос на взятие управления на себя.

При нажатии на педаль тормоза **СПСП (НСС)** снова активируется.

СПСП (НСС) активируется при нажатии на тормоза, при выдвигании боковой подставки, при включении парковочной передачи, при выключении зажигания или при отключении **СПСП (НСС)** в меню. **СПСП (ННС)** можно включить или отключить на приборной панели.

11.5 Переключение передач, езда**ПРЕДУПРЕЖДЕНИЕ**

Риск получения травмы! Пассажир может упасть с транспортного средства, если не будет соблюдать технику безопасности.

- Убедитесь, что пассажир правильно сидит на пассажирском сиденье, ставит ноги на пассажирские подножки и держится за водителя или поручни.

**ПРЕДУПРЕЖДЕНИЕ**

Риск ДТП! Неадекватный стиль вождения влечет серьезный риск.

- Соблюдайте правила дорожного движения и двигайтесь с осторожностью и предусмотрительностью, чтобы как можно раньше обнаруживать источники опасности.

**ПРЕДУПРЕЖДЕНИЕ**

Риск ДТП! Общий вес и осевые нагрузки влияют на характеристики управляемости.

В состав общего веса (общей массы) входит: эксплуатируемое транспортное средство с полным баком, вес пассажира и, если применимо, вес пассажира в защитной экипировке и шлеме и, если применимо, установленный багаж.

- Не превышайте максимально допустимую общую массу или нагрузки на ось.

**ПРЕДУПРЕЖДЕНИЕ**

Риск ДТП! Неправильная установка кофров, мотоциклетных рюкзаков или другого багажа ухудшает характеристики

Неправильно установленный багаж может соскользнуть во время движения транспортного средства.

- Устанавливайте и закрепляйте весь багаж в соответствии с инструкциями производителя.
- Регулярно проверяйте, правильно ли закреплен ваш багаж.

**ПРЕДУПРЕЖДЕНИЕ**

Риск ДТП! Регулировка во время движения транспортного средства отвлекает внимание от дорожной обстановки.

- Все регулировки выполняйте на остановленном транспортном средстве.

**ПРЕДУПРЕЖДЕНИЕ**

Риск ДТП! Резкое изменение нагрузки может привести к потере управления транспортным средством.

- Избегайте резких изменений нагрузки и внезапного торможения, если только не возникает опасная ситуация.

**ПРЕДУПРЕЖДЕНИЕ**

Риск ДТП! Холодные шины снижают сцепление с дорогой.

- Осторожно проезжайте первые километры каждой поездки на умеренной скорости, пока шины не прогреются до рабочей температуры.



ПРЕДУПРЕЖДЕНИЕ

Риск ДТП! Новые шины имеют сниженное сцепление с дорогой. Контактная поверхность новых шин еще не стала шероховатой.

- Обкатывайте новые шины при умеренной езде и лишь постепенно увеличивайте угол наклона.

Дистанция обкатки

200 км
(124,3 мили)



ПРЕДУПРЕЖДЕНИЕ

Риск ДТП! При падении транспортное средство может быть повреждено более серьезно, чем может показаться на первый взгляд.

- Проверяйте транспортное средство после падения так же, как и при подготовке к эксплуатации.



ПРЕДУПРЕЖДЕНИЕ

Риск ДТП! В случае переключения на пониженную передачу при высокой частоте вращения двигателя перегружаются блоки задних колес и двигатель.

- Не переключайтесь на пониженную передачу при высоких оборотах двигателя.



ПРИМЕЧАНИЕ

Отказ двигателя Перегрев повреждает двигатель.

- При появлении предупреждения о температуре охлаждающей жидкости немедленно остановитесь, соблюдая осторожность, чтобы не подвергать опасности себя и других участников движения.
- Дайте двигателю и системе охлаждения остыть.
- Проверьте и, при необходимости, откорректируйте уровень охлаждающей жидкости в системе охлаждения, пока она находится в охлажденном состоянии.



ПРИМЕЧАНИЕ

Риск отказа двигателя! Нефильтрованный всасываемый воздух негативно влияет на срок службы двигателя.

Пыль и грязь могут попасть в двигатель в отсутствие воздушного фильтра, а также если воздушный фильтр установлен неправильно.

- Используйте транспортное средство только в том случае, если воздушный фильтр установлен правильно.



Примечание

Если во время езды вы услышите необычные звуки, немедленно остановитесь, выключите двигатель и обратитесь к официальному контрагенту.

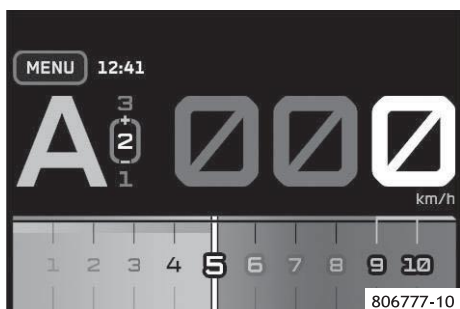

- Выберите один из следующих вариантов.

Автоматический режим

- В зависимости от режима езды коробка передач реагирует на нагрузку и обороты двигателя, автоматически переключая передачи вверх или вниз.



Примечание

Ручное вмешательство возможно путем нажатия кнопки ВВЕРХ/ВНИЗ (UP/DOWN), путем использования рычага переключения передач или путем поворота ручки газа за пределы нейтрального положения (Перекрытие).
Через четыре секунды после ручного вмешательства в работу автоматический режим снова активируется.
При повторном включении зажигания снова активируется последний использованный режим (ручной или автоматический).

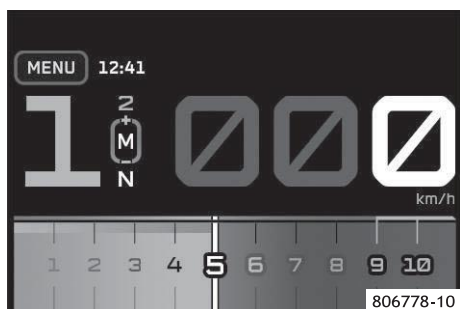

Ручной режим

- Нажмите кнопку A/M, чтобы переключиться в ручной режим.



Примечание

Переключение можно выполнить как на месте, так и во время движения.

Снова нажмите кнопку A/M, чтобы переключиться обратно в автоматический режим.

При повторном включении зажигания снова активируется последний использованный режим (ручной или автоматический).

- Для переключения передач удерживайте педаль газа нажатой и выберите нужную передачу с помощью кнопки ВВЕРХ/ВНИЗ (UP/DOWN) или рычага переключения передач.



Примечание

Если скорость падает ниже заданного значения для соответствующей передачи, автоматическая система вмешивается и переключается на пониженную передачу.

Если заданное для соответствующей передачи число оборотов превышает, автоматическая система вмешивается и переключается на повышенную передачу.

- Чтобы отключить автоматическое переключение на повышенную передачу, выберите меню «Переключение ограничителя числа оборотов» на приборной панели.
- Разгоняйтесь только до скорости, соответствующей дорожному покрытию и погодным условиям. В частности, не нужно переключать передачу на поворотах — нужно всего лишь очень осторожно ускориться.
- Всегда заканчивайте торможение перед входом в поворот.
- При необходимости тормозите и одновременно закрывайте газ, чтобы переключиться на нижнюю передачу.
- Если во время поездки загорается сигнальная лампа давления масла, остановитесь, как только это будет безопасно, и выключите двигатель. Обратитесь к официальному контрагенту.
- Если во время поездки загорается лампа индикации неисправности , как можно скорее обратитесь к официальному контрагенту.
- Если во время поездки загорается общий предупреждающий световой сигнал , на дисплее в течение 10 секунд отображается сообщение.



Примечание

Очень важные сообщения сохраняются в меню **Предупреждения (Warning)**.

- Если на приборной панели появляется предупреждение об обледенении , на дорожном покрытии может быть гололед. Регулируйте скорость в соответствии с дорожными условиями.

11.6 Понижение

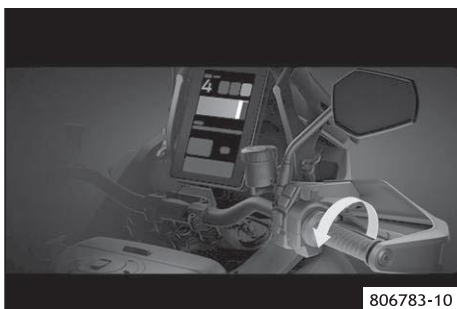

Функция понижения активируется при быстром открытии газа. Коробка передач автоматически переключается на пониженную передачу для увеличения оборотов двигателя и мощности.

i **Примечание**

Для активации функции понижения не требуется полностью поворачивать рукоятку газа.

Понижение не активируется, если разгон уже сильный или транспортное средство наклонено под большим углом. Функция понижения доступна только в автоматическом режиме и может быть включена или выключена на приборной панели.

11.7 Перекрытие

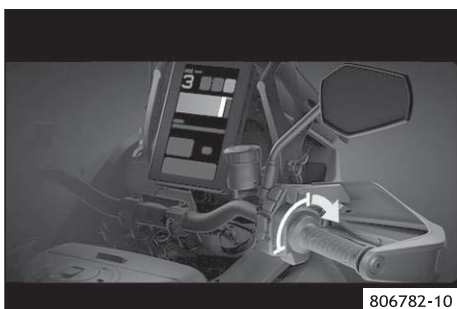

Поворот рукоятки газа в противоположном направлении за пределы исходного положения (Перекрытие) активирует функцию перекрытия.

Если круиз-контроль не активирован, функция «Перекрытие» вызывает в транспортном средстве переключение на одну передачу ниже.

Функция «Перекрытие» может быть включена или выключена на приборной панели.

Если круиз-контроль активирован, функция «Перекрытие» отключает круиз-контроль.

11.8 РСД (MSR) (опция)

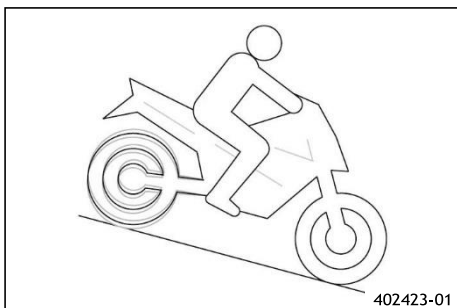

РСД (MSR) (motor slip regulation - регулировка скольжения двигателя) является дополнительной вспомогательной функцией управления двигателем.

Если эффект торможения двигателем слишком велик, **РСД (MSR)** предотвращает блокировку или уход заднего колеса на наклонной плоскости.

Чтобы избежать проскальзывания заднего колеса, **РСД (MSR)** открывает дроссельную заслонку только настолько, насколько это несомненно необходимо.

РСД (MSR) применяется на поверхностях, где коэффициент трения слишком мал для размыкания проскальзывающего сцепления.

Чтобы еще больше повысить безопасность езды, **РСД (MSR)** зависит от уклона.

i **Примечание**

Если **ABS** отключена, система **PCM (MTC)** отключена или включен режим **ABS Бездорожье (Offroad)**, **РСД (MSR)** не активен.

11.9 Торможение



ПРЕДУПРЕЖДЕНИЕ

Риск ДТП! Наличие точки «мягкого» действия переднего или заднего тормоза (воздух в тормозной системе) снижает эффективность торможения.

- Эксплуатация транспортного средства при наличии точки «мягкого» действия у тормозной системы, запрещена.



ПРЕДУПРЕЖДЕНИЕ

Риск ДТП! В случае перегрева тормозная система выходит из строя.

- Если педаль тормоза не отпущена, тормозные колодки непрерывно трутся о тормозной диск.
- Убирайте ногу с педали тормоза, когда не тормозите.

**ПРЕДУПРЕЖДЕНИЕ**

Риск ДТП! Торможение с чрезмерным усилием блокирует колеса.
Эффективность системы ABS обеспечивается только в том случае, если она включена.
– Оставьте систему ABS включенной, чтобы воспользоваться защитным эффектом.

**ПРЕДУПРЕЖДЕНИЕ**

Риск ДТП! Влага и грязь ухудшают работу тормозной системы.
- Осторожно затормозите несколько раз, чтобы высушить и удалить грязь с тормозных колодок и тормозных дисков.

**ПРЕДУПРЕЖДЕНИЕ**

Риск ДТП! Соль на дорогах повреждает тормозную систему.
- Осторожно затормозите несколько раз, чтобы удалить соль с тормозных колодок и тормозных дисков.

**ПРЕДУПРЕЖДЕНИЕ**

Риск ДТП! В определенных ситуациях ABS может увеличить тормозной путь.
- Адаптируйте режим торможения к ситуации на дороге и дорожной обстановке.

**ПРЕДУПРЕЖДЕНИЕ**

Риск ДТП! Более высокая общая масса увеличивает тормозной путь.
– Учитывайте увеличение тормозного пути при перевозке пассажира или багажа.

**ПРЕДУПРЕЖДЕНИЕ**

Риск ДТП! Вспомогательные средства вождения могут снизить вероятность падения только в пределах физических возможностей.
– Не всегда возможно компенсировать определенные ситуации во время передвижения, например, с багажом, загруженным с высоким центром тяжести, переменным дорожным покрытием, крутыми спусками или полным торможением без выключения передачи. - Адаптируйте свой стиль езды к дорожным условиям и своим водительским способностям.

- При торможении отпустите педаль газа и одновременно задействуйте передние и задние тормоза.

**Примечание**

Когда включена система **ABS**, экстренное торможение может применяться даже на поверхностях с низким сцеплением с дорогой, таких как песчаная, мокрая и скользкая, без риска полной блокировки колес.
Если используются системы помощи водителю, например, если система круиз-контроля или **MSC (СДС)** инициировали или поддерживали торможение, точка схватывания рычага тормоза может незначительно измениться во время следующего торможения из-за системы. Это не влияет на работу тормозной системы.

**ПРЕДУПРЕЖДЕНИЕ**

Риск ДТП! Заднее колесо может заблокироваться из-за эффекта торможения двигателем.
- Выжимайте сцепление при выполнении экстренного торможения или торможении на скользких поверхностях.

**ПРЕДУПРЕЖДЕНИЕ**

Риск ДТП! Поверхности с продольным или поперечным уклоном снижают максимальную возможную задержку перед торможением.
- По возможности заканчивайте торможение перед входом в поворот.

- Всегда заканчивайте торможение перед входом в поворот. Переключитесь на более низкую передачу, соответствующую скорости.
- Используйте торможение двигателем на длинных участках спуска. Для этого переключитесь на одну или две передачи назад, но не превышайте допустимое число оборотов двигателя. Это означает, что торможение требуется значительно реже, а тормозная система не перегревается.

11.10 Остановка, стоянка



ПРЕДУПРЕЖДЕНИЕ

Риск получения травмы! Посторонние, которые могут воспользоваться транспортным средством без разрешения, подвергают опасности себя и окружающих.

Если действующий приемопередатчик находится в пределах досягаемости, транспортное средство можно завести.

- Никогда не оставляйте транспортное средство без присмотра с работающим двигателем.
- Никогда не оставляйте транспортное средство без присмотра, если рядом с ним находится приемопередатчик.
- Если вы оставляете транспортное средство без присмотра, заблокируйте рулевое управление.



ПРЕДУПРЕЖДЕНИЕ

Риск получения ожогов! Некоторые детали транспортного средства сильно нагреваются при его эксплуатации.

- Не прикасайтесь к таким деталям, как выхлопная система, радиатор, двигатель, амортизатор или тормозная система, пока детали транспортного средства не остыли.
- Перед выполнением любых работ на транспортном средстве убедитесь, что узлы транспортного средства остыли.



ПРИМЕЧАНИЕ

Риск возгорания! Горячие узлы транспортного средства обуславливают риск возникновения пожара и взрыва.

- Не паркуйте транспортное средство рядом с легковоспламеняющимися или взрывоопасными материалами.
- Дайте транспортному средству остыть, прежде чем накрывать его.



ПРИМЕЧАНИЕ

Риск серьезного повреждения! В случае неправильной парковки транспортное средство может быть повреждено.

Транспортное средство может быть повреждено в случае, если оно покатится или упадет.

Комплекующие детали для парковки транспортного средства рассчитаны только на вес транспортного средства.

- Паркуйте транспортное средство на твердой и ровной поверхности.
- Следите за тем, чтобы никто не сидел на транспортном средстве во время стоянки на подставке.

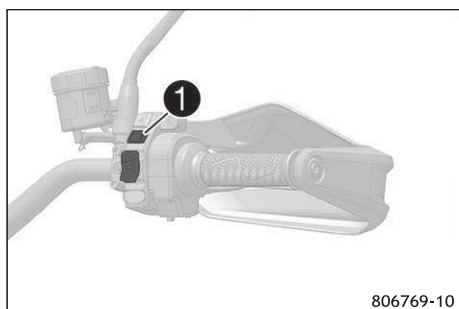

- Затормозите мотоцикл.
- Выберите один из следующих вариантов.

Выключите двигатель кнопкой системы RACE ON

- Переключите коробку передач в нейтральное положение **N** кнопкой системы RACE ON **1**.
 - ✓ Двигатель выключается.
 - ✓ Зажигание выключается.
- Припаркуйте транспортное средство на твердой ровной поверхности.



Примечание

Если "Режим парковки" не включен, когда транспортное средство припарковано, оно может покатиться или его можно толкнуть в сторону.

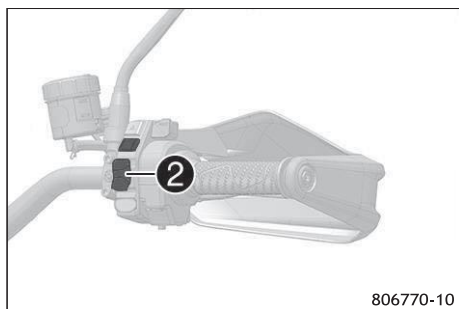

Выключение двигателя кнопкой аварийного выключателя

- Переключите коробку передач в нейтральное положение **N** с помощью аварийного выключателя **2**.
 - ✓ Двигатель выключается.
- Выключите зажигание
- Припаркуйте транспортное средство на твердой ровной поверхности.



Примечание

Если "Режим парковки" не включен, когда транспортное средство припарковано, оно может покатиться или его можно толкнуть в сторону.

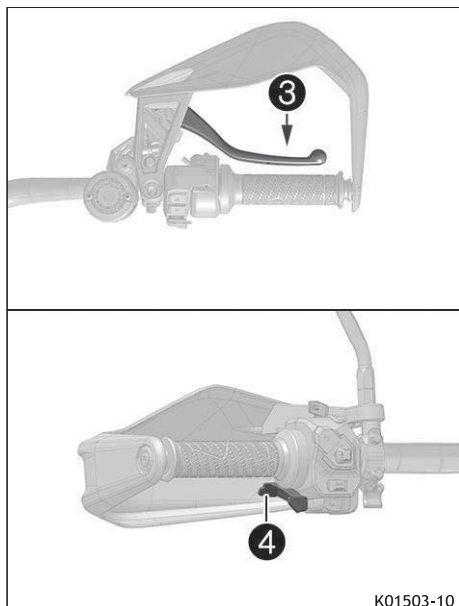

Дополнительно: включение "Режима парковки"

- Включите зажигание.
 - Приведите в действие рычаг переднего тормоза ③.
 - i Примечание**
В качестве альтернативы можно использовать педаль тормоза.
 - Включите "Режим парковки" кнопкой ВНИЗ (DOWN) ④.
 - i Примечание**
"Режим парковки" предотвращает скатывание или толкание транспортного средства в сторону.
 - Выключите зажигание
-
- Выберите один из следующих вариантов.
 - Выдвиньте боковую подставку вперед ногой до упора и обоприте на нее мотоцикл.
 - Поднимите транспортное средство с помощью подъемной подставки. 📖 (стр. 154)
 - Заблокируйте рулевое управление. 📖 (стр. 27)

11.11 Транспортировка



ПРИМЕЧАНИЕ

Риск возгорания! Горячие узлы транспортного средства обуславливают риск возникновения пожара и взрыва.

- Не паркуйте транспортное средство рядом с легковоспламеняющимися или взрывоопасными материалами.
- Дайте транспортному средству остыть, прежде чем накрывать его.



ПРИМЕЧАНИЕ

Риск серьезного повреждения! В случае неправильной парковки транспортное средство может быть повреждено. Транспортное средство может быть повреждено в случае, если оно покатится или упадет.

Комплектующие детали для парковки транспортного средства рассчитаны только на вес транспортного средства.

- Паркуйте транспортное средство на твердой и ровной поверхности.
- Следите за тем, чтобы никто не сидел на транспортном средстве во время стоянки на подставке.

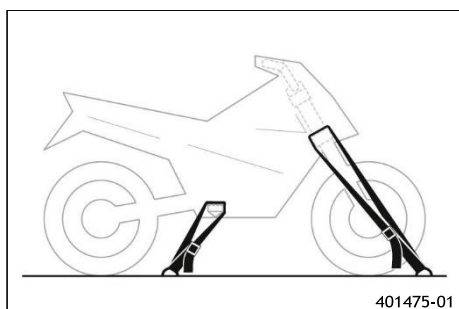

- Выключите двигатель.
- Используйте натяжные ремни или другие подходящие устройства, чтобы обезопасить мотоцикл от падения или откатывания.

11.12 Ручная разблокировка режима парковки



ПРЕДУПРЕЖДЕНИЕ

Риск ожога! Масло в двигателе и трансмиссии нагревается во время езды на мотоцикле.

- Носите подходящую защитную одежду и защитные перчатки.
- В случае ожога немедленно промойте пораженный участок теплой водой.



ПРИМЕЧАНИЕ

Опасность загрязнения окружающей среды Опасные вещества наносят вред окружающей среде.

- Утилизируйте масла, смазки, фильтры, топливо, чистящие средства, тормозную жидкость и т.д. правильно и в соответствии с действующими нормативными документами.

Условие: Двигатель холодный, система зажигания выключена, "Режим парковки" включен.

Основные работы

- Установите транспортное средство на боковую подставку **1**.

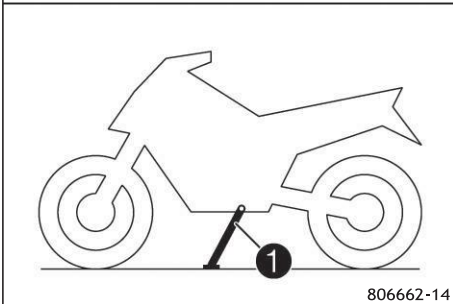
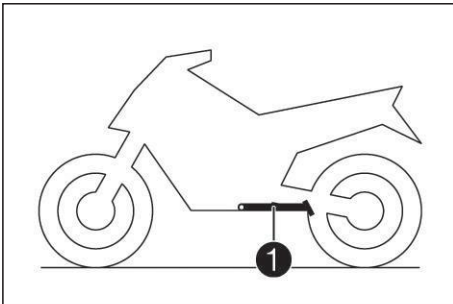

806662-14

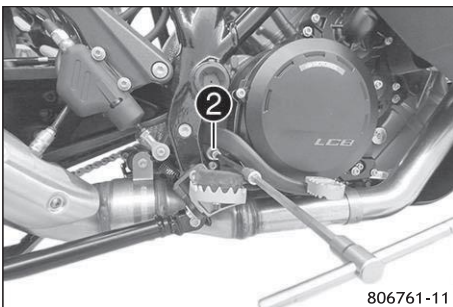

806761-11

- Подставьте под него подходящий контейнер.



Примечание

Возможно вытекание большого количества моторного масла.

- Выкрутите винт **2** с помощью бортового комплекта инструментов.

Гайка T45

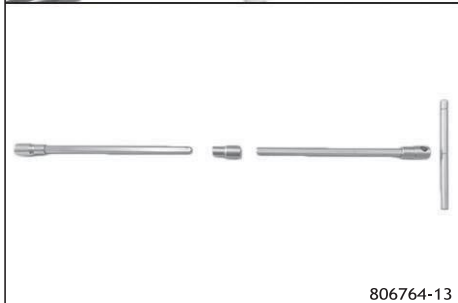
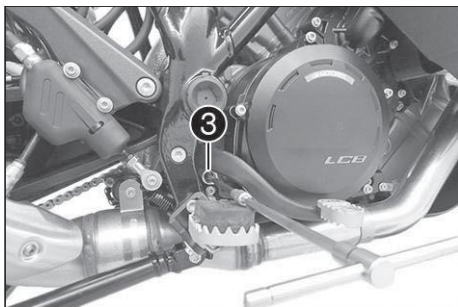

806764-13

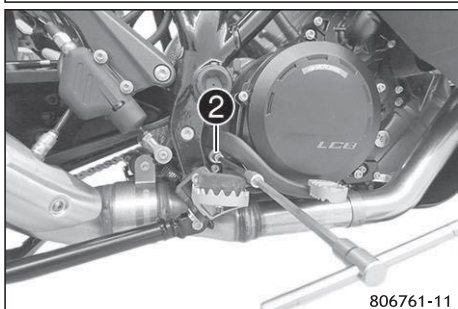

806761-11

- Осторожно поверните привод **3** по часовой стрелке на три четверти оборота в нейтральное положение с помощью бортового комплекта инструментов.

Гайка SW6

- ✓ Коробка передач на холостом ходу.
- ✓ Транспортное средство можно толкать.

- Установите и затяните винт **2**.

Гайка T45

Винт, привод переключения передач

M14x1,5

15 Нм
(11,1 фут·фунт-сила)

- Уберите бортовой комплект инструментов.

Вытрите пролитое моторное масло.

Установка на место

- Проверьте уровень моторного масла. 📖 (стр. 203)

11.13 Буксировка в случае выхода из строя



ПРИМЕЧАНИЕ

Риск повреждения! При буксировке с помощью буксирующего транспортного средства силовой агрегат и трансмиссия могут быть повреждены.

- Не используйте буксировочное оборудование, при котором колеса сломанного транспортного средства остаются на дороге и вращаются при буксировке.
- Всегда перевозите сломанное транспортное средство на прицепе или на погрузочной площадке транспортного автомобиля.

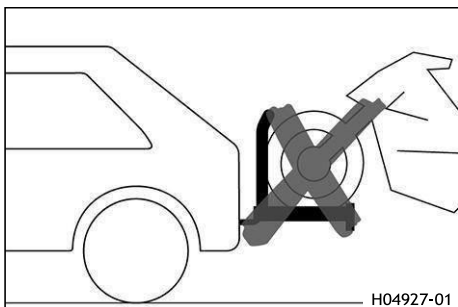

H04927-01

- Переведите коробку передач в нейтральное положение **N**.



Примечание

Если невозможно переключиться на нейтральную передачу, выполните действия по аварийному отключению «Режима парковки».

- Убедитесь, что сломанное транспортное средство правильно закреплено на прицепе или транспортном автомобиле.
- Соблюдайте местные правила эвакуации сломанных транспортных средств.

11.14 Заправка топливом



ОПАСНОСТЬ

Риск возгорания! Топливо легко воспламеняется.

Топливо в топливном баке расширяется при нагревании и может вытечь в случае переполнения.

- Не заправляйте транспортное средство вблизи источников открытого огня, раскаленных и тлеющих предметов.
- Следите за тем, чтобы никто не курил вблизи транспортного средства во время заправки.
- Выключайте двигатель при заправке топливом.
- Следите за тем, чтобы топливо не пролилось, особенно на горячие части транспортного средства.
- В случае пролива топлива немедленно вытрите его.
- Не переполняйте топливный бак.



ПРЕДУПРЕЖДЕНИЕ

Риск отравления! Топливо вредно для здоровья.

- Не допускайте попадания топлива на кожу, в глаза и на одежду.
- При проглатывании топлива немедленно обратитесь к врачу.
- Не вдыхайте пары топлива.
- В случае попадания на кожу немедленно промойте пораженный участок большим количеством воды.
- При попадании топлива в глаза тщательно промойте их водой и немедленно обратитесь к врачу.
- Если топливо попало на одежду, смените ее.
- Храните топливо надлежащим образом в подходящей таре и в недоступном для детей месте.



ПРИМЕЧАНИЕ

Риск серьезного повреждения! Некачественное топливо может повлечь снижение эксплуатационных характеристик и последующей повреждение транспортного средства.

- Заправляйтесь только чистым топливом, которое соответствует указанным стандартам.



ПРИМЕЧАНИЕ

Опасность для окружающей среды! Неправильное обращение с топливом опасно для окружающей среды.

- Не допускайте попадания топлива в грунтовые воды, почву или канализацию.

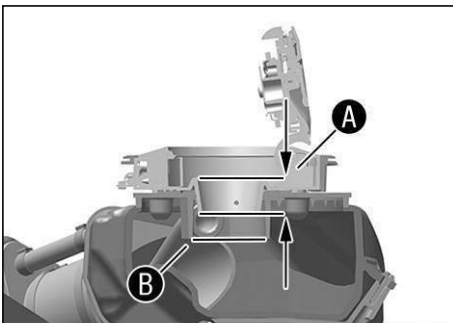

E02212-10

- Выключите двигатель.
- Откройте крышку топливного бака. (стр. 30).
- Вставляйте заправочный пистолет только до указанной меры.

Уровень A	2,5 см (0,98 дюйма)
------------------	------------------------

- Залейте топливо до максимального уровня на нижней кромке **B** заливной горловины.

После первой заправки до нижней кромки заливной горловины повторно не заправляйте.	
--	--

Общая емкость топливного бака, припл.	
Неэтилированный высокосортный (ROZ 95) (стр. 238)	23 л (6,1 жидк. галлона США)

i **Примечание**

После первой заправки содержимое ёмкости медленно перетекает в топливный бак. Если после слива топлива повторить заправку, топливный бак переполнится, и адсорбер для паров топлива выйдет из строя.

- Закройте крышку топливного бака.  (стр. 31).





















12.1 Работа по обслуживанию

Любые дополнительные работы, вытекающие из работ по обслуживанию, должны заказываться отдельно и оформляться в отдельном счете. В зависимости от местных условий эксплуатации в вашей стране могут применяться другие интервалы между техническими обслуживаниями.

Отдельные интервалы и объемы технического обслуживания могут меняться в ходе технического развития. Самый актуальный график обслуживания доступен для официальных контрагентов для электронного подтверждения оказания услуги. Если у вас есть вопросы, обратитесь к официальному партнеру, который будет рад вам помочь.

	Каждые 48 месяцев		Каждые 24 месяцев		Каждые 12 месяцев	
	Каждые 60 000 км (37 282,3 мили)					
	Каждые 30 000 км (18 641,1 мили)					
	Каждые 15 000 км (9 320,6 мили)					
	После 1 000 км (621,4 мили)					
Производите считывание данных о неисправностях из памяти с помощью диагностического инструмента. 🛠️	○	•	•	•	•	•
Убедитесь, что электрооборудование работает правильно. 🛠️	○	•	•	•	•	•
Убедитесь, что тормозные колодки переднего тормоза закреплены 📖 (стр. 169).	○	•	•	•	•	•
Убедитесь, что тормозные колодки заднего тормоза закреплены 📖 (стр. 172).	○	•	•	•	•	•
Проверьте тормозные диски. 📖 (стр. 167)	○	•	•	•	•	•
Проверьте тормозные магистрали на наличие повреждений и герметичность. 🛠️	○	•	•	•	•	•
Проверьте уровень тормозной жидкости переднего тормоза 📖 (стр. 167).	○	•	•	•	•	•
Отрегулируйте уровень тормозной жидкости переднего тормоза. 🛠️					•	•
Проверьте уровень тормозной жидкости заднего тормоза 📖 (стр. 170).	○	•	•	•	•	•
Отрегулируйте уровень тормозной жидкости заднего тормоза. 🛠️					•	•
Замените моторное масло и масляный фильтр, очистите масляные сетки. 📖 (стр. 203) 🛠️	○	•	•	•	•	•
Проверьте ход механизма выключения сцепления. 🛠️			•	•		
Проверьте/очистите масляную форсунку для смазки сцепления. 🛠️	○	•	•	•		
Проверьте все шланги (например, топливной системы, системы охлаждения, спуска воздуха, дренажа и т. д.) и соединения на наличие трещин, утечек и правильность подключения. 🛠️		•	•	•	•	•
Опорожните дренажные шланги. 🛠️	○	•	•	•	•	•
Проверьте кабели на наличие повреждений и отсутствие перегибов в трассе. 🛠️		•	•	•	•	•
Проверьте раму. 🛠️			•	•		
Проверьте маятник. 🛠️			•	•		
Проверьте подшипник маятника на наличие люфта. 🛠️			•	•		
Проверьте подшипник рулевой колонки на наличие люфта. 📖 (стр. 160)	○	•	•	•	•	•
Проверьте колесный подшипник на наличие люфта. 🛠️			•	•		
Проверьте амортизатор и вилку на наличие утечек. Выполняйте обслуживание вилки и амортизатора по мере необходимости, когда это возможно и в зависимости от того, как используется транспортное средство. 🛠️	○	•	•	•	•	•
Проверьте состояние шин. 📖 (стр. 179)	○	•	•	•	•	•
Проверьте давление в шинах. 📖 (стр. 180).	○	•	•	•	•	•
Проверьте цепь, заднюю звездочку и звездочку двигателя 📖 (стр. 158)		•	•	•	•	•

12 График техобслуживания

	Каждые 48 месяцев	Каждые 24 месяцев	Каждые 12 месяцев	Каждые 60 000 км (37 282,3 мили)	Каждые 30 000 км (18 641,1 мили)	Каждые 15 000 км (9 320,6 мили)	После 1 000 км (621,4 мили)
Проверьте натяжение цепи.  (стр. 157)	○	●	●	●	●	●	●
Смажьте все движущиеся детали (например, боковую подставку, ручной рычаг, цепь и т.д.) и проверьте плавность работы. 	○	●	●	●	●	●	●
Замените свечи зажигания (включая снятие топливного бака). 			●	●			
Проверьте клапанный зазор (топливный бак и свечи зажигания сняты). 			●				
Замените воздушный фильтр, очистите корпус воздушного фильтра. 		●	●	●			
Замените мембранные клапаны ВП (вспомогательная пневмосистема). 			●				
Проверьте давление топлива. 		●	●	●	●	●	●
Проверьте настройку фар.  (стр. 194)	○	●	●	●			
Проверьте затяжку легкодоступных винтов и гаек, обеспечивающих безопасность. 	○	●	●	●	●	●	●
Очистите пыльники перьев вилки.   (стр. 163)		●	●	●			
Проверьте правильность работы вентилятора радиатора. 	○	●	●	●	●	●	●
Проверьте уровень охлаждающей жидкости в расширительном бачке.  (стр. 198)	○	●	●	●	●	●	
Проверка антифриза. 	○	●	●	●	●	●	
Замените охлаждающую жидкость. 							●
Заключительная проверка: Убедитесь в пригодности транспортного средства для езды по дорогам и совершите пробный заезд. 	○	●	●	●	●	●	●
Выполните считывание данных о неисправностях из памяти после проверочной поездки с помощью диагностического инструмента. 	○	●	●	●	●	●	●
Установите отображение интервала между техническими обслуживаниями. 	○	●	●	●	●	●	●
Введите электронное подтверждение обслуживания в портал контрагента. 	○	●	●	●	●	●	●

- Разовый интервал
- Периодический интервал

13.1 Вилка/амортизатор

Адаптивная подвеска WP может использоваться для индивидуальной настройки подвески без использования инструментов.

С помощью электронной настройки **адаптивной подвески WP** постоянно регулируются характеристики демпфирования подвески с учетом данных различных датчиков.

В результате электронные демпфирующие клапаны подстраиваются под текущую дорожную ситуацию и характеристики местности, а также настройки, сделанные водителем в меню **Регулятор предварительного натяга (Preload Adjuster)** и **Режим работы подвески (Suspension Mode)**.

Всегда адаптируйте подвеску к своему стилю езды и грузоподъемности.

В меню **Регулятор предварительного натяга (Preload Adjuster)** можно настроить подвеску в соответствии с состоянием нагрузки. В меню **Режим работы подвески (Suspension Mode)** можно настроить демпфирование подвески.

13.2 Регулятор предварительного натяга

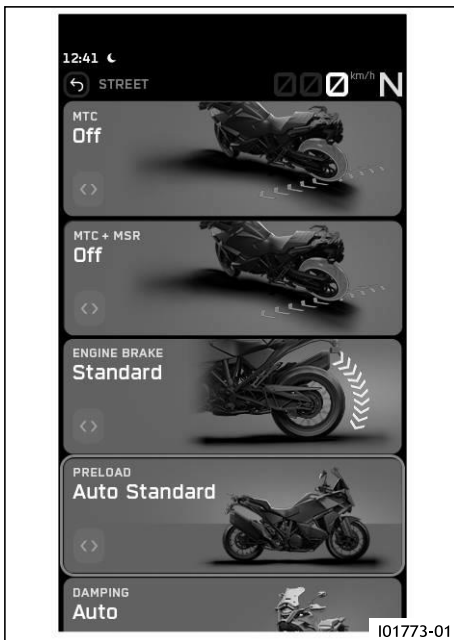

Состояние	Значение
0%–20%	Настройка для поездок без багажа и пассажира и весом водителя до 75 кг.
30%	Настройка для поездок без багажа и пассажира и весом водителя до 85 кг.
40%	Настройка для поездок без багажа и пассажира и весом водителя до 95 кг.
50%–60%	Настройка для поездок с багажом, но без пассажира.
70%–80%	Настройка для поездок с пассажиром, но без багажа.
90%–100%	Настройка для поездок с пассажиром и багажом.
Низкий (опция)	Автоматическая регулировка предварительного натяга пружины для большого прогиба на заднем колесе и, следовательно, низкой высоты сиденья и низкой геометрии езды.
Стандарт (опция)	Автоматическая регулировка предварительного натяга пружины, стандартный прогиб на заднем колесе и стандартная геометрия езды.
Высокий (опция)	Автоматическая регулировка предварительного натяга пружины для небольшого прогиба на заднем колесе и, следовательно, немного большей высоты сиденья и более спортивной геометрии езды.



Примечание

Выполняйте регулировку регулятора предварительного натяга только в том случае, если заднее колесо нагружено и мотоцикл не поставлен на центральную подставку.

Предварительный натяг пружины может быть отрегулирован в соответствии с нагрузкой в меню **Регулятор предварительного натяга (Preload Adjuster)**. Доступны 21 ручная настройка (от 0 % до 100 %) и 3 автоматические настройки: **Низкий (Low)** (опция), **Стандарт (Standard)** (опция) и **Высокий (High)** (опция).

Настройка обратного хода автоматически адаптируется к полезной нагрузке, определяемой системой.



Примечание

Из-за высокого потребления электроэнергии рекомендуется настраивать регулятор предварительного натяжения только при работающем двигателе. Приведенные ручные настройки являются рекомендациями и зависят от нагрузки.

Высокие нагрузки требуют большего предварительного натяга пружины. Низкие нагрузки требуют меньшего предварительного натяга пружины.

В автоматических настройках **Низкий (Low)** (опция), **Стандартный (Standard)** (опция) и **Высокий (High)** (опция) предварительный натяг пружины автоматически подстраивается под нагрузку, определяемую системой во время движения.

В автоматических настройках **Низкий (Low)** (опция), **Стандартный (Standard)** (опция) и **Высокий (High)** (опция) возможна ситуация, когда регулировка предварительного натяга пружины не может быть обнаружена в неподвижном состоянии.

На дисплее отображается последняя выбранная регулировка обратного хода.



Примечание

Символ последней настройки мигает до тех пор, пока не будет принята новая настройка.

13.3 Режим работы подвески



Состояние	Значение
Авто (Auto) (опция)	Настройка элементов подвески автоматически подстраивается под стиль езды водителя
Дождь (Rain) (опция)	Мягкая настройка элементов подвески с хорошей обратной связью с шасси
Спорт (Sport)	Жесткая настройка элементов подвески с очень прямой обратной связью от шасси
Городские модели (Street)	Нормальная настройка элементов подвески с прямой обратной связью с шасси
Комфорт (Comfort)	Мягкая настройка элементов подвески с хорошей обратной связью с шасси
Бездорожье (Offroad) (опция)	Жесткая настройка элементов подвески с очень прямой обратной связью от шасси
Про (Pro) (опция)	Настройку комплектующих деталей подвески можно выполнить индивидуально в меню Про (Pro) .

В меню **Режим работы подвески (Suspension Mode)** можно выбрать различные настройки демпфирования элементов подвески. Доступны настройки **Спорт (Sport)**, **Улица (Street)**, **Комфорт (Comfort)**, **Авто (Auto)** (опция), **Дождь (Rain)** (опция), **Бездорожье (Offroad)** (опция) и **Про (Pro)** (опция).

14.1 Подъем транспортного средства с помощью центральной подставки



ПРИМЕЧАНИЕ

Риск серьезного повреждения! В случае неправильной парковки транспортное средство может быть повреждено.

Транспортное средство может быть повреждено в случае, если оно покатится или упадет.

Комплектующие детали для парковки транспортного средства рассчитаны только на вес транспортного средства.

- Паркуйте транспортное средство на твердой и ровной поверхности.
- Следите за тем, чтобы никто не сидел на транспортном средстве во время стоянки на подставке.

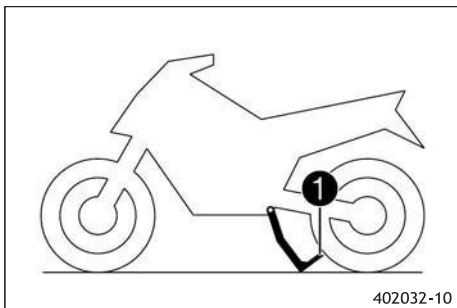

- Встаньте слева от транспортного средства.
- Возьмитесь за руль левой рукой, а правой ногой установите центральную подставку на землю.
- Перенесите вес всего тела на рычаг ① центральной подставки, одновременно поднимая транспортное средство за левую ручку руля.
 - ✓ Центральная подставка раскладывается до упора.

14.2 Снятие транспортного средства с центральной подставки



ПРИМЕЧАНИЕ

Риск серьезного повреждения! В случае неправильной парковки транспортное средство может быть повреждено.

Транспортное средство может быть повреждено в случае, если оно покатится или упадет.

Комплектующие детали для парковки транспортного средства рассчитаны только на вес транспортного средства.

- Паркуйте транспортное средство на твердой и ровной поверхности.
- Следите за тем, чтобы никто не сидел на транспортном средстве во время стоянки на подставке.

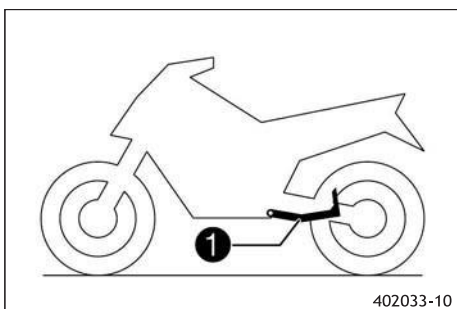

- Убедитесь, что руль разблокирован.
- Переместите транспортное средство вперед, держась обеими руками за руль.
- Как только транспортное средство сойдет с центральной подставки, воспользуйтесь передним тормозом, чтобы не допустить его дальнейшего перемещение.
- Убедитесь, что центральная подставка ① полностью сложилась.

14.3 Снятие пассажирского сиденья

Условие: Мотоцикл неподвижен, Зажигание включено или было выключено менее 1 минуты

14 Работы по техобслуживанию шасси

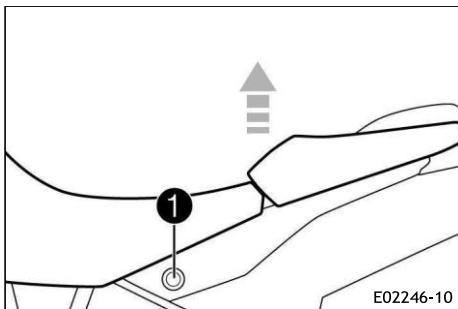

- Нажмите кнопку разблокировки сиденья 1.
- Поднимите переднюю часть пассажирского сиденья, потяните его в сторону топливного бака и снимите в направлении вверх.

14.4 Монтаж пассажирского сиденья

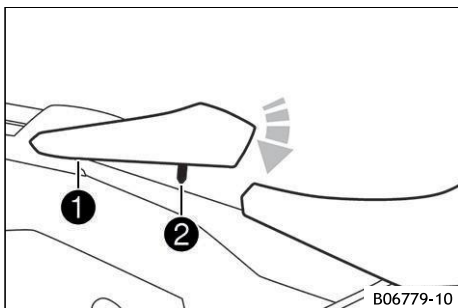

- Прикрепите крючки 1 на пассажирском сиденье к подвесному кронштейну на подрамнике.
Убедитесь, что кабель подогрева сидений проложен правильно.
- Опустите переднюю часть пассажирского сиденья и одновременно сдвиньте его к задней части.
- Установите стопорный штифт 2 в корпус замка и надавите на пассажирское сиденье вперед, пока стопорный штифт не зафиксируется со слышимым щелчком.
- Убедитесь, что пассажирское сиденье установлено правильно.

14.5 Снятие переднего сиденья водителя

Подготовительные работы

- Снимите пассажирское сиденье.  (стр. 154)

Основные работы

- Поднимите спинку сиденья водителя и отсоедините ее в области А.

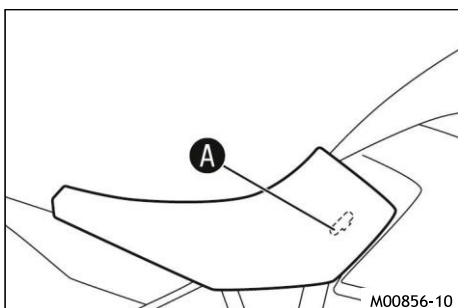

14.6 Монтаж переднего сиденья водителя

Основные работы

- Прикрепите углубления на сиденье водителя к топливному баку в требуемом положении сиденья А или В и сдвиньте сиденье водителя вперед, опустив его при этом в задней части.
- Наконец, проверьте правильность установки сиденья водителя.

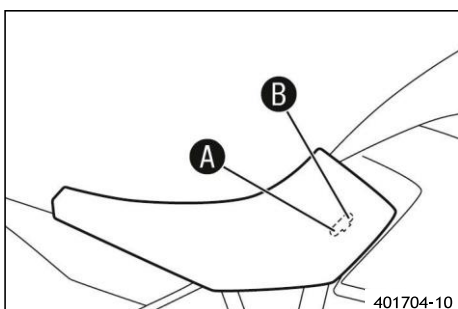

Установка на место

- Установите пассажирское сиденье. 📖 (стр. 155)

14.7 Проверка цепи на наличие грязи

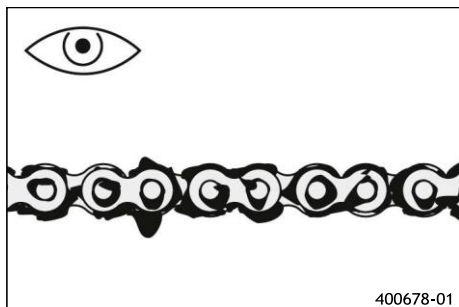

- Проверьте цепь на предмет скопления крупной грязи.
 - » Если цепь сильно загрязнена:
 - Очистите цепь. 📖 (стр. 156)

14.8 Очистка цепи



ПРЕДУПРЕЖДЕНИЕ

Риск ДТП! Масло, смазка и воск на тормозных дисках снижают эффективность торможения.

- Исключите попадание масла, жира и воска на тормозные диски.
- При необходимости очищайте тормозные диски очистителем тормозов.



ПРЕДУПРЕЖДЕНИЕ

Риск ДТП! Смазочные материалы на шинах снижают сцепление с дорогой.

- Удалите смазку с шин с помощью подходящего чистящего средства.



ПРИМЕЧАНИЕ

Опасность загрязнения окружающей среды Опасные вещества наносят вред окружающей среде.

- Утилизируйте масла, смазки, фильтры, топливо, чистящие средства, тормозную жидкость и т.д. правильно и в соответствии с действующими нормативными документами.



Примечание

Срок службы цепи во многом зависит от ухода за ней.

Подготовительные работы

- Поднимите транспортное средство с помощью подъемной подставки. 📖 (стр. 154)

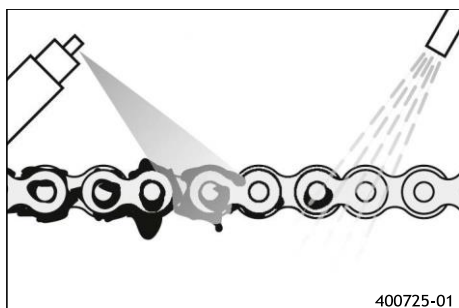

Основные работы

- Смойте рыхлую грязь мягкой струей воды.
- Удалите остатки старой смазки с помощью очистителя цепи.

Очиститель цепи

- После высыхания нанесите аэрозоль для цепи.

Аэрозоль для цепей для дорожного применения 📖 (стр. 239)

Установка на место

- Снимите транспортное средство с центральной подставки. 📖 (стр. 154)

14.9 Проверка натяжения цепи



ПРЕДУПРЕЖДЕНИЕ

Риск ДТП! Неправильное натяжение цепи может повредить узлы и привести к ДТП.

Если натяжение цепи слишком высокое, цепь, передняя звездочка, задняя звездочка, трансмиссия и подшипники заднего колеса изнашиваются быстрее. При перегрузке некоторые комплектующие детали могут сломаться.

Если цепь слишком ослаблена, она может соскочить со звездочки двигателя или задней звездочки. В результате может быть повреждено заднее колесо или двигатель.

- Регулярно проверяйте натяжение цепи.
- Установите натяжение цепи в соответствии со спецификацией.

Условие: Коробка передач на нейтральной передаче

Подготовительные работы

- Поднимите транспортное средство с помощью подъемной подставки. 📖 (стр. 154)

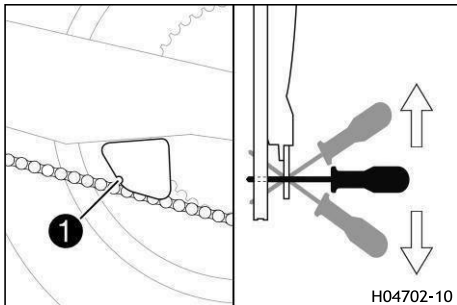

Основные работы

- Вставьте отвертку в углубление ❶ направляющей цепи между цепью и маятниковой вилкой.
- Слегка подтолкните отвертку вверх.

Верхняя часть цепи должна быть натянутой.

Износ цепи не всегда равномерный, поэтому повторите это измерение в разных положениях цепи.

Натяжение цепи установлено правильно, если отвертка расположена параллельно земле с небольшим усилием.

- » Если отвертка направлена вниз, натяжение цепи слишком сильное:
 - Отрегулируйте натяжение цепи. 📖 (стр. 157)
- » Если отвертка направлена вверх, натяжение цепи слишком слабое:
 - Отрегулируйте натяжение цепи. 📖 (стр. 157)

Установка на место

- Снимите транспортное средство с центральной подставки. 📖 (стр. 154)

14.10 Регулировка натяжения цепи



ПРЕДУПРЕЖДЕНИЕ

Риск ДТП! Неправильное натяжение цепи может повредить узлы и привести к ДТП.

Если натяжение цепи слишком высокое, цепь, передняя звездочка, задняя звездочка, трансмиссия и подшипники заднего колеса изнашиваются быстрее. При перегрузке некоторые комплектующие детали могут сломаться.

Если цепь слишком ослаблена, она может соскочить со звездочки двигателя или задней звездочки. В результате может быть повреждено заднее колесо или двигатель.

- Регулярно проверяйте натяжение цепи.
- Установите натяжение цепи в соответствии со спецификацией.

Подготовительные работы

- Поднимите транспортное средство с помощью подъемной подставки. 📖 (стр. 154)
- Проверьте натяжение цепи. 📖 (стр. 157)

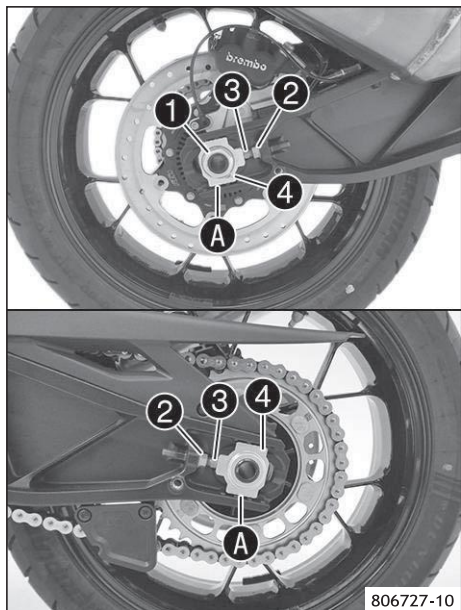

Основные работы

- Ослабьте гайку ①.
- Ослабьте гайки ②.
- Отрегулируйте натяжение цепи, поворачивая регулировочные винты ③ слева и справа.

Натяжение цепи установлено правильно, если отвертка расположена параллельно земле.

Для того чтобы заднее колесо было правильно выровнено, метки на левом и правом регуляторах цепи должны находиться в одинаковом положении относительно референсной отметки A.

Верхняя часть цепи должна быть натянутой.

Износ цепи не всегда равномерный, поэтому повторите это измерение в разных положениях цепи.

- Затяните гайки ②.
- Убедитесь, что регуляторы натяжения цепи ④ установлены правильно на регулировочных винтах ③.
- Затяните гайку ①.

Гайка, ось вращения колеса, задняя

M25×1,5

90 Нм

(66,4 фунт·сила-фут)

Долговечная консистентная смазка



Примечание

Регуляторы натяжения цепи ④ можно поворачивать.

Установка на место

- Снимите транспортное средство с центральной подставки. 📖 (стр. 154)

14.11 Проверьте цепь, заднюю звездочку и звездочку двигателя

Подготовительные работы

- Поднимите транспортное средство с центральной подставки. 📖 (стр. 154)

Основные работы

- Проверьте цепь, заднюю звездочку и переднюю звездочку на предмет износа.
 - » Если цепь, задняя звездочка или звездочка двигателя изношены:
 - Замените комплект трансмиссии. 🛠️

Всегда заменяйте переднюю и заднюю звёздочки вместе с цепью.

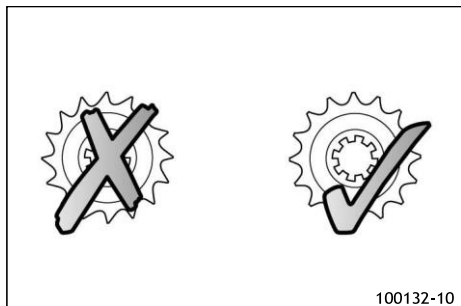

14 Работы по техобслуживанию шасси

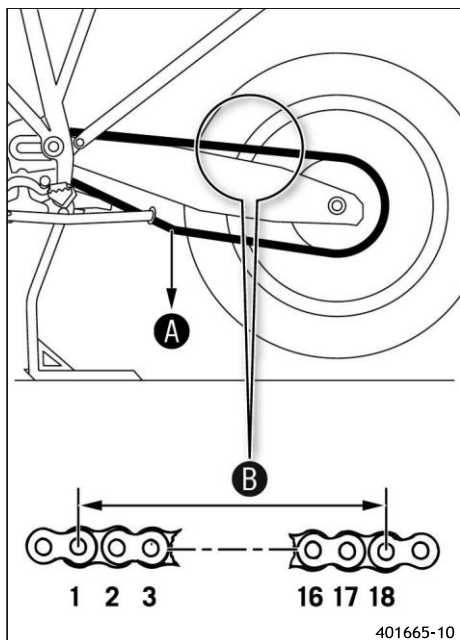

- Переведите коробку передач в нейтральное положение.
- Натяните нижнюю часть цепи с помощью груза указанной массой **A**.

Вес, измерение износа цепи	15 кг (33,1 фунтов)
----------------------------	------------------------

- Измерьте расстояние **B** между 18 цепными роликами в верхней секции цепи.

Максимальное расстояние B цепных роликов на самом длинном участке цепи	272 мм (10,71 дюйма)
---	-------------------------

Износ цепи не всегда равномерный, поэтому повторите это измерение в разных положениях цепи.

- » Если расстояние **B** больше, чем указанное измерение:

- Замените комплект трансмиссии.

При установке новой цепи также заменяйте заднюю и переднюю звёздочки.

Примечание

Новые цепи быстрее изнашиваются на старых, изношенных звёздочках. В целях безопасности цепь не имеет соединительных звеньев.

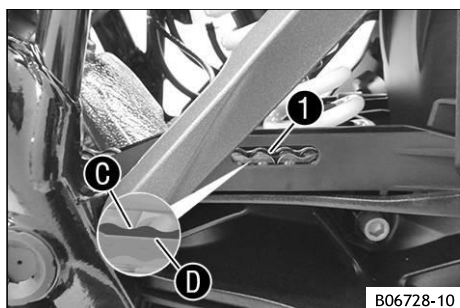

- Проверьте скользящий защитный кожух цепи на предмет износа в углублении.

Примечание

Если слайдер цепи новый, треть поверхности **C** звеньев цепи **1** видна у нижнего края **D** выемки.

- » Если поверхность **C** звеньев цепи больше не видна у нижнего края **D** выемки:

- Замените слайдер цепи.

- Убедитесь, что слайдер цепи установлен надежно.

- » Если слайдер цепи ослаблен:

- Затяните винты слайдера цепи.

Винт, защитный кожух слайдера цепи	
M5×10	5 Нм (3,7 фунт·сила-фут)

- Проверьте направляющую цепи на предмет износа.

- » Если направляющая цепи изношена:

- Замените направляющую цепи.

- Убедитесь, что направляющая цепи плотно посажена.

- » Если направляющая цепи ослаблена:

- Затяните винты на направляющей цепи.

Винт, направляющая цепи	
M6	5 Нм (3,7 фунт·сила-фут)

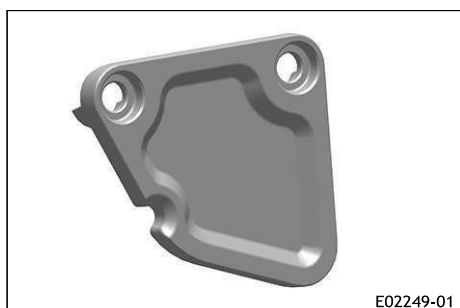

Установка на место

- Снимите транспортное средство с центральной подставки. 📖 (стр. 154)

14.12 Проверка подшипника рулевой колонки на наличие люфта



ПРЕДУПРЕЖДЕНИЕ

Риск ДТП! Неправильный люфт подшипника рулевой колонки может ухудшить управляемость и повредить комплектующие детали.

- Незамедлительно устраните неправильный люфт подшипника рулевой колонки.



Примечание

Если транспортное средство эксплуатируется в течение длительного времени с люфтом в подшипнике рулевой колонки, то могут быть повреждены подшипники и гнезда подшипников в раме.

Подготовительные работы

- Поднимите транспортное средство с помощью подъемной подставки. 📖 (стр. 154)

Основные работы

- Разместите груз на задней части транспортного средства.
 - ✓ Переднее колеса не соприкасается с землей.
- Установите руль в нейтральное положение. Перемещайте перья вилки в направлении движения и обратно.

Люфт в подшипнике рулевой колонки не должен быть заметен.

» Если люфт заметный:

- Отрегулируйте люфт подшипника рулевой колонки. 🛠️

- Выкрутите руль вперед и назад по всему диаметру вращения.

Руль должен легко перемещаться во всем диапазоне поворота. Не должно быть никаких заметных положений фиксации.

» Если замечены положения фиксации:

- Отрегулируйте люфт подшипника рулевой колонки. 🛠️
- Проверьте подшипник рулевой колонки и при необходимости отрегулируйте его.

Установка на место

- Снимите транспортное средство с центральной подставки. 📖 (стр. 154)

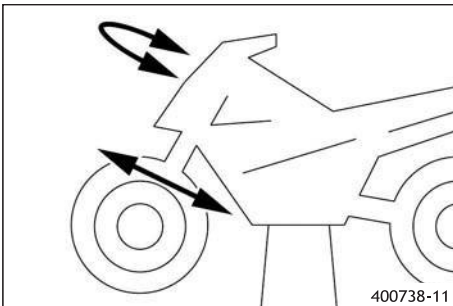

14 Работы по техобслуживанию шасси

14.13 Снятие ветрового стекла

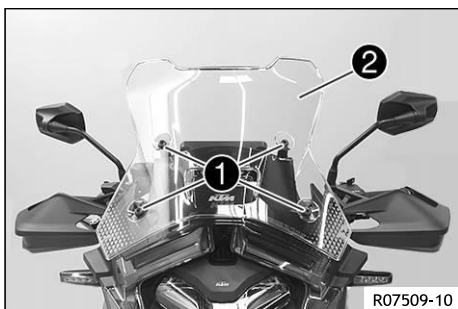

- Выверните винты **1** с резиновой втулкой и снимите ветровое стекло **2**.

14.14 Установка ветрового стекла

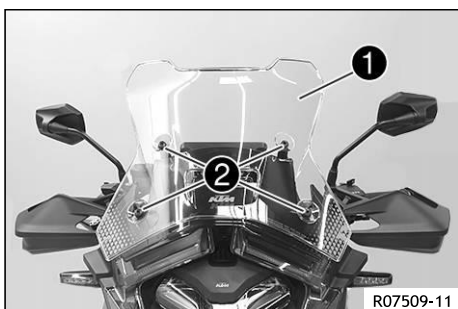

- Поставьте ветровое стекло **1**.
- Установите и затяните винт **2** с резиновой втулкой.

Винт крепления ветрового стекла	
M5×14	3,5 Н·м (2,58 фунт·сила-фут)

14.15 Снятие переднего правого крыла

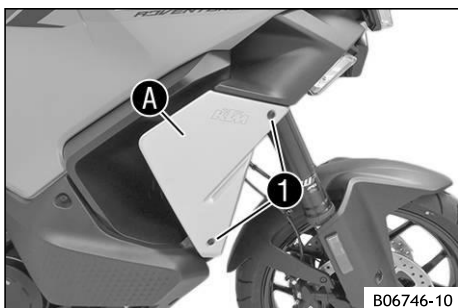

- Выкрутите винты **1**.
- Отсоедините правое крыло в зоне **A** и снимите его.

14.16 Установка переднего правого крыла

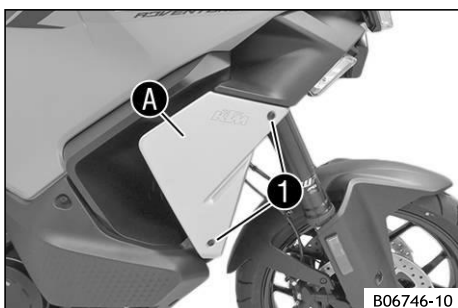

- Установите передний правый боковой спойлер и закрепите его в зоне **A**.
- Установите и затяните винты **1**.

Винт крепления детали обшивки	
M5	3,5 Н·м (2,58 фунт·сила-фут)

14.17 Демонтаж защиты картера

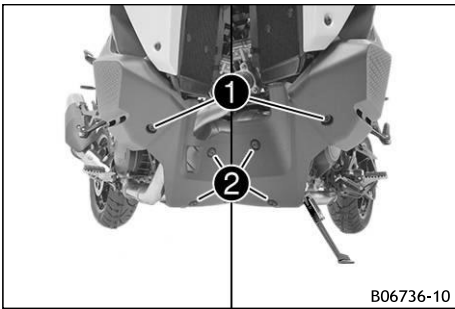

- Выкрутите винты 1.
- Выкрутите винты 2.
- Снимите защиту картера.

B06736-10

14.18 Установка защиты картера

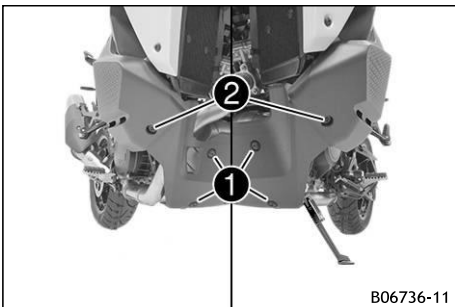

- Установите ограждение двигателя в требуемое положение.
- Установите и затяните винты 1.

Винт, защита двигателя	
M6	10 Нм (7,4 фунт· сила-фут)

- Установите и затяните винты 2.

Винт, защита двигателя	
M6	10 Нм (7,4 фунт· сила-фут)

B06736-11

14.19 Снятие крышки масляной пробки

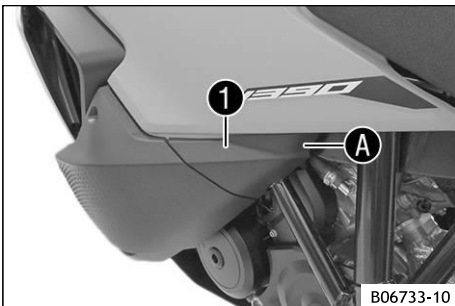

- Потяните крышку 1 в зоне А назад.
- Снимите крышку.

B06733-10

14.20 Установка крышки масляной пробки

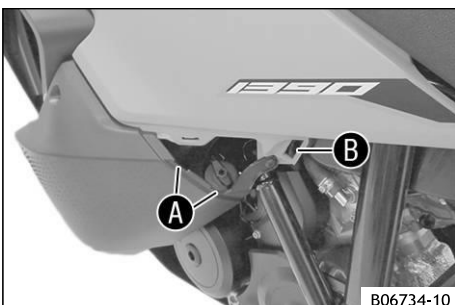

- Закрепите крышку в зонах А.
- Защёлкните крышку в области В.

B06734-10

14.21 Снятие переднего верхнего крыла

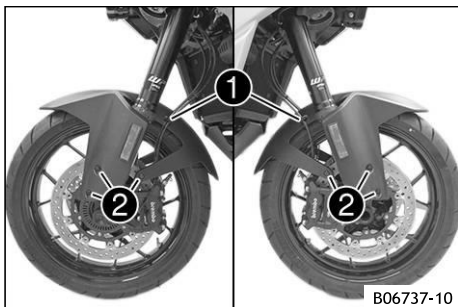

- Откройте кронштейн **1** и отсоедините тормозные магистрали и трос.
- Выкрутите винты **2**.
- Снимите крыло в направлении вперед.

Обратите внимание на прокладку тормозных магистралей и тросов.

14.22 Установка переднего верхнего крыла

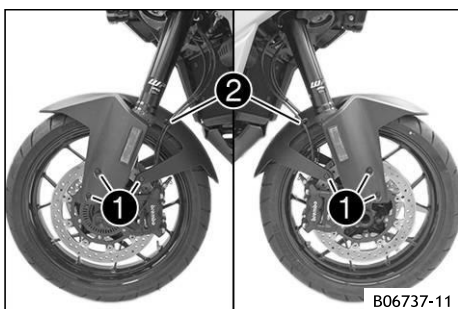

- Поставьте крыло на место.

Обратите внимание на прокладку тормозных магистралей и тросов.

- Установите и затяните винты **1**.

Винт, крыло

M5×12

3,5 Н·м (2,58

фунт·сила-фут)

- Вставьте тормозные магистрали и трос в кронштейны **2** и закройте кронштейн.

14.23 Очистка пыльников перьев вилки

Подготовительные работы

- Поднимите транспортное средство с помощью подъемной подставки. (стр. 154)
- Снимите переднее верхнее крыло. (стр. 163)

Основные работы

- Сместите пыльник **1** по направлению вниз с обеих ножек вилки.



Примечание

Пыльники предназначены для удаления пыли и крупных частиц грязи с внутренних трубок вилки. Со временем за пыльниками может скапливаться грязь. Если эту грязь не удалять, расположенные за ними сальники могут начать протекать.





ПРЕДУПРЕЖДЕНИЕ

Риск ДТП! Масло, смазка и воск на тормозных дисках снижают эффективность торможения.



- Исключите попадание масла, жира и воска на тормозные диски.
- При необходимости очищайте тормозные диски очистителем тормозов.

- Очистите и смажьте пыльники и внутреннюю трубку вилки на обеих ножках вилки.

Универсальная смазка-спрей  (стр. 239)

- Вдавите пыльники  обратно в их установочное положение.
- Удалите излишки масла.

Установка на место

- Установите переднее верхнее крыло.  (стр. 163)
- Снимите транспортное средство с центральной подставки.  (стр. 154)



15.1 Антиблокировочная система тормозов



ПРЕДУПРЕЖДЕНИЕ

Риск ДТП! Модификация транспортного средства ухудшает работу системы ABS.

- Не вносите никаких изменений в ход подвески.
- Используйте только те запасные части для тормозной системы, которые были одобрены и рекомендованы производителем транспортного средства.
- Используйте только шины и колеса, одобренные и рекомендованные производителем транспортного средства для соответствующих скоростей.
- Поддерживайте указанное давление в шинах.
- Обеспечьте выполнение работ по техническому обслуживанию и ремонту профессиональными специалистами.



ПРЕДУПРЕЖДЕНИЕ

Риск ДТП! Вспомогательные средства вождения могут снизить вероятность падения только в пределах физических возможностей.

Не всегда возможно компенсировать определенные ситуации во время передвижения, например, с багажом, загруженным с высоким центром тяжести, переменным дорожным покрытием, крутыми спусками или полным торможением без выключения передачи.

- Адаптируйте свой стиль езды к дорожным условиям и своим водительским способностям.

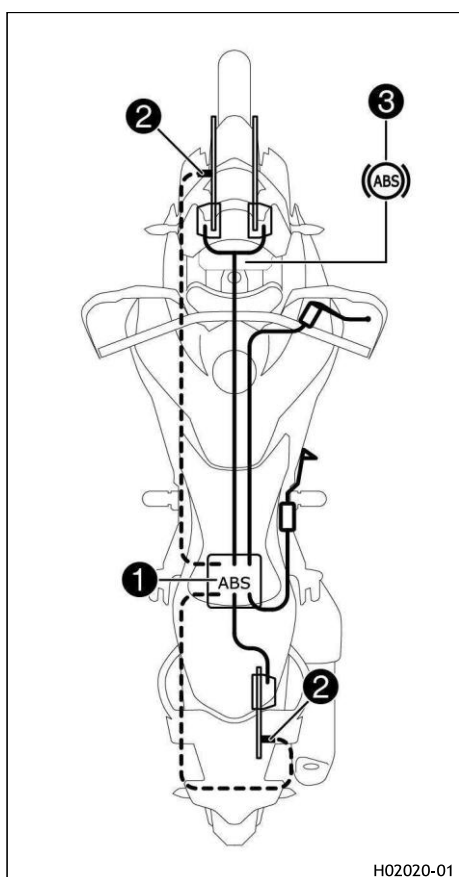

Модуль ABS **1**, состоящий из гидравлического блока, блока управления ABS и возвратного насоса, расположен под сиденьем. Один датчик скорости вращения колеса **2** расположен в каждом отдельном случае на переднем и заднем колесе.



ПРЕДУПРЕЖДЕНИЕ

Риск ДТП! Неправильно выбранный режим работы системы ABS затрудняет управление транспортным средством. Каждый из режимов ABS подходит только для определенных условий.

- Всегда выбирайте режим ABS, который подходит для грунта и дорожной обстановки.

ABS – это система безопасности, которая предотвращает блокировку колес при прямолинейном движении без воздействия боковых сил.

ABS имеет два режима работы: режимы ABS **Дорога (Road)** и **Бездорожье (Offroad)**.

В режиме ABS **Дорога (Road)** тормоза также включаются на заднем колесе при нажатии на передний тормоз. ABS регулирует работу обоих колес.

В режиме ABS **Бездорожье (Offroad)** передний тормоз замедляет переднее колесо. Задний тормоз замедляет заднее колесо. Управление ABS на заднем колесе отсутствует.

i **Примечание**

В режиме ABS **Бездорожье (Offroad)** ABS позже регулирует переднее колесо, и заднее колесо может заблокироваться, что создаёт риск падения.

ABS работает с двумя независимыми контурами тормозной системы (передний и задний тормоза). Когда блок управления ABS обнаруживает тенденцию к блокировке колеса, ABS начинает регулировать давление в тормозной системе. Функция регулирования вызывает легкое пульсирование рычагов переднего и ножного тормозов.

i **Примечание**

Если используются системы помощи водителю, например, если система круиз-контроля или **MSC (СДС)** инициировали или поддерживали торможение, точка схватывания рычага тормоза может незначительно измениться во время следующего торможения из-за системы.

Это не влияет на работу тормозной системы.

Сигнальная лампочка ABS **3** должна загораться после включения зажигания и гаснуть после трогания. Если она не гаснет после трогания или загорается во время езды, это указывает на неисправность ABS. В этом случае система ABS больше не включена, и колеса могут заблокироваться при торможении. Сама тормозная система остается работоспособной, недоступно только управление ABS.

Сигнальная лампочка ABS также может загореться, если скорости вращения передних и задних колес сильно отличаются в экстремальных условиях езды, например, при езде на заднем колесе или если заднее колесо пробуксовывает. Это приводит к отключению ABS.

Для повторной активации ABS остановите транспортное средство и выключите зажигание. При повторном включении транспортного средства ABS снова активируется. Контрольная лампа ABS гаснет после начала движения.

15.1.1 СДС (MSC)

СДС (MSC) - это вспомогательная функция для ABS, которая может предотвратить блокировку и пробуксовку колес во время торможения при наклоне под углом (в поворотах), в пределах физических ограничений

Из-за инерциального измерительного блока управление ABS зависит от угла наклона и угла наклона в продольной плоскости.

Управление ABS, зависящее от угла наклона и угла наклона в продольной плоскости, улучшает устойчивость движения и эффективность торможения во всех ситуациях во время передвижения. **СДС (MSC)** также уменьшает выпрямляющий момент при резком торможении на поворотах. Это предотвращает выравнивание мотоцикла под углом наклона и движение по большему радиусу поворота. Благодаря дополнительному электронному контролю распределения тормозного усилия между двумя колесами, тормозное усилие оптимально распределяется, и мотоцикл дополнительно стабилизируется.

i **Примечание**

СДС (MSC) активна только в режиме ABS **Дорога (Road)**.

15.2 Проверка тормозных дисков



ПРЕДУПРЕЖДЕНИЕ

Риск ДТП! Изношенные тормозные диски снижают эффективность торможения.

- В обязательном порядке незамедлительно производите замену изношенных тормозных дисков.

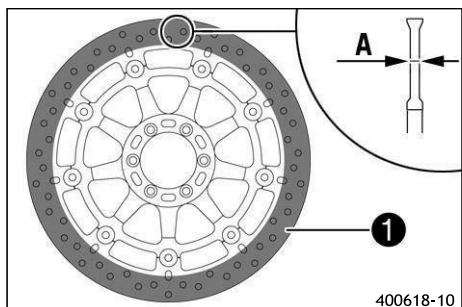

- Проверьте толщину переднего и заднего тормозного диска в нескольких местах, чтобы убедиться, что они соответствуют расчетным значениям **A**.

Предел износа тормозного диска	
спереди	4 мм (0,16 дюйма)
сзади	4,5 мм (0,177 дюйма)



Примечание

Износ уменьшит толщину тормозного диска на поверхности контакта **1** тормозных колодок.

- » Если толщина тормозного диска меньше указанного значения:
 - Замените передние тормозные диски. 🛠️
 - Произведите замену тормозных дисков заднего тормоза. 🛠️
- Проверьте передние и задние тормозные диски на наличие повреждений, трещин и деформации.
 - » Если на тормозном диске имеются признаки повреждения, трещин или деформации:
 - Замените передние тормозные диски. 🛠️
 - Произведите замену тормозных дисков заднего тормоза. 🛠️

15.3 Проверка уровня тормозной жидкости переднего тормоза



ПРЕДУПРЕЖДЕНИЕ

Риск ДТП! Слишком старая тормозная жидкость или тормозная жидкость неподходящего типа ухудшает работу тормозной системы.

- Обязательно производите замену тормозной жидкости передних и задних тормозов в соответствии с графиком обслуживания.
- Используйте только чистую, одобренную тормозную жидкость из герметично закрытой емкости.



ПРЕДУПРЕЖДЕНИЕ

Риск ДТП! Недостаточный уровень тормозной жидкости приведет к выходу тормозной системы из строя.

Если уровень тормозной жидкости падает ниже минимальной отметки или указанного значения, значит в тормозной системе присутствует утечка или изношены тормозные колодки.

- Проверьте тормозную систему и убедитесь, что проблема устранена, прежде чем снова использовать транспортное средство.

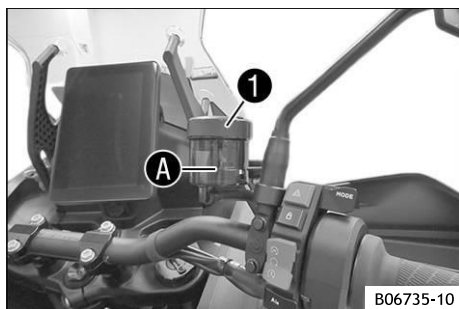

- Переместите бачок системы торможения, установленный на руле, в горизонтальное положение.
- Проверьте уровень тормозной жидкости в бачке ❶.
 - » Если уровень тормозной жидкости опустился ниже отметки **MIN A**:
 - Долейте тормозную жидкость в передний тормоз. 🛠️📖 (стр. 168).

15.4 Доливка тормозной жидкости переднего тормоза 🛠️



ПРЕДУПРЕЖДЕНИЕ

Риск ДТП! Слишком старая тормозная жидкость или тормозная жидкость неподходящего типа ухудшает работу тормозной системы.

- Обязательно производите замену тормозной жидкости передних и задних тормозов в соответствии с графиком обслуживания.
- Используйте только чистую, одобренную тормозную жидкость из герметично закрытой емкости.



ПРЕДУПРЕЖДЕНИЕ

Риск ДТП! Недостаточный уровень тормозной жидкости приведет к выходу тормозной системы из строя.

Если уровень тормозной жидкости падает ниже минимальной отметки или указанного значения, значит в тормозной системе присутствует утечка или изношены тормозные колодки.

- Проверьте тормозную систему и убедитесь, что проблема устранена, прежде чем снова использовать транспортное средство.



ПРЕДУПРЕЖДЕНИЕ

Опасно для здоровья! Тормозная жидкость — вредное вещество.

- Храните тормозную жидкость в недоступном для детей месте.
- Носите подходящую защитную одежду и защитные очки.
- Не допускайте попадания тормозной жидкости на кожу, в глаза или на одежду.
- При проглатывании тормозной жидкости немедленно обратитесь к врачу.
- В случае попадания на кожу промойте пораженный участок большим количеством воды.
- При попадании тормозной жидкости в глаза немедленно тщательно промойте их водой и обратитесь к врачу.
- Если тормозная жидкость пролилась на одежду, смените ее.



ПРИМЕЧАНИЕ

Опасность загрязнения окружающей среды Опасные вещества наносят вред окружающей среде.

- Утилизируйте масла, смазки, фильтры, топливо, чистящие средства, тормозную жидкость и т.д. правильно и в соответствии с действующими нормативными документами.



Примечание

Избегайте контакта тормозной жидкости с окрашенными деталями. Тормозная жидкость разъедает краску.

Подготовительные работы

- Убедитесь, что тормозные колодки переднего тормоза закреплены 📖 (стр. 169).

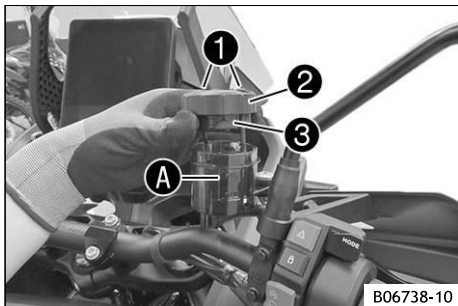

Основные работы

- Переместите бачок системы торможения, установленный на руле, в горизонтальное положение.
- Выкрутите винты 1.
- Снимите крышку 2 с мембраной 3.
- Добавьте тормозную жидкость до отметки **A MAX**.

Тормозная жидкость DOT 4/DOT 5.1 (стр. 242)

- Установите крышку 2 с мембраной 3.
- Установите и затяните винты 1.

Крышка переднего бачка системы торможения

1 Нм (0,7 фунт·сила-фут)

Безотлагательно очистите перелившуюся или пролитую тормозную жидкость водой.

15.5 Проверка крепления тормозных колодок переднего тормоза

ПРЕДУПРЕЖДЕНИЕ

Риск ДТП! Изношенные тормозные колодки снижают эффективность торможения.

- В обязательном порядке незамедлительно производите замену изношенных тормозных колодок.

ПРЕДУПРЕЖДЕНИЕ

Риск ДТП! Поврежденные тормозные диски снижают эффективность торможения.

Если тормозные колодки не заменены вовремя, держатели тормозных колодок стачиваются о тормозной диск. Как следствие, эффективность работы тормозов существенно снижается, а тормозные диски разрушаются.

- Регулярно проверяйте тормозные колодки.

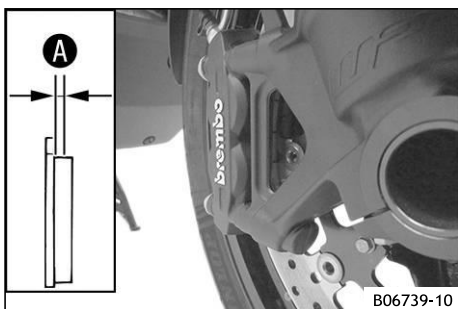

- Проверьте все тормозные колодки на обоих тормозных суппортах, чтобы убедиться, что они имеют минимальную толщину **A**.

Минимальная толщина колодок A	≥ 1 мм (≥ 0,04 дюйма)
--------------------------------------	--------------------------

- » Если она меньше минимальной толщины:

- Замените передние тормозные колодки.

- Проверьте все тормозные колодки на обоих тормозных суппортах на наличие повреждений и трещин.

- » Если есть повреждения или трещины:

- Замените передние тормозные колодки.

- Проверьте надежность крепления тормозных колодок.

- » Если тормозные колодки не закреплены должным образом:

- Закрепите тормозные колодки, при необходимости замените их на новые.

15.6 Проверка уровня тормозной жидкости заднего тормоза

**ПРЕДУПРЕЖДЕНИЕ**

Риск ДТП! Слишком старая тормозная жидкость или тормозная жидкость неподходящего типа ухудшает работу тормозной системы.

- Обязательно производите замену тормозной жидкости передних и задних тормозов в соответствии с графиком обслуживания.
- Используйте только чистую, одобренную тормозную жидкость из герметично закрытой емкости.

**ПРЕДУПРЕЖДЕНИЕ**

Риск ДТП! Недостаточный уровень тормозной жидкости приведет к выходу тормозной системы из строя.

Если уровень тормозной жидкости падает ниже минимальной отметки или указанного значения, значит в тормозной системе присутствует утечка или изношены тормозные колодки.

- Проверьте тормозную систему и убедитесь, что проблема устранена, прежде чем снова использовать транспортное средство.

Подготовительные работы

- Поднимите транспортное средство с помощью подъемной подставки. (стр. 154)

Основные работы

- Проверьте уровень тормозной жидкости в бачке 1.
 - » Если уровень жидкости достигает отметки **MIN A**:
 - Долейте тормозную жидкость в задний тормоз. (стр. 170).

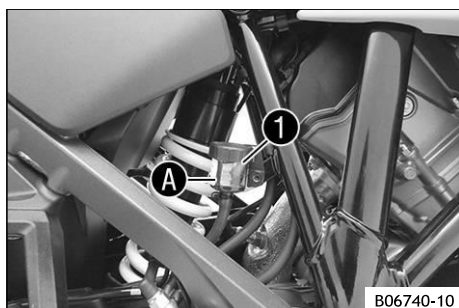
**Установка на место**

- Снимите транспортное средство с центральной подставки. (стр. 154)

15.7 Доливка тормозной жидкости заднего тормоза

**ПРЕДУПРЕЖДЕНИЕ**

Риск ДТП! Слишком старая тормозная жидкость или тормозная жидкость неподходящего типа ухудшает работу тормозной системы.

- Обязательно производите замену тормозной жидкости передних и задних тормозов в соответствии с графиком обслуживания.
- Используйте только чистую, одобренную тормозную жидкость из герметично закрытой емкости.

**ПРЕДУПРЕЖДЕНИЕ**

Риск ДТП! Недостаточный уровень тормозной жидкости приведет к выходу тормозной системы из строя.

Если уровень тормозной жидкости падает ниже минимальной отметки или указанного значения, значит в тормозной системе присутствует утечка или изношены тормозные колодки.

- Проверьте тормозную систему и убедитесь, что проблема устранена, прежде чем снова использовать транспортное средство.



ПРЕДУПРЕЖДЕНИЕ

Опасно для здоровья! Тормозная жидкость — вредное вещество.

- Храните тормозную жидкость в недоступном для детей месте.
- Носите подходящую защитную одежду и защитные очки.
- Не допускайте попадания тормозной жидкости на кожу, в глаза или на одежду.
- При проглатывании тормозной жидкости немедленно обратитесь к врачу.
- В случае попадания на кожу промойте пораженный участок большим количеством воды.
- При попадании тормозной жидкости в глаза немедленно тщательно промойте их водой и обратитесь к врачу.
- Если тормозная жидкость пролилась на одежду, смените ее.



ПРИМЕЧАНИЕ

Опасность загрязнения окружающей среды Опасные вещества наносят вред окружающей среде.

- Утилизируйте масла, смазки, фильтры, топливо, чистящие средства, тормозную жидкость и т.д. правильно и в соответствии с действующими нормативными документами.



Примечание

Избегайте контакта тормозной жидкости с окрашенными деталями. Тормозная жидкость разъедает краску.

Подготовительные работы

- Поднимите транспортное средство с помощью подъемной подставки. 📖 (стр. 154)
- Убедитесь, что тормозные колодки заднего тормоза закреплены 📖 (стр. 172).

Основные работы

- Выверните винт ❶ со стопорной шайбой ❷.
- Держите бачок системы торможения вертикально.

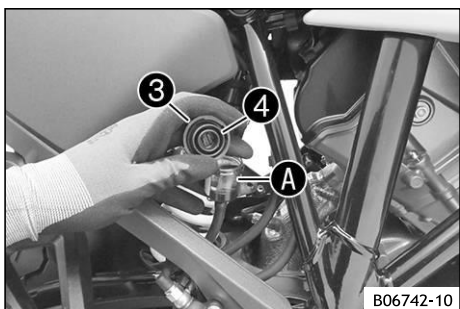
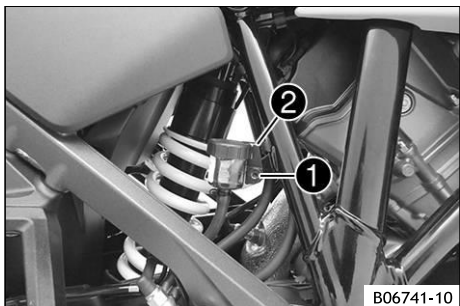

- Снимите резьбовую крышку ❸ с мембраной ❹.
- Добавьте тормозную жидкость до отметки **MAX A**.

Тормозная жидкость DOT 4/DOT 5.1 📖 (стр. 242)

- Установите и затяните резьбовую крышку ❸ с мембраной ❹.

Крышка заднего бачка системы торможения	
	3,5 Н·м (2,58 фунт·сила-фут)

Немедленно удалите водой всю перелившуюся или пролитую тормозную жидкость.

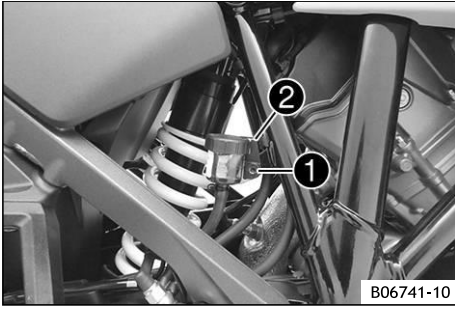

- Зафиксируйте бачок системы торможения стопорной шайбой **2**.
- Затяните винт **1**.

Винт, бачок системы торможения, задний тормоз	
M5	3,5 Н·м (2,58 фунт·сила-фут) Loctite® 243

Установка на место

- Снимите транспортное средство с центральной подставки. 📖 (стр. 154)

15.8 Проверка крепления тормозных колодок заднего тормоза



ПРЕДУПРЕЖДЕНИЕ

Риск ДТП! Изношенные тормозные колодки снижают эффективность торможения.

- В обязательном порядке незамедлительно производите замену изношенных тормозных колодок.



ПРЕДУПРЕЖДЕНИЕ

Риск ДТП! Поврежденные тормозные диски снижают эффективность торможения.

Если тормозные колодки не заменены вовремя, держатели тормозных колодок стачиваются о тормозной диск. Как следствие, эффективность работы тормозов существенно снижается, а тормозные диски разрушаются.

- Регулярно проверяйте тормозные колодки.

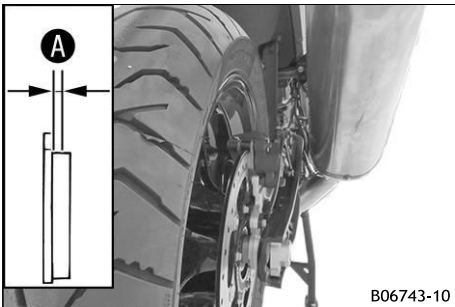

- Проверьте тормозные колодки на минимальную толщину **A**.

Минимальная толщина колодок A	≥ 1 мм ($\geq 0,04$ дюйма)
--------------------------------------	-------------------------------------

» Если минимальная толщина меньше указанной:

- Замените задние тормозные колодки. 🛠️

- Проверьте тормозные колодки на наличие повреждений и трещин.

» Если есть повреждения или трещины:

- Замените задние тормозные колодки. 🛠️

- Проверьте надежность крепления тормозных колодок.

» Если тормозные колодки не закреплены должным образом:

- Закрепите тормозные колодки, при необходимости замените их на новые.

16.1 Снятие переднего колеса

Подготовительные работы

- Поднимите транспортное средство с помощью подъемной подставки. 📖 (стр. 154)

Основные работы

- Разместите груз на задней части транспортного средства.
 - ✓ Переднее колесо не соприкасается с землей.
- Выкрутите винт ① и вытащите датчик скорости вращения колеса ② из отверстия.

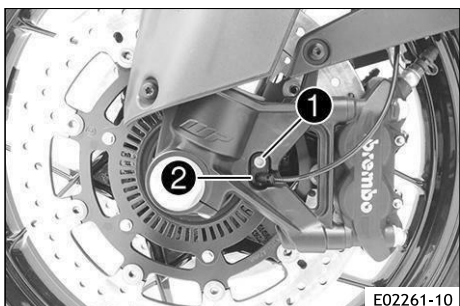

E02261-10

- Выкрутите винты ③ из обоих тормозных суппортов.
- Отожмите тормозные колодки, слегка наклонив суппорты вбок на тормозном диске.
- Осторожно потяните тормозные суппорты назад от тормозных дисков и откиньте их в сторону.

Не пользуйтесь рычагом переднего тормоза, если тормозные суппорты были сняты.

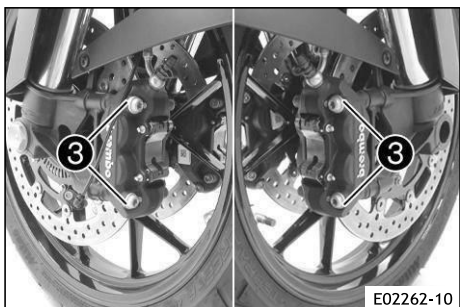

E02262-10

- Ослабьте винт ④ на четыре оборота.
- Ослабьте винты ⑤.
- Надавите на винт ④, чтобы извлечь ось колеса из башмака вилки.
- Выкрутите винт ④.

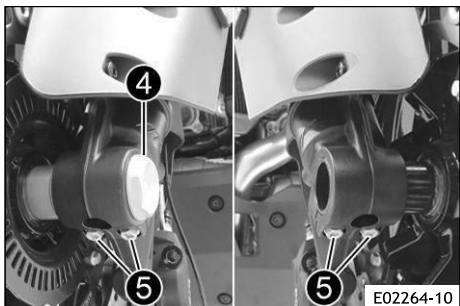

E02264-10

⚠ ПРЕДУПРЕЖДЕНИЕ

Риск ДТП Поврежденные тормозные диски снижают эффективность торможения.

- Всегда укладывайте колесо так, чтобы не повредить тормозной диск.

- Удерживая переднее колесо, снимите ось вращения колеса. Выньте переднее колесо из вилки.

Не приводите в действие рычаг переднего тормоза при снятом переднем колесе.

- Снимите распорки ⑥.

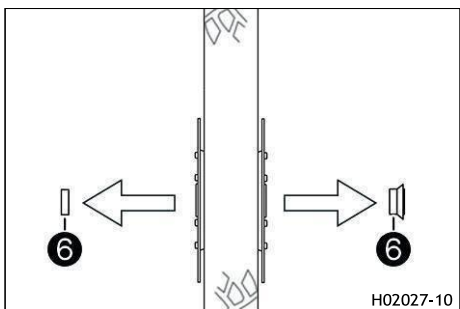

H02027-10

16.2 Установка переднего колеса



ПРЕДУПРЕЖДЕНИЕ

Риск ДТП! Масло, смазка и воск на тормозных дисках снижают эффективность торможения.

- Исключите попадание масла, жира и воска на тормозные диски.
- При необходимости очищайте тормозные диски очистителем тормозов.

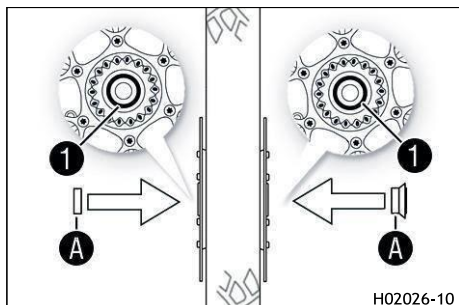

H02026-10

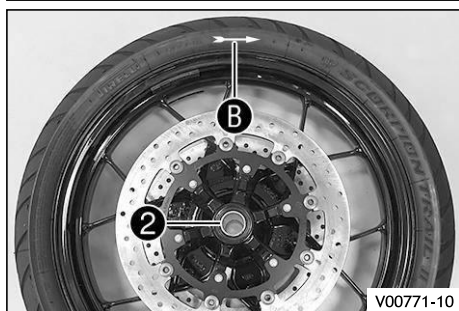

V00771-10

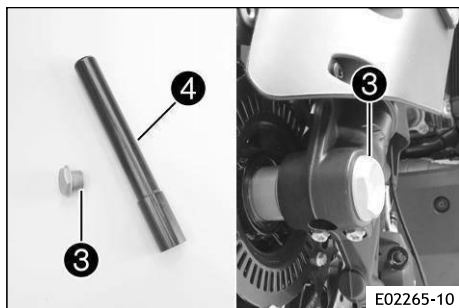

E02265-10

- Проверьте колесный подшипник на наличие повреждений и износа.
 - » Если колесный подшипник поврежден или изношен:
 - Замените передний ступичный подшипник. 
- Очистите и смажьте радиальное уплотнение вала 1 и контактные поверхности А на проставках.

Долговечная консистентная смазка  (стр. 239)

- Вставьте узкую распорку 2 справа по направлению движения.



Примечание

Стрелка В указывает направление движения переднего колеса.

Колесо датчика скорости вращения колеса находится слева по направлению движения.

- Вставьте широкую распорку слева по направлению движения.



ПРЕДУПРЕЖДЕНИЕ

Риск ДТП! Масло, смазка и воск на тормозных дисках снижают эффективность торможения.

- Исключите попадание масла, жира и воска на тормозные диски.
- При необходимости очищайте тормозные диски очистителем тормозов.

- Очистите и смажьте винт 3 и ось вращения колеса 4.

Долговечная консистентная смазка  (стр. 239)

- Поднимите домкратом переднее колесо на вилку, установите его в требуемое положение и вставьте ось вращения колеса.
- Установите и затяните винт 3.

Винт, ось вращения колеса, передн.

M25×1,5

45 Нм

(33,2 фунт·сила-фут)

Долговечная консистентная смазка

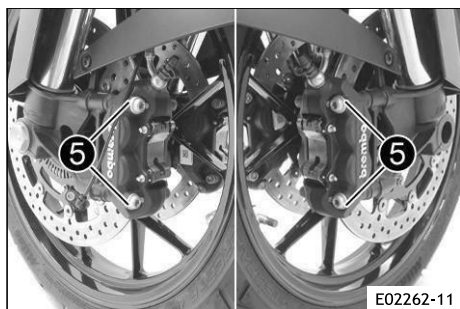

- Установите тормозные суппорты в требуемое положение.
 - ✓ Тормозные колодки должны быть размещены правильно.
- Установите винты **5** на оба тормозных суппорта, но пока не затягивайте.

Винт, передний тормозной суппорт	
M10×1,25×55	45 Нм (33,2 фунт· сила-фут) Loctite® 2701

- Несколько раз нажмите на рычаг ручного тормоза, пока тормозные колодки не соприкоснутся с тормозным диском и не будет достигнут необходимый уровень давления. Зафиксируйте рычаг переднего тормоза в активированном положении.
 - ✓ Тормозные суппорты выпрямляются.
- Затяните винты **5** на обоих тормозных суппортах.

Винт, передний тормозной суппорт	
M10×1,25×55	45 Нм (33,2 фунт· сила-фут) Loctite® 2701

- Снимите стопорный элемент рычага переднего тормоза.

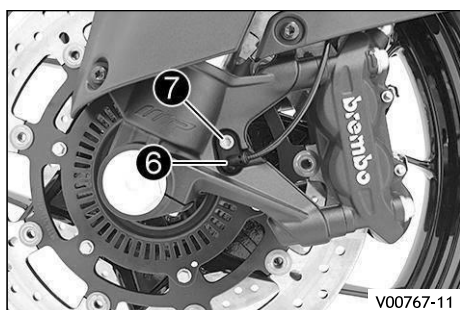

- Установите датчик скорости вращения колеса **6** в отверстие.
- Установите и затяните винт **7**.

Винт, датчик скорости вращения переднего колеса	
M6×16	8 Нм (5,9 фунт· сила-фут)

- Снимите транспортное средство с центральной подставки. 📖 (стр. 154)

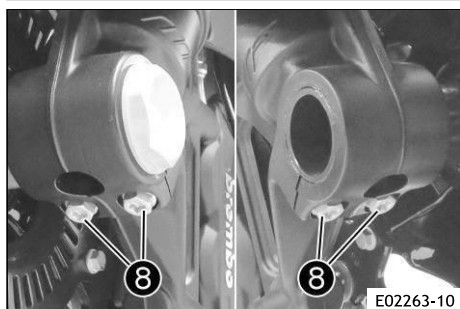

- Включите передний тормоз и несколько раз сильно сожмите вилку.
 - ✓ Перья вилки выпрямятся.
- Затяните винты **8**.

Винт, башмак вилки	
M8×20	15 Нм (11,1 фунт· сила-фут)

16.3 Снятие заднего колеса

Подготовительные работы

- Поднимите транспортное средство с центральной подставки. 📖 (стр. 154)

Основные работы

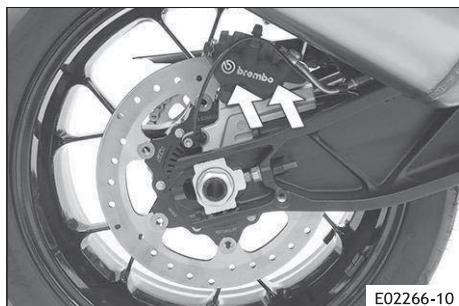

- Вручную нажмите на тормозной суппорт в направлении тормозного диска, чтобы отодвинуть тормозные поршни.

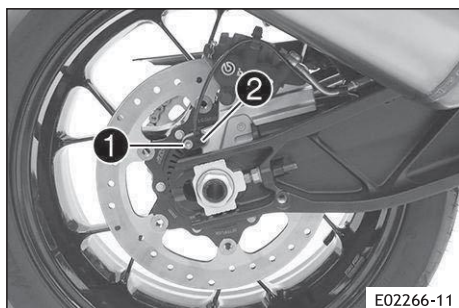

- Выкрутите винт 1 и вытащите датчик скорости вращения колеса 2 из отверстия.

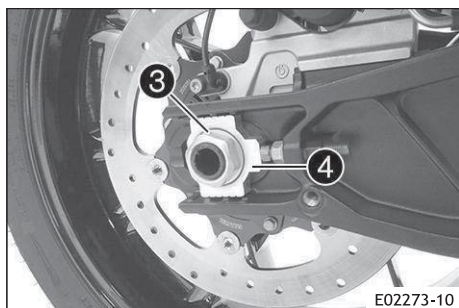

- Снимите гайку 3. Снимите натяжитель цепи 4.

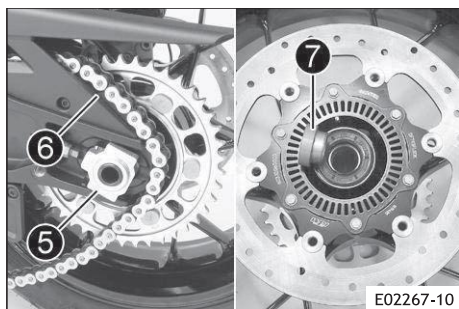

- Вытяните ось вращения колеса 5 достаточно далеко, чтобы заднее колесо можно было протолкнуть вперед.
- Продвиньте заднее колесо вперед как можно дальше. Снимите цепь с задней звездочки и положите ее на защитный кожух цепной звездочки 6.



ПРЕДУПРЕЖДЕНИЕ

Риск ДТП! Поврежденные тормозные диски снижают эффективность торможения.

- Всегда укладывайте колесо так, чтобы не повредить тормозной диск.

- Удерживая заднее колесо, снимите ось вращения колеса. Выньте заднее колесо из маятника.

Не пользуйтесь ножным тормозом при снятом заднем колесе.

- Снимите распорку 7.

16.4 Установка заднего колеса



ПРЕДУПРЕЖДЕНИЕ

Риск ДТП! Масло, смазка и воск на тормозных дисках снижают эффективность торможения.

- Исключите попадание масла, жира и воска на тормозные диски.
- При необходимости очищайте тормозные диски очистителем тормозов.





ПРЕДУПРЕЖДЕНИЕ

Риск ДТП! После установки заднего колеса задний тормоз будет работать не сразу.

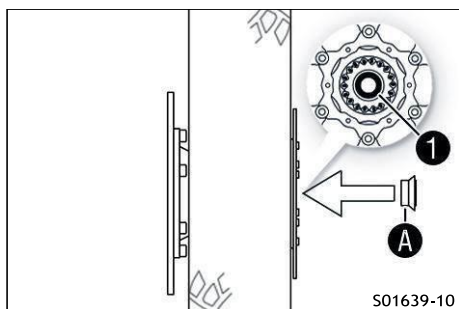
Перед поездкой несколько раз нажимайте на ножной тормоз, пока не почувствуете постоянную точку схватывания.



Основные работы

- Проверьте резиновые элементы демпфирования задней ступицы.   (стр. 178)
- Проверьте колесный подшипник на наличие повреждений и износа.
 - » Если колесный подшипник поврежден или изношен: Замените задний колесный подшипник. 
- Очистите и смажьте уплотнительное кольцо вала **1** и контактную поверхность **A** распорки.

Долговечная консистентная смазка  (стр. 239)

- Вставьте распорку.
- Очистите и смажьте резьбу оси вращения колеса и гайки.

Долговечная консистентная смазка  (стр. 239)

- Установите резиновые элементы демпфирования и паук задней звездочки на заднее колесо.
- Установите заднее колесо в маятниковую вилку и зафиксируйте тормозной диск в тормозном суппорте.
- Установите ось вращения колеса **2**, но не вставляйте её полностью.
- Выдвиньте заднее колесо вперед как можно дальше и положите цепь на заднюю звездочку.

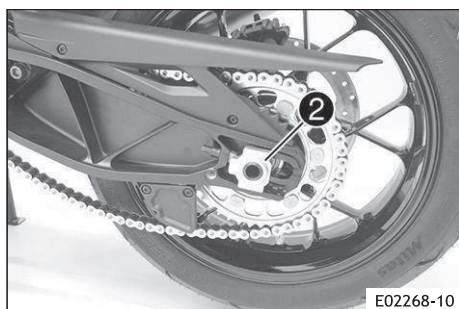

- Вставьте ось вращения колеса до упора и установите регулятор цепи **4** и гайку **5**.

Установите регуляторы цепи **3** и **4** в одно и то же положение.

- Убедитесь, что регуляторы натяжения цепи правильно установлены на регулировочных винтах.

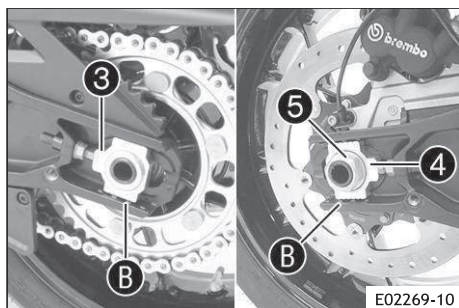

Для того чтобы заднее колесо было правильно выровнено, метки на левом и правом регуляторах цепи должны находиться в одинаковом положении относительно контрольных меток **B**.

- Затяните гайку **5**.

Гайка, ось вращения колеса, задняя	
M25×1,5	90 Нм (66,4 фунт·сила-фут) Долговечная консистентная смазка

- Установите датчик скорости вращения колеса **6** в отверстие.

- Установите и затяните винт **7**.

Винт, датчик скорости вращения заднего колеса	
M6×16	8 Нм (5,9 фунт·сила-фут)

- Несколько раз надавите на педаль тормоза, пока тормозные колодки не соприкоснутся с тормозным диском и не будет достигнут необходимый уровень давления.

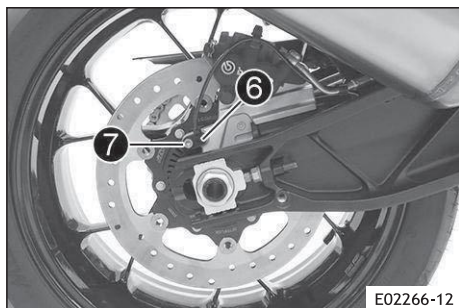

Установка на место

- Проверьте натяжение цепи. 📖 (стр. 157)
- Снимите транспортное средство с центральной подставки. 📖 (стр. 154)

16.5 Проверка резиновых элементов демпфирования задней ступицы 🛠️



Примечание

Мощность двигателя передается от задней звездочки к заднему колесу через 6 демпфирующих резиновых элементов. Демпфирующие резиновые элементы изнашиваются в процессе эксплуатации. Если своевременно не заменить демпфирующие резиновые элементы, это приведет к повреждению паука задней звездочки и задней ступицы.

Подготовительные работы

- Поднимите транспортное средство с центральной подставки. 📖 (стр. 154)
- Снимите заднее колесо. 🛠️ 📖 (стр. 175)

Основные работы

- Проверьте демпфирующие резиновые элементы **1** задней ступицы на наличие повреждений и износа.
 - » Если повреждены или изношены демпфирующие резиновые элементы задней ступицы:
 - Замените все демпфирующие резиновые элементы задней ступицы. 🛠️



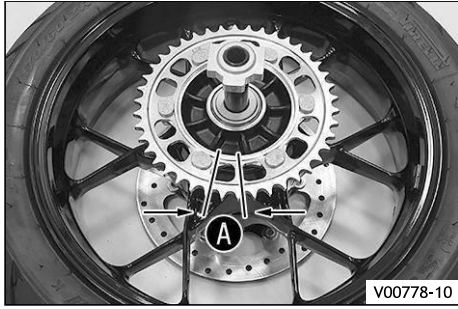

- Положите заднее колесо на верстак задней звездочкой вверх и вставьте ось вращения колеса в ступицу.

- Проверьте люфт задней звездочки **A**.

Люфт демпфирующих резиновых элементов на заднем колесе	≤ 5 мм (≤ 0,20 дюйма)
--	--------------------------



Примечание

Измерьте люфт на внешней стороне задней звездочки.

- » Если зазор **A** больше указанного значения:

- Замените все демпфирующие резиновые элементы задней ступицы.

Установка на место

- Установите заднее колесо. (стр. 177)
- Проверьте натяжение цепи. (стр. 157)
- Снимите транспортное средство с центральной подставки. (стр. 154)

16.6 Проверка состояния шин



ПРЕДУПРЕЖДЕНИЕ

Риск ДТП! Если во время движения лопнет шина, транспортное средство станет неуправляемым.
– Обязательно производите немедленную замену поврежденных и изношенных шин.



ПРЕДУПРЕЖДЕНИЕ

Риск ДТП! Не одобренные или не рекомендованные шины и колеса влияют на характеристики управления.
– Используйте только шины и колеса, одобренные и рекомендованные производителем транспортного средства для соответствующих скоростей.



ПРЕДУПРЕЖДЕНИЕ

Риск ДТП! Новые шины имеют сниженное сцепление с дорогой. Контактная поверхность новых шин еще не стала шероховатой.

- Обкатывайте новые шины при умеренной езде и лишь постепенно увеличивайте угол наклона.

Дистанция обкатки	200 км (124,3 мили)
-------------------	------------------------



ПРЕДУПРЕЖДЕНИЕ

Риск ДТП! Различные профили шин на передних и задних колесах могут затруднить управление транспортным средством.
– Убедитесь, что на переднее и заднее колесо установлены шины с одинаковым типом протектора.



Примечание

Тип шин, состояние шин и давление в шинах влияют на характеристики торможения и управляемости транспортного средства. Изношенные шины особенно нежелательны на мокрой поверхности.

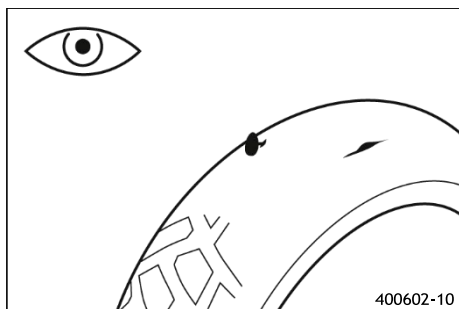

- Проверьте, есть ли на шинах порезы, застрявшие предметы, попавшие туда в результате наезда, или другие повреждения.
 - » Если на шинах есть порезы, посторонние предметы, попавшие туда в результате наезда, или другие повреждения:
 - Замените шины. 🛠️

- Проверьте глубину рисунка протектора.

Минимальная глубина рисунка протектора	≥ 2 мм (≥ 0,08 дюйма)
--	--------------------------

i Примечание
Соблюдайте минимальную глубину протектора, требуемую национальным законодательством.

- » Если глубина рисунка протектора меньше минимальной глубины рисунка протектора:
 - Замените шины. 🛠️

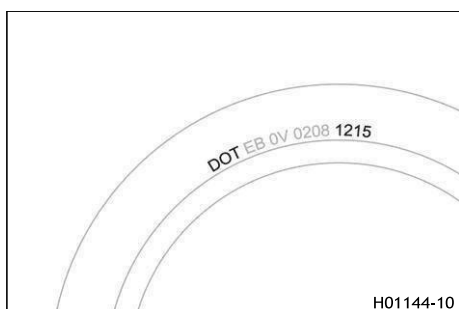

- Проверьте срок службы шин.

i Примечание
Дата изготовления шины обычно указана на этикетке шины и обозначается последними четырьмя цифрами номера DOT. Первые две цифры указывают на неделю производства, а последние две цифры – на год производства. Компания KTM рекомендует менять шины не позднее чем через 5 лет, независимо от фактического состояния износа.

- » Если шинам более пяти лет:
 - Замените шины. 🛠️

16.7 Проверка давления в шинах

i Примечание
Низкое давление в шинах влечет ненормальный износ и перегрев шин. Правильное давление в шинах обеспечивает оптимальный комфорт при езде и максимальный срок службы шин.

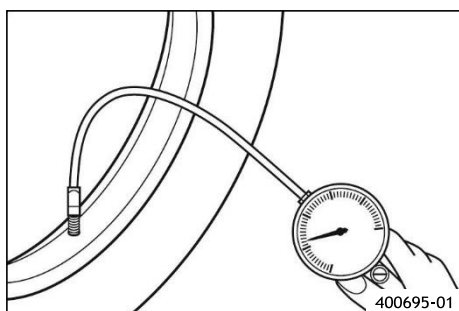

- Снимите защитный колпачок.
- Проверьте давление в шинах, когда они холодные.

Давление в шинах, в одиночку / с пассажиром / с полной нагрузкой	
спереди: с холодными шинами	2,4 бар (34,8 фунта на кв. дюйм)
сзади: с холодными шинами	2,9 бар (42,1 фунта на кв. дюйм)

- » Если давление в шинах не соответствует техническим условиям:
 - Откорректируйте давление в шинах.
- Установите защитный колпачок.

16.8 Использование спрея для ремонта шин



ПРЕДУПРЕЖДЕНИЕ

Риск ДТП! Неправильное использование спрея для ремонта шин приведет к потере давления в отремонтированной шине. Спрей для ремонта шин нельзя использовать для всех типов повреждений.

- Соблюдайте инструкции и технические условия производителя спрея для ремонта шин.
- После ремонта шины с помощью спрея для ремонта шин ездите медленно и осторожно.
- Поезжайте не дальше, чем до ближайшего официального дилера, где вам заменят шину.



ПРИМЕЧАНИЕ

Повреждения Спрей для ремонта шин повреждает датчик давления воздуха в шинах.

- Обратите внимание, что после использования спрея для ремонта шин может потребоваться замена датчика давления воздуха в шинах.

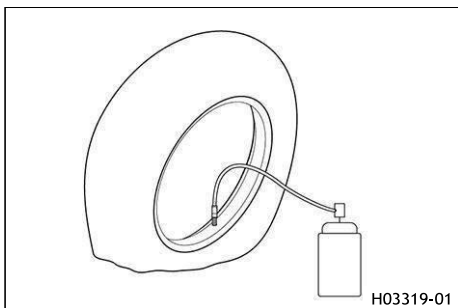

Спрей для ремонта шин следует использовать только в экстренных случаях. Рекомендуется транспортировать неисправное транспортное средство к ближайшему официальному дилеру вместо его ремонта.

17.1 Система адаптивного круиз-контроля

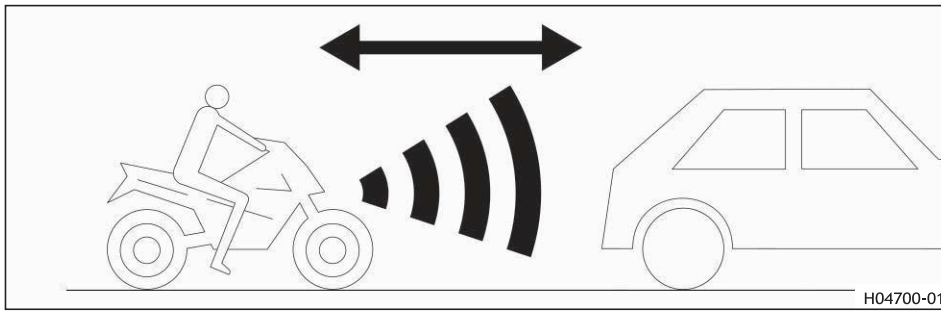

ПРЕДУПРЕЖДЕНИЕ

Риск ДТП! Функция адаптивного круиз-контроля (АКК (АСС)) подходит не для всех ситуаций езды. Водитель всегда несет ответственность за безопасное управление транспортным средством. АКК (АСС) не предназначен для предотвращения столкновений. АКК (АСС) ограничен примерно 50 % от максимального тормозного усилия. Дальнейшей автоматической задержки ниже минимальной скорости не происходит. АКК (АСС) не регистрирует объекты с высокой относительной скоростью, например, неподвижные или встречные транспортные средства. АКК (АСС) не регистрирует транспортные средства с узким очертанием, например, велосипеды. Выбранная установленная скорость не будет достигнута, если мощность двигателя недостаточна для движения по уклону. Выбранная скорость круиз-контроля будет превышена, если эффект торможения двигателем и мощность торможения АКК (АСС) окажутся недостаточными для движения под уклон. АКК (АСС) хуже обнаруживает транспортные средства впереди, когда транспортное средство находится под острым углом наклона.

Область применения АКК (АСС)	≤180 км/ч (≤111,8 миля в час)
------------------------------	----------------------------------

- Всегда будьте внимательны и готовы к торможению.
- Вмешайтесь в работу, если АКК (АСС) не обнаруживает транспортное средство или препятствие, на комбинации приборов отображается предупреждение или достигнута минимальная скорость.
- Не используйте АКК (АСС) на извилистых дорогах.
- Не используйте АКК (АСС) на скользкой дороге (например, в дождь, гололед или снегопад), в условиях плохой видимости или на поверхностях без дорожного покрытия (например, на песке, камнях или гравии).
- Не используйте АКК (АСС) в условиях интенсивного движения, когда другие транспортные средства часто меняют полосу движения.
- Соблюдайте минимально допустимую дистанцию до движущихся впереди транспортных средств.

Система адаптивного круиз-контроля (АКК (АСС)) (опция) обеспечивает удобную функцию поддержки водителя.

Транспортное средство оснащено передним радарным датчиком. Это позволяет поддерживать дистанцию до впереди идущего транспортного средства в зависимости от скорости.

При включенной системе АКК (АСС) транспортное средство разгоняется при включении сигнала поворота, что облегчает обгон.



Примечание

В соответствующее время система адаптивного круиз-контроля (АКК (АСС)) (опция) определяет, движется ли транспортное средство по право- или левостороннему движению, и соответствующим образом корректирует функцию обнаружения обгона.





Подсказка

При использовании АКК (АСС) рекомендуется одновременно активировать автоматический режим **Авто Стандартный (Auto Standard)** (опция) регулятора предварительного натяга пружины.

Благодаря автоматической регулировке предварительного натяга пружины передний радарный датчик остается при оптимальном угле обнаружения.

Если режим регулятора предварительного натяга **Авто Стандартный (Auto Standard)** (опция) недоступен, рекомендуется настроить регулятор предварительного натяга  (стр. 152) в соответствии с текущей нагрузкой.

Информацию о системе АКК (ACC) можно найти в следующих главах:

- Работа адаптивного круиз-контроля (АКК (ACC))  (стр. 21)
- Индикатор адаптивного круиз-контроля (АКК (ACC))  (стр. 48)
- Меню приборной панели Радиолокационный контроль

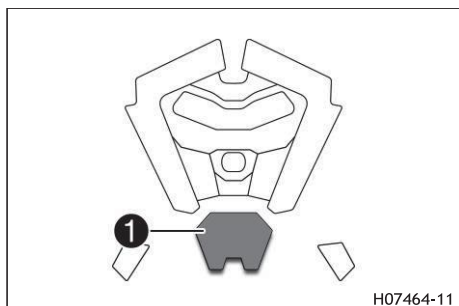

Передний радарный датчик (ПРД (FRS)) ❶ АКК (ACC) расположен под маской фары.



Примечание

Если передний радарный датчик (опция) загрязнен или обледенел, его функциональность может быть ограничена. Передний радарный датчик нельзя закрывать, заклеивать или красить.

При неисправности адаптивного круиз-контроля (опция) можно продолжать использовать штатную функцию круиз-контроля.



Примечание

В этом случае режим АКК (ACC) необходимо вручную переключить в комбинации приборов.

АКК (ACC) может использоваться только в режимах движения **Спорт (Sport)**, **Улица (Street)** и **Дождь (Rain)**.

По мере увеличения угла наклона максимальный разгон и замедление во всех режимах АКК (ACC) снижается до скорости установившегося движения.

В режимах АКК (ACC) **Комфорт (Comfort)** и **Только КК (CC)** скорость на открытой дороге снижается по мере увеличения угла наклона. В режиме АКК (ACC) **Спорт (Sport)** снижение скорости не предусмотрено.



Примечание

При движении на малых скоростях поддерживайте устойчивость мотоцикла, потому что боковая стабилизация ограничена.

17.1.1 Стоп и пуск адаптивного круиз-контроля

Функция **Стоп и пуск адаптивного круиз-контроля** замедляет движение до полной остановки при остановке впереди идущего объекта. Для перезапуска требуется ручное вмешательство с помощью кнопки **RES+** или рукоятки газа.

17.2 Ближний свет

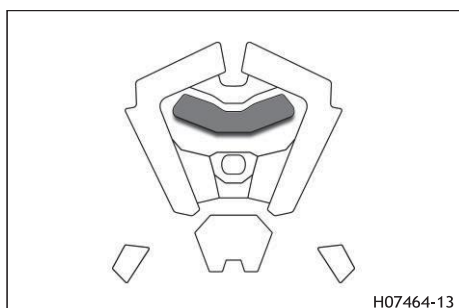

Ближний свет встроен в главные фары.

Ближний свет включается при включении зажигания.

Для экономии энергии в 12-вольтовом аккумуляторе ближний свет снова отключается через 5 секунд, если двигатель не запущен.

Если во время поездки зажигание случайно выключается, ближний свет остается включенным.

17.3 дальний свет

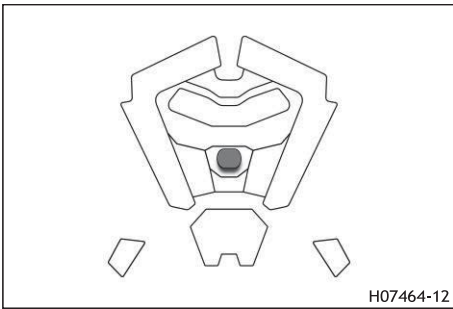

Дальний свет встроен в главные фары.

17.4 дневные ходовые огни



ПРЕДУПРЕЖДЕНИЕ

Риск ДТП! При плохой видимости дневные ходовые огни не заменяют ближний свет. Автоматическое переключение между дневными ходовыми огнями и ближним светом может быть доступно лишь частично, когда видимость значительно ухудшена из-за тумана, снега или дождя.

- Следите за тем, чтобы всегда выбирался соответствующий тип освещения.
- При необходимости выключите дневные ходовые огни с помощью меню перед поездкой или во время остановки, чтобы ближний свет был включен постоянно.
- Если пункт меню отсутствует, но при этом необходим ближний свет, убедитесь, что дневные ходовые огни отключены с помощью диагностического прибора.
- Обратите внимание на законодательные нормы, касающиеся дневных ходовых огней.

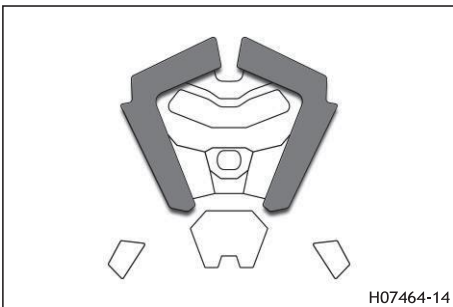

Дневные ходовые огни (**ДХО (DRL)**)/габаритный огонь встроен в главные фары.

Дневные ходовые огни ярче, чем габаритный огонь. Дневные ходовые огни можно включить при хорошей видимости.

Это контролируется датчиком наружной освещенности в комбинированной приборной панели. При хорошей видимости ближний свет с габаритным огнем выключается и включаются дневные ходовые огни.

Когда дневные ходовые огни выключены, загорается ближний свет с габаритным огнем.

При включении дальнего света или проблескового сигнала фары дневные ходовые огни автоматически меняются на габаритный огонь.

17.5 Поворотный свет

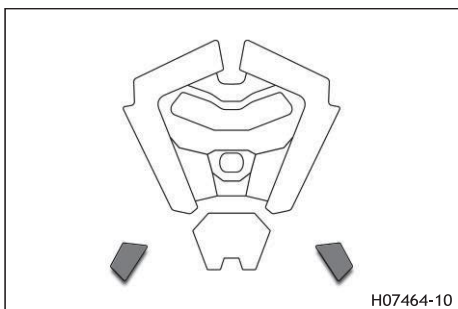

Поворотный свет расположен под главной фарой.



Примечание

Для включения поворотного света необходимо включить ближний свет и выключить дневные ходовые огни.

При этом активируется поворотный свет.

Угол наклона для нижнего светодиода	$\geq 12^\circ$ ($\geq 0,21$ рад)
Угол наклона для среднего светодиода	$\geq 20^\circ$ ($\geq 0,35$ рад)
Угол наклона для верхнего светодиода	$\geq 28^\circ$ ($\geq 0,49$ рад)
Скорость	≥ 6 км/ч ($\geq 3,7$ миль в час)

17.6 Снятие 12-вольтового аккумулятора



ПРЕДУПРЕЖДЕНИЕ

Риск ДТП! Электронные компоненты и устройства безопасности будут повреждены, если аккумуляторная батарея 12-вольтовый аккумулятор разряжен или отсутствует. Если 12-вольтовый аккумулятор разряжен или неисправен, могут возникнуть сбои в работе электронных компонентов транспортного средства, особенно при запуске.

- Никогда не эксплуатируйте транспортное средство с разряженным 12-вольтовым аккумулятором или без 12-вольтового аккумулятора.



ПРЕДУПРЕЖДЕНИЕ

Риск получения травмы! Аккумуляторная кислота и газы вызывают химические ожоги.

- Храните 12-вольтовые аккумуляторы в недоступном для детей месте.
- Носите подходящую защитную одежду и защитные очки.
- Избегайте контакта с аккумуляторной кислотой и аккумуляторными газами.
- Не допускайте попадания искр или открытого пламени на 12-вольтовый аккумулятор.
- Заряжайте 12-вольтовые аккумуляторы только в хорошо проветриваемых помещениях.
- В случае попадания на кожу немедленно промойте пораженный участок большим количеством воды.
- Промойте глаза водой в течение не менее 15 минут и немедленно обратитесь к врачу при попадании аккумуляторной кислоты и аккумуляторных газов в глаза.

Подготовительные работы

- Снимите пассажирское сиденье. 📖 (стр. 154)
- Снимите переднее водительское сиденье. 📖 (стр. 155)

Основные работы

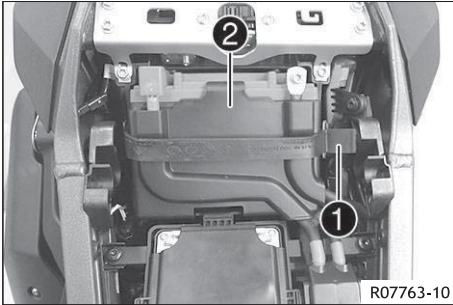

- Отсоедините резиновый держатель аккумулятора ①.
- Снимите крышку отсека для батареек ②.

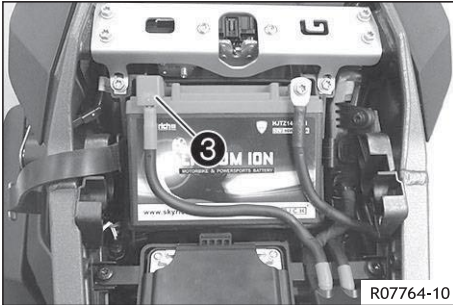

- Снимите крышку плюсовой клеммы ③.



- Выверните винт ④ и отсоедините минусовой провод от 12-вольтового аккумулятора.
- Выверните винт ⑤ и отсоедините плюсовой провод от 12-вольтового аккумулятора.
- Выньте 12-вольтовый аккумулятор из аккумуляторного отсека.

17.7 Установка 12-вольтового аккумулятора



ПРЕДУПРЕЖДЕНИЕ

Риск ДТП! Электронные компоненты и устройства безопасности будут повреждены, если аккумуляторная батарея 12-вольтовый аккумулятор разряжен или отсутствует. Если 12-вольтовый аккумулятор разряжен или неисправен, могут возникнуть сбои в работе электронных компонентов транспортного средства, особенно при запуске.

- Никогда не эксплуатируйте транспортное средство с разряженным 12-вольтовым аккумулятором или без 12-вольтового аккумулятора.



ПРЕДУПРЕЖДЕНИЕ

Риск получения травмы! Аккумуляторная кислота и газы вызывают химические ожоги.

- Храните 12-вольтовые аккумуляторы в недоступном для детей месте.
- Носите подходящую защитную одежду и защитные очки.
- Избегайте контакта с аккумуляторной кислотой и аккумуляторными газами.
- Не допускайте попадания искр или открытого пламени на 12-вольтовый аккумулятор.
- Заряжайте 12-вольтовые аккумуляторы только в хорошо проветриваемых помещениях.
- В случае попадания на кожу немедленно промойте пораженный участок большим количеством воды.
- Промойте глаза водой в течение не менее 15 минут и немедленно обратитесь к врачу при попадании аккумуляторной кислоты и аккумуляторных газов в глаза.

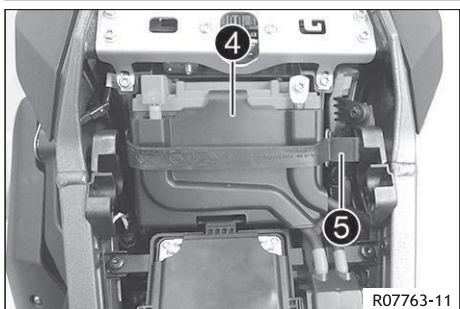
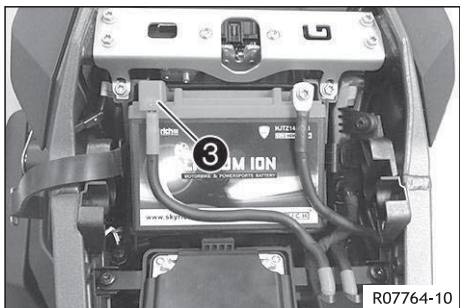
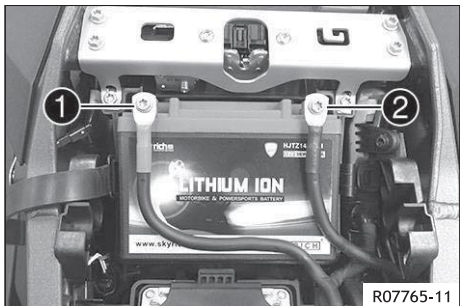

Основные работы

- Установите 12-вольтовый аккумулятор в требуемое положение в аккумуляторном отсеке.
- Расположите плюсовой провод, установите и затяните винт **1**.

Винт, клемма аккумулятора	
M6×12	4,5 Н·м (3,32 фунт· сила-фут)

- Расположите минусовой провод, установите и затяните винт **2**.

Винт, клемма аккумулятора	
M6×12	4,5 Н·м (3,32 фунт· сила-фут)

- Установите крышку плюсовой клеммы **3**.

- Установите крышку аккумулятора **4** на место.
- Подсоедините резиновый держатель аккумулятора **5**.

Установка на место

- Установите переднее водительское сиденье водителя. (стр. 155)
- Установите пассажирское сиденье. (стр. 155)
- Установите время и число. (стр. 196).

17.8 Зарядка 12-вольтового аккумулятора



ПРЕДУПРЕЖДЕНИЕ

Риск получения травмы! Аккумуляторная кислота и газы вызывают химические ожоги.

- Храните 12-вольтовые аккумуляторы в недоступном для детей месте.
- Носите подходящую защитную одежду и защитные очки.
- Избегайте контакта с аккумуляторной кислотой и аккумуляторными газами.
- Не допускайте попадания искр или открытого пламени на 12-вольтовый аккумулятор.
- Заряжайте 12-вольтовые аккумуляторы только в хорошо проветриваемых помещениях.
- В случае попадания на кожу немедленно промойте пораженный участок большим количеством воды.
- Промойте глаза водой в течение не менее 15 минут и немедленно обратитесь к врачу при попадании аккумуляторной кислоты и аккумуляторных газов в глаза.



ПРИМЕЧАНИЕ

Опасность загрязнения окружающей среды 12-вольтовые аккумуляторы содержат опасные для окружающей среды материалы.

- Не выбрасывайте 12-вольтовые аккумуляторы вместе с бытовыми отходами.
- Сдавайте 12-вольтовые аккумуляторы в соответствующий пункт приема на утилизацию.



ПРИМЕЧАНИЕ

Опасность загрязнения окружающей среды Опасные вещества наносят вред окружающей среде.

- Утилизируйте масла, смазки, фильтры, топливо, чистящие средства, тормозную жидкость и т.д. правильно и в соответствии с действующими нормативными документами.



Примечание

Даже при отсутствии нагрузки на 12-вольтовый аккумулятор, он постоянно разряжается каждый день.

Уровень зарядки и способ зарядки очень важны для срока службы 12-вольтового аккумулятора.

Быстрая зарядка с высоким зарядным током сокращает срок службы аккумулятора.

Превышение допустимых значений зарядного тока, зарядного напряжения или времени зарядки приведет к разрушению 12-вольтового аккумулятора. Если 12-вольтовый аккумулятор остается в разряженном состоянии в течение длительного времени, он чрезмерно разряжается и будет непоправимо поврежден.

12-вольтовый аккумулятор не требует обслуживания.

Если 12-вольтовый аккумулятор не заряжается зарядным устройством KTM, то для зарядки необходимо снять 12-вольтовый аккумулятор. В противном случае перенапряжение может повредить электронные компоненты.

Подготовительные работы

- Снимите пассажирское сиденье. (стр. 154)
- Снимите переднее водительское сиденье. (стр. 155)

Основные работы

- Снимите крышку плюсовой клеммы **1**.

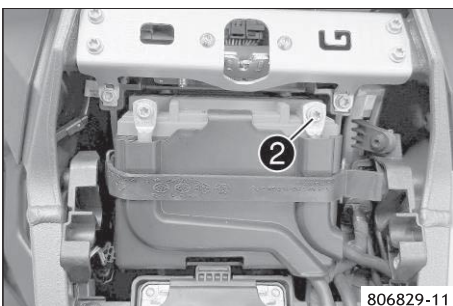
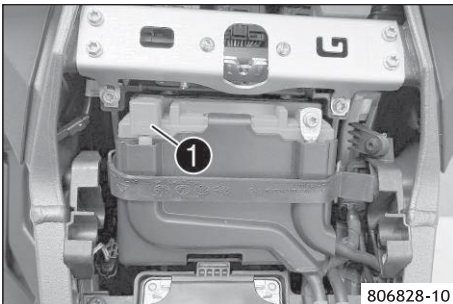

- Отсоедините минусовой провод **2** от 12-вольтового аккумулятора, чтобы не повредить бортовую электронику.



S06148-01

- Подключите зарядное устройство к 12-вольтовому аккумулятору. Подключите зарядное устройство к электросети.

Заряжайте 12-В аккумулятор в соответствии с инструкциями на корпусе аккумулятора.

Зарядное устройство ЕС TecMATE Optimate PRO (A61029974044)

Зарядное устройство США/Канада TecMATE Optimate PRO (A61029974144)

Зарядное устройство TecMATE Optimate PRO UK (A61029974244)

i Примечание
После зарядки зарядное устройство может оставаться на транспортном средстве, обеспечивая поддержание напряжения аккумулятора в течение цикла поддерживающей зарядки.

i Примечание
С помощью данного зарядного устройства невозможно перезарядить 12-вольтовый аккумулятор.

- После зарядки отсоедините зарядное устройство от сети и от 12-вольтового аккумулятора.

Запрещается превышать зарядный ток, зарядное напряжение и время зарядки.
--

Если 12-вольтовый аккумулятор разрядился в результате многократного запуска транспортного средства, его необходимо немедленно зарядить.

Регулярно подзаряжайте 12-вольтовый аккумулятор, когда мотоцикл не используется	3 месяца
---	----------

- Подсоедините минусовой провод **2** к 12-вольтовому аккумулятору.

Винт, клемма аккумулятора

M6×12	4,5 Н·м (3,32 фунт· сила-фут)
-------	----------------------------------

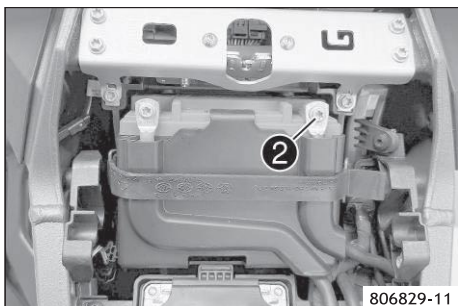

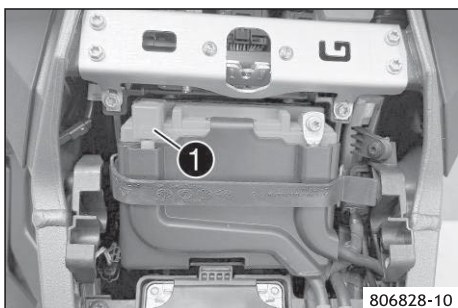

806829-11



806828-10

- Установите крышку плюсовой клеммы **1**.

Установка на место

- Установите переднее водительское сиденье водителя.  (стр. 155)
- Установите пассажирское сиденье.  (стр. 155)
- Установите время и число.  (стр. 196)

17.9 Замена батарейки ключа системы RACE-ON



ПРЕДУПРЕЖДЕНИЕ

Риск получения травмы Проглатывание дисковых батареек может привести к химическому ожогу и может привести к смерти в течение менее 2 часов.

Дисковые батарейки могут лопнуть при неправильном использовании.

- Храните дисковые батарейки и ключ системы RACE ON в недоступном для детей месте.
- Следите за тем, чтобы дисковые батарейки не были проглочены.
- При проглатывании дисковых батареек немедленно обратитесь за медицинской помощью.
- Не подвергайте дисковые батарейки экстремальным температурам или механическим нагрузкам.

Допустимая температура

-20°C - +50°C
(-4,0 °F ... 122,0 °F)

- Не повреждайте ключ системы RACE ON, например, разрезая или сжимая его.
- Не используйте ключ системы RACE ON, если ключ системы RACE ON поврежден или отсек для батареек не закрывается.
- Заменяйте батарейку ключа системы RACE ON только на указанный тип.

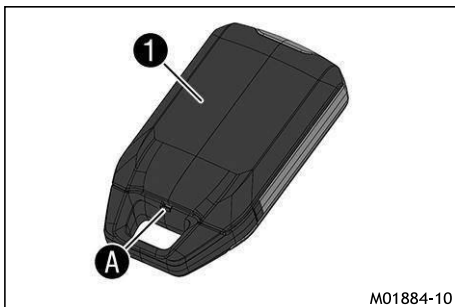

- Чтобы открыть крышку **1** ключа системы RACE ON, вставьте в отверстие **A** небольшой тупой предмет и осторожно поднимите крышку.



- С помощью монеты поверните крышку батарейного отсека **2** против часовой стрелки и снимите ее. **Убедитесь, что уплотнительное кольцо осталось на месте.**

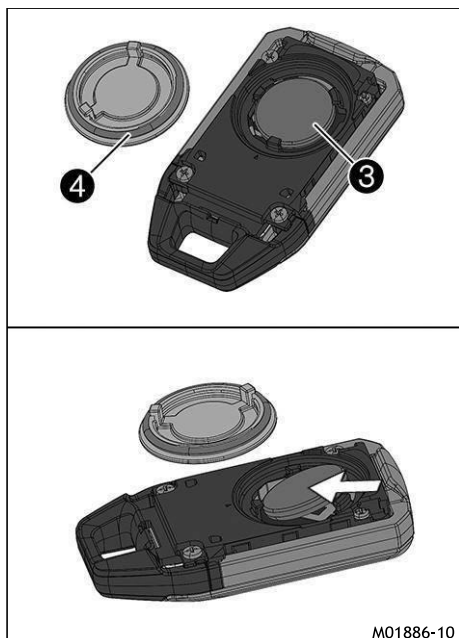

- Выньте батарейку из ключа системы RACE-ON ③.
- Вставьте новую батарейку для ключа системы RACE-ON этикеткой вверх.

Дисковая батарейка (CR 2032)

Примечание
Два меньших крепежных выступа заужены, чтобы батарейку с ключом системы RACE ON можно было легко вставить в кронштейн.

- Установите крышку батарейного отсека с уплотнительным кольцом ④ и закройте ее по часовой стрелке с помощью монеты.
- Установите крышку ключа системы RACE ON и защелкните ее на месте.

17.10 Замена главного предохранителя



ПРЕДУПРЕЖДЕНИЕ

Риск возгорания! Использование неправильных предохранителей перегружает электрическую систему.

- Используйте исключительно предохранители, рассчитанные на предусмотренную силу тока.
- Не обходите и не ремонтируйте предохранители.

Подготовительные работы

- Снимите пассажирское сиденье. (стр. 154)
- Снимите переднее водительское сиденье. (стр. 155)

Основные работы

- Нажмите на разблокирующий механизм ① одновременно.
- Снимите защитный колпачок ②.

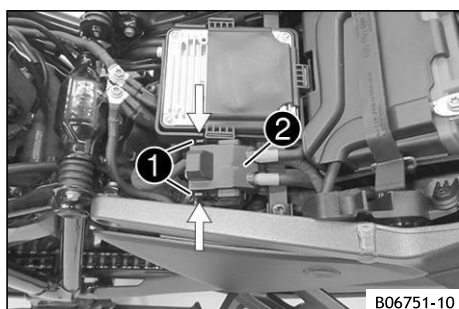

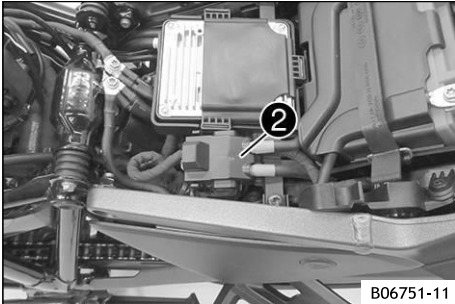
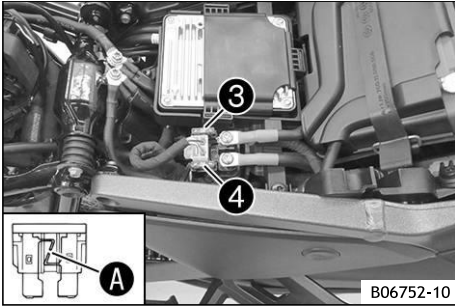

- Удалите неисправный главный предохранитель ③.



Примечание

У неисправного предохранителя перегорел провод предохранителя А.
 Запасной предохранитель ④ находится в реле стартера.
 Главный предохранитель защищает все электрооборудование транспортного средства от перегрузок.

- Вставьте главный предохранитель.

Предохранитель (58011109130)

- Убедитесь, что электрооборудование работает правильно.

- Установите защитный колпачок ②.

✓ Защитная крышка фиксируется со слышимым щелчком.



Подсказка

Вставьте новый запасной предохранитель в реле стартера, чтобы иметь его под рукой в случае необходимости.

Установка на место

- Установите переднее водительское сиденье водителя. (стр. 155)
- Установите пассажирское сиденье. (стр. 155)
- Установите время и число. (стр. 196)

17.11 Замена предохранителей в блоке предохранителей



ПРЕДУПРЕЖДЕНИЕ

Риск возгорания! Использование неправильных предохранителей перегружает электрическую систему.

- Используйте исключительно предохранители, рассчитанные на предусмотренную силу тока.
- Не обходите и не ремонтируйте предохранители.



Примечание

Блок предохранителей, содержащий предохранители отдельных потребителей электроэнергии, расположен под сиденьем.

Подготовительные работы

- Снимите пассажирское сиденье. (стр. 154)
- Снимите переднее водительское сиденье. (стр. 155)

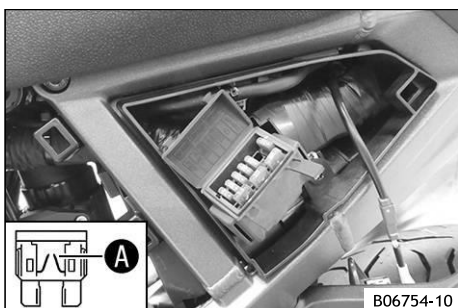
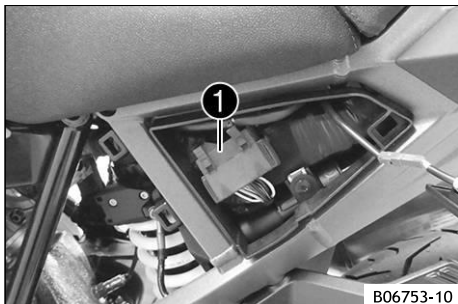

Основные работы

- Откройте крышку блока предохранителей ❶.

- Проверьте предохранители.



Примечание

У неисправного предохранителя перегорел провод предохранителя **A**.

- Удалите неисправный предохранитель.

Предохранитель 1 - 10 А – питание для блоков управления и комплектующих деталей
Предохранитель 2 - 10 А - постоянное положительное значение для вспомогательного оборудования (цепь вспомогательных приспособлений 1)
Предохранитель 3 - 10 А - задний фонарь, фонарь освещения номерного знака
Предохранитель 4 - 10 А - блок управления светом
Предохранитель 5 - 10 А - блок управления двигателем
Предохранитель 6 - 30 А – возвратный насос ABS
Предохранитель 7 - 15 А – гидравлический блок ABS
Предохранитель 8 - 10 А - положительное значение зажигания для вспомогательного оборудования (цепь вспомогательных приспособлений 2), порт зарядки USB-C
Предохранитель 9 - 15 А - блок управления подвеской

- Вставьте запасной предохранитель с правильным номиналом.

Предохранитель (58011109110)
Предохранитель (58011109115)
Предохранитель (58011109130)



Подсказка

Вставьте новый запасной предохранитель так, чтобы он был под рукой в случае необходимости.

- Проверьте работу потребителя электроэнергии.
- Закройте крышку блока предохранителей.

Установка на место

- Установите переднее водительское сиденье водителя. (стр. 155)
- Установите пассажирское сиденье. (стр. 155)

17.12 Проверка настройки фары

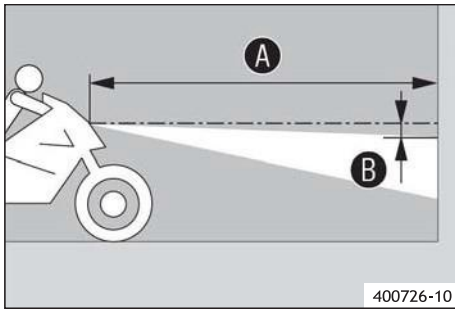

- Припаркуйте транспортное средство на горизонтальной поверхности перед стеной светлого цвета и сделайте отметку на высоте центра фар ближнего света.
- Сделайте другую отметку на расстоянии **B** под первой отметкой.

Расстояние B	5 см (2,0 дюйма)
---------------------	---------------------

- Расположите транспортное средство вертикально на расстоянии **A** от стены и включите ближний свет.

Расстояние A	5 см (16 футов – 5 дюймов)
---------------------	-------------------------------

- Сядьте на мотоцикл с багажом и пассажиром.
- Проверьте регулировку фар.

Граница между светом и темной должна лежать точно на нижней отметке, когда мотоцикл готов к эксплуатации с сидящим на нем водителем вместе с любым багажом и пассажиром, если таковые имеются.

- » Если граница между светом и темной не соответствует техническим требованиям:
 - Отрегулируйте диапазон света фары. 📖 (стр. 194)

17.13 Регулировка диапазона света фар

Подготовительные работы

- Проверьте настройку фар. 📖 (стр. 194)

Основные работы

- Поверните регулировочное колесо **1** для регулировки диапазона света фар.

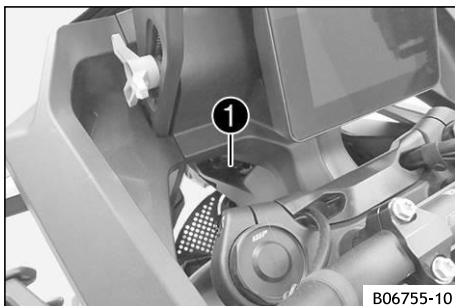

Примечание

Поверните против часовой стрелки, чтобы увеличить дальность света фар; поверните по часовой стрелке, чтобы уменьшить дальность света фар.

При наличии перевозимой нагрузки может потребоваться корректировка дальности света фар.

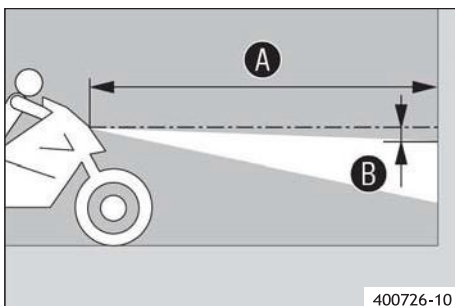

- Припаркуйте транспортное средство на горизонтальной поверхности перед стеной светлого цвета и сделайте отметку на высоте центра фар ближнего света.
- Сделайте другую отметку на расстоянии **B** под первой отметкой.

Расстояние B	5 см (2,0 дюйма)
---------------------	---------------------

- Расположите транспортное средство вертикально на расстоянии **A** от стены и включите ближний свет.

Расстояние A	5 см (16 футов – 5 дюймов)
---------------------	-------------------------------

- Сядьте на мотоцикл с багажом и пассажиром.

- Проверьте регулировку фар.

Граница между светом и темнотой должна лежать точно на нижней отметке, когда мотоцикл готов к эксплуатации с сидящим на нем водителем вместе с любым багажом и пассажиром, если таковые имеются.

17.14 Диагностический разъем

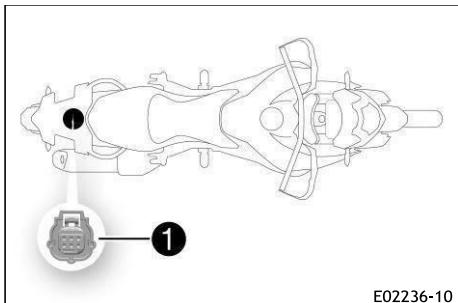

Диагностический разъем **1** находится в задней части транспортного средства.

17.15 Цепь вспомогательных приспособлений 1 и цепь вспомогательных приспособлений 2 спереди

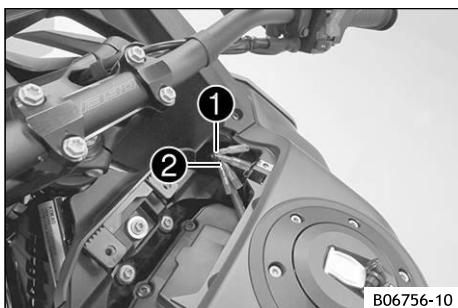

Место установки

- Цепь вспомогательных приспособлений 1 **1** и цепь вспомогательных приспособлений 2 **2** расположены спереди под отсеком для вещей.

Цепь тока вспомогательных приспособлений 1 макс.
10 A/120 Вт

Цепь тока вспомогательных приспособлений 2 макс.
15 A/180 Вт

i Примечание

Цепи вспомогательных приспособлений защищены предохранителем; однако этот предохранитель также защищает других потребителей электроэнергии. Таким образом, максимальная постоянная нагрузка значительно ниже номинала предохранителя.

Не используйте более мощный предохранитель. Цепь вспомогательных приспособлений 1 подключена на постоянное положительное значение, а подключенные потребители электроэнергии постоянно получают ток, независимо от запуска.

Цепь вспомогательных приспособлений 2 подключена на положительное значение после запуска, подключенные потребители электроэнергии получают питание только при включенном зажигании.

17.16 Цепь вспомогательных приспособлений 1 и цепь вспомогательных приспособлений 2, сзади

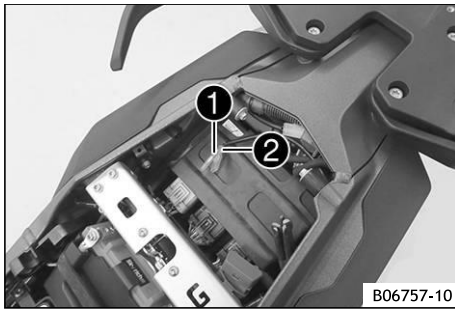

Место установки

- Цепь вспомогательных приспособлений 1 ① и цепь вспомогательных приспособлений 2 ② расположены спереди под отсеком для вещей.

Цепь тока вспомогательных приспособлений 1 макс. 10 A/120 Вт

Цепь тока вспомогательных приспособлений 2 макс. 15 A/180 Вт

Примечание

Цепи вспомогательных приспособлений защищены предохранителем; однако этот предохранитель также защищает других потребителей электроэнергии. Таким образом, максимальная непрерывная нагрузка значительно ниже номинала предохранителя.

Не используйте более мощный предохранитель. Цепь вспомогательных приспособлений 1 подключена на постоянное положительное значение, а подключенные потребители электроэнергии постоянно получают ток, независимо от запуска.

Цепь вспомогательных приспособлений 2 подключена на положительное значение после запуска, подключенные потребители электроэнергии получают питание только при включенном зажигании.

17.17 Установка времени и даты

Условие: Мотоцикл неподвижен

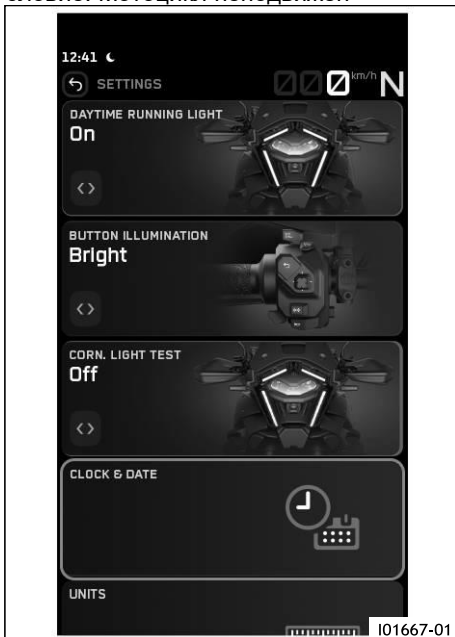

- Нажмите кнопку **Установка (SET)**, когда меню закрыто или используйте **Сенсорный дисплей**.



Примечание

Если открыт **Разделенный экран**, нажмите и удерживайте кнопку **Установка (SET)**.

- Нажимайте кнопку **ВВЕРХ (UP)** или **ВНИЗ (DOWN)**, пока не появится надпись **НАСТРОЙКИ (SETTINGS)**, или используйте **Сенсорный дисплей**.
- Меню можно открыть, нажав кнопку **Установка (SET)** или используя **Сенсорный дисплей**.
- Нажимайте кнопку **ВВЕРХ (UP)** или **ВНИЗ (DOWN)**, пока не будет выделена надпись **ЧАСЫ И ДАТА (CLOCK & DATE)**, или используйте **Сенсорный дисплей**.
- Подменю можно открыть, нажав кнопку **Установка (SET)** или используя **Сенсорный дисплей**.



Настройка часов

- Нажимайте кнопку **ВВЕРХ (UP)** или **ВНИЗ (DOWN)**, пока не будет выделена надпись **НАСТРОИТЬ ЧАСЫ (SET CLOCK)**, или используйте **Сенсорный дисплей**.
- Подменю можно открыть, нажав кнопку **Установка (SET)** или используя **Сенсорный дисплей**.
- Нажимайте кнопку **ВВЕРХ (UP)** или **ВНИЗ (DOWN)**, пока не будут выделены часы или минуты, или используйте **Сенсорный дисплей**.
- Нажмите кнопку **ВПРАВО (RIGHT)** или **ВЛЕВО (LEFT)**, чтобы установить часы или минуты. Нажмите кнопку **Установка (SET)** для подтверждения выбора или используйте **Сенсорный дисплей**.
- К)Нажмите кнопку **НАЗАД (BACK)**, чтобы закрыть подменю, или используйте **Сенсорный дисплей**.



Установка даты

- Нажимайте кнопку **ВВЕРХ (UP)** или **ВНИЗ (DOWN)**, пока не будет выделена надпись **НАСТРОИТЬ ДАТУ (SET DATE)**, или используйте **Сенсорный дисплей**.
- Подменю можно открыть, нажав кнопку **Установка (SET)** или используя **Сенсорный дисплей**.
- Нажимайте кнопку **ВВЕРХ (UP)** или **ВНИЗ (DOWN)**, пока не будет выделен день, месяц или год, или используйте **Сенсорный дисплей**.
- Нажмите кнопку **ВПРАВО (RIGHT)** или **ВЛЕВО (LEFT)**, чтобы установить день, месяц или год. Нажмите кнопку **Установка (SET)** для подтверждения выбора или используйте **Сенсорный дисплей**.
- К)Нажмите кнопку **НАЗАД (BACK)**, чтобы закрыть подменю, или используйте **Сенсорный дисплей**.

18.1 Проверка уровня охлаждающей жидкости в расширительном бачке



ПРЕДУПРЕЖДЕНИЕ

Опасно для здоровья! Охлаждающая жидкость вредна для здоровья.

- Храните охлаждающую жидкость в недоступном для детей месте.
- Не допускайте попадания охлаждающей жидкости на кожу, в глаза и на одежду.
- При проглатывании охлаждающей жидкости немедленно обратитесь к врачу.
- В случае попадания на кожу немедленно промойте пораженный участок большим количеством воды.
- При попадании охлаждающей жидкости в глаза тщательно промойте их водой и немедленно обратитесь к врачу.
- Если охлаждающая жидкость попала на одежду, смените ее.
- Храните охлаждающую жидкость надлежащим образом в подходящей таре и в недоступном для детей месте.



ПРЕДУПРЕЖДЕНИЕ

Риск ожога! Во время работы транспортного средства охлаждающая жидкость нагревается и находится под высоким давлением.

- Не открывайте радиатор, шланги радиатора или другие элементы системы охлаждения, если двигатель или система охлаждения прогреты до рабочей температуры.
- Дайте системе охлаждения и двигателю остыть, прежде чем открывать радиатор, шланги радиатора или другие элементы системы охлаждения.
- В случае ожога немедленно промойте пораженный участок теплой водой.

Условие: Двигатель должен быть остывшим.



- Припаркуйте транспортное средство на горизонтальной поверхности.
- Проверка уровня охлаждающей жидкости в расширительном бачке ①.

Уровень охлаждающей жидкости должен находиться между отметками **min** и **max**.

- » Если в расширительном бачке нет охлаждающей жидкости:
 - Проверьте трансмиссию и систему охлаждения на наличие утечек.
- Не заводите мотоцикл.
- Добавьте охлаждающую жидкость/опорожните систему охлаждения.
 - » Если уровень охлаждающей жидкости в расширительном бачке не соответствует требуемому уровню, но бачок не пуст:
 - Откорректируйте уровень охлаждающей жидкости в расширительном бачке. (стр. 198)

18.2 Корректировка уровня охлаждающей жидкости в расширительном бачке



ПРЕДУПРЕЖДЕНИЕ

Опасно для здоровья! Охлаждающая жидкость вредна для здоровья.

- Храните охлаждающую жидкость в недоступном для детей месте.
- Не допускайте попадания охлаждающей жидкости на кожу, в глаза и на одежду.
- При проглатывании охлаждающей жидкости немедленно обратитесь к врачу.
- В случае попадания на кожу немедленно промойте пораженный участок большим количеством воды.
- При попадании охлаждающей жидкости в глаза тщательно промойте их водой и немедленно обратитесь к врачу.
- Если охлаждающая жидкость попала на одежду, смените ее.
- Храните охлаждающую жидкость надлежащим образом в подходящей таре и в недоступном для детей месте.



ПРЕДУПРЕЖДЕНИЕ

Риск ожога! Во время работы транспортного средства охлаждающая жидкость нагревается и находится под высоким давлением.

- Не открывайте радиатор, шланги радиатора или другие элементы системы охлаждения, если двигатель или система охлаждения прогреты до рабочей температуры.
- Дайте системе охлаждения и двигателю остыть, прежде чем открывать радиатор, шланги радиатора или другие элементы системы охлаждения.
- В случае ожога немедленно промойте пораженный участок теплой водой.

Условие: Двигатель холодный, радиатор полностью заполнен

Подготовительные работы

- Проверьте уровень охлаждающей жидкости в расширительном бачке. 📖 (стр. 198)
- Снимите переднее правое крыло. 📖 (стр. 161)

Основные работы

- Снимите крышку ❶ расширительного бачка.
- Добавляйте охлаждающую жидкость до тех пор, пока она не достигнет указанного уровня.

Уровень охлаждающей жидкости должен находиться между отметками **min** и **max**.



охлаждающая жидкость	
Охлаждающая жидкость 📖 (стр. 242)	2 л (0,5 жидк. галлона США)
Температура замерзания должна быть не выше: - 25°C (-13,0°F)	

- Установите крышку ❶ расширительного бака.

Установка на место

- Установите переднее правое крыло. 📖 (стр. 161)

19.1 Режим езды



ПРЕДУПРЕЖДЕНИЕ

Риск ДТП! Неправильно выбранный режим езды затрудняет управление транспортным средством. Каждый из режимов передвижения подходит только для определенных условий.

- Всегда выбирайте режим передвижения, соответствующий поверхности, по которой вы едете, погоде и ситуации.

В меню **Режим езды** можно выбрать различные настройки транспортного средства. Доступны режимы **СПОРТ (SPORT)**, **УЛИЦА (STREET)**, **ДОЖДЬ (RAIN)**, **БЕЗДОРОЖЬЕ (OFFROAD)** и **РАЛЛИ (RALLY)** (опция).

Состояние	Значение
СПОРТ (SPORT)	Омологированные характеристики с очень прямым откликом; противобуксовочная система мотоцикла позволяет заднему колесу больше проскальзывать.
УЛИЦА (STREET)	Омологированные характеристики со сбалансированной реакцией; противобуксовочная система мотоцикла позволяет заднему колесу нормально проскальзывать.
ДОЖДЬ (RAIN)	Уменьшенные омологированные характеристики с мягким откликом для улучшения ездовых качеств на поверхностях с низким сцеплением с дорогой; противобуксовочная система мотоцикла допускает очень небольшое проскальзывание заднего колеса.
БЕЗДОРОЖЬЕ (OFFROAD)	Снижение омологированных характеристик для улучшения управляемости на грунтовых дорогах; противобуксовочная система мотоцикла допускает повышенное проскальзывание заднего колеса.
РАЛЛИ (RALLY) (опция)	Омологированные характеристики и чрезвычайно прямой отклик. Противобуксовочная система мотоцикла и характеристики чувствительности отклика на поворот ручки газа могут быть настроены индивидуально.

Последний выбранный режим езды отображается в комбинации приборов.

Режим передвижения можно также изменить во время езды с закрытой дроссельной заслонкой и отключенным круиз-контролем.

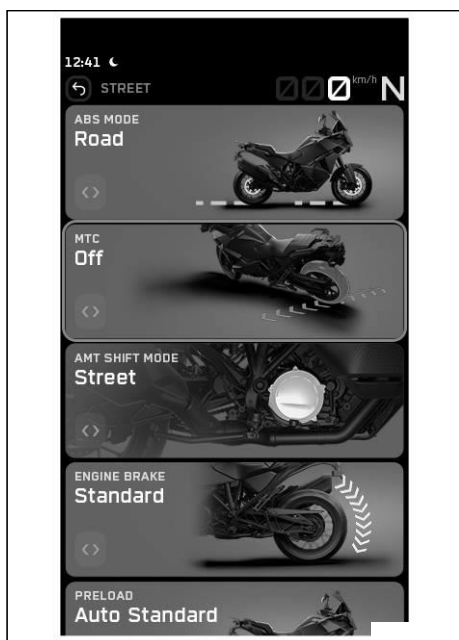

19.2 Противобуксовочная система мотоцикла



Противобуксовочная система мотоцикла (**ПСМ (МТС)**) снижает крутящий момент двигателя в случае ухудшения или потери сцепления заднего колеса с дорогой. В зависимости от режима передвижения (стр. 200) при включении противобуксовочной системы допускается различное проскальзывание.

Примечание
Если противобуксовочная система мотоцикла выключена, заднее колесо может пробуксовывать при сильном разгоне и на поверхностях с плохим сцеплением, что может привести к падению. После включения зажигания противобуксовочная система мотоцикла снова включается.

Регулировка противобуксовочной системы мотоцикла осуществляется с помощью меню **Мотоцикл** в комбинированной приборной панели. Противобуксовочная система мотоцикла может быть выключена в меню **ПСМ (МТС)**.

Примечание
Когда противобуксовочная система мотоцикла активна, мигает индикаторная лампа  ПС. Когда противобуксовочная система мотоцикла выключена, индикаторная лампа  ТС загорается.

19.3 регулировка проскальзывания (опция)

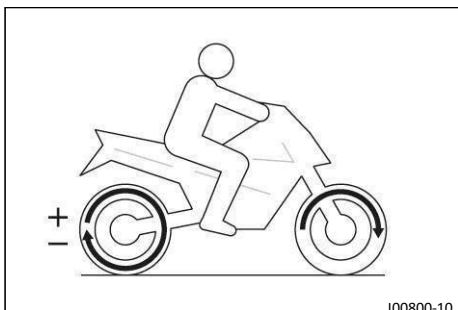

Регулятор вращения – это функция противобуксовочной системы мотоцикла.

Регулировка проскальзывания позволяет настроить противобуксовочную систему мотоцикла через девять уровней на желаемую трехмерную характеристику. Уровень 1 обеспечивает максимальное проскальзывание заднего колеса, а уровень 9 – минимальное. Регулятор проскальзывания можно настроить во время езды с помощью кнопки **+RES** или **Установка (SET)**, когда меню закрыто, или с помощью кнопки **ВПРАВО (RIGHT)** или **ВЛЕВО (LEFT)**, когда меню открыто.

Примечание
Регулировка проскальзывания доступна только в режиме езды **Ралли (Rally)** (опция).

19.4 Чувствительность отклика на поворот ручки газа (опция)

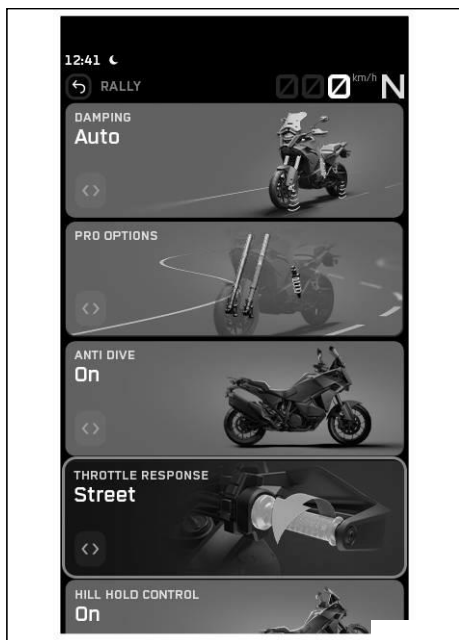

В комбинированной приборной панели характеристики чувствительности отклика на поворот ручки газа можно настроить через подменю **Функция чувствительности отклика (Throttle Response)**.

Чувствительность отклика на поворот ручки газа также можно настроить при езде с закрытой ручкой газа.

Примечание
Функция чувствительности отклика на поворот ручки газа доступна только в режиме передвижения **Ралли (Rally)** (опция).

Состояние	Значение
РАЛЛИ (RALLY)	Чрезвычайно прямой отклик
СПОРТ (SPORT)	Очень прямой отклик
УЛИЦА (STREET)	Сбалансированный отклик

20.1 Проверка уровня моторного масла



Примечание

Расход масла зависит от стиля езды и условий эксплуатации.

Условие: Двигатель должен быть прогрет до рабочей температуры.

Подготовительные работы

- Поставьте мотоцикл вертикально на ровную поверхность.

Основные работы

- Проверьте уровень моторного масла по указателю уровня моторного масла.

После выключения двигателя подождите одну минуту, прежде чем проверять уровень.

Уровень моторного масла должен находиться в верхней части диапазона **В** указателя уровня моторного масла.

- » Если уровень моторного масла находится в области **А** указателя уровня моторного масла:
 - Не добавляйте моторное масло.
- » Если уровень моторного масла находится в области **В** указателя уровня моторного масла:
 - Моторное масло можно добавлять.
- » Когда уровень моторного масла находится в области **С** указателя уровня моторного масла:
 - Добавьте моторное масло. 📖 (стр. 207)

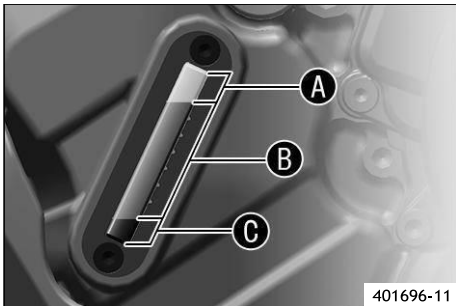

20.2 Замена моторного масла и масляного фильтра, очистка масляных сеток



ПРЕДУПРЕЖДЕНИЕ

Риск ожога! Масло в двигателе и трансмиссии нагревается во время езды на мотоцикле.

- Носите подходящую защитную одежду и защитные перчатки.
- В случае ожога немедленно промойте пораженный участок теплой водой.



ПРИМЕЧАНИЕ

Опасность загрязнения окружающей среды Опасные вещества наносят вред окружающей среде.

- Утилизируйте масла, смазки, фильтры, топливо, чистящие средства, тормозную жидкость и т.д. правильно и в соответствии с действующими нормативными документами.

Подготовительные работы

- Снимите защиту картера. 📖 (стр. 162).
- Снимите крышку масляной пробки. 📖 (стр. 162)

Основные работы

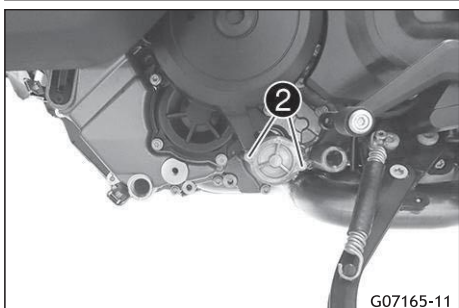
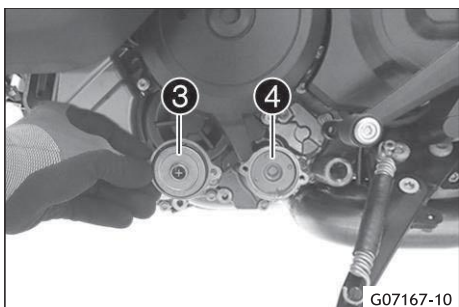
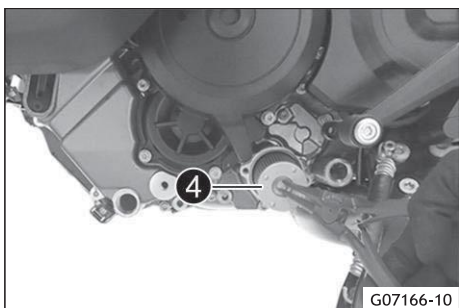
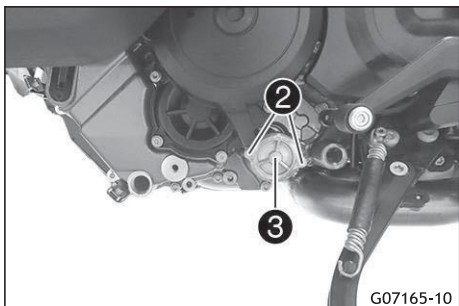
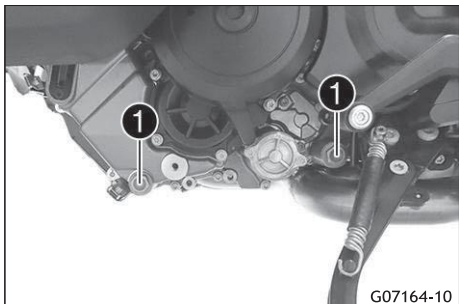

- Поставьте мотоцикл на ровной поверхности с помощью боковой подставки.
- Разместите под двигателем подходящую емкость.
- Снимите пробки сливных отверстий **1** вместе с магнитами, уплотнительными кольцами и масляными сетчатыми фильтрами.

- Выкрутите винты **2**. Снимите крышку масляного фильтра **3** с уплотнительным кольцом.

- Вытащите масляный фильтр **4** из корпуса масляного фильтра.

Кусачки для стопорных колец (51012011000)

- Дайте моторному маслу полностью стечь.
- Тщательно очистите детали и уплотнительные поверхности.

- Вставьте новый масляный фильтр **4**.

Вставляйте масляный фильтр только вручную.

- Смажьте маслом уплотнительное кольцо крышки масляного фильтра. Установите крышку масляного фильтра **3**.

- Установите и затяните винты **2**.

Оставшиеся винты для двигателя

M5	6 Нм (4,4 фунт·сила-фут)
----	-----------------------------

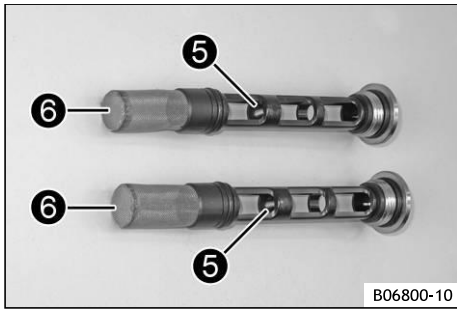

- Тщательно очистите магниты **5** и масляные сетки **6** пробок сливных отверстий.

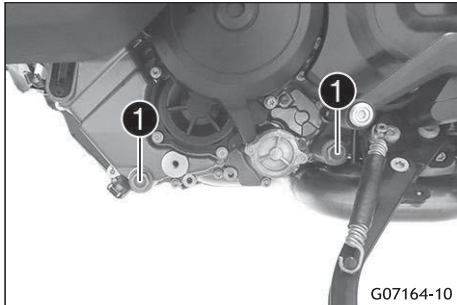

- Установите и затяните пробки сливных отверстий **1** с магнитами, уплотнительными кольцами и масляными сетками.

Пробка сливного отверстия	
M20×1,5	20 Нм (14,8 фунт· сила-фут)

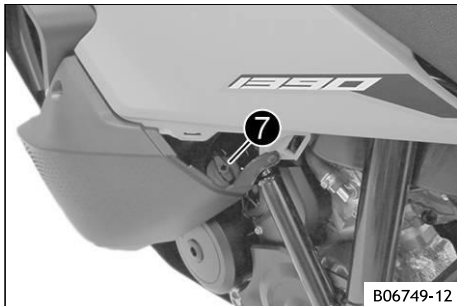

- Имейте под рукой весь необходимый для наполнения объем.

Моторное масло	
Температура окружающего воздуха: $\geq 0\text{ }^{\circ}\text{C}$ ($\geq 32,0\text{ }^{\circ}\text{F}$) Моторное масло (SAE 10W/50) (стр. 239) полностью синтетическое	3,50 л (0,925 жидк. галлона США)
Температура окружающего воздуха: $< 0\text{ }^{\circ}\text{C}$ ($< 32,0\text{ }^{\circ}\text{F}$) Моторное масло (SAE 5W/40) (стр. 239) полностью синтетическое	

- Добавьте масло в два этапа.
- Снимите пробку горловины **7** с уплотнительным кольцом и залейте первое неполное количество масла.

Моторное масло (1-е неполное количество) прибл.	
Температура окружающего воздуха: $\geq 0\text{ }^{\circ}\text{C}$ ($\geq 32,0\text{ }^{\circ}\text{F}$) Моторное масло (SAE 10W/50) (стр. 239) полностью синтетическое	3,0 л (0,79 жидк. галлона США)
Температура окружающего воздуха: $< 0\text{ }^{\circ}\text{C}$ ($< 32,0\text{ }^{\circ}\text{F}$) Моторное масло (SAE 5W/40) (стр. 239) полностью синтетическое	

- Установите пробку горловины **7** с уплотнительным кольцом.





ОПАСНОСТЬ

Риск отравления! Выхлопные газы токсичны, и их вдыхание может привести к потере сознания и смертельному исходу.

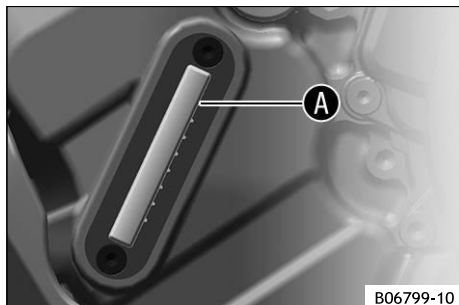
- Всегда проверяйте наличие достаточной вентиляции при работе двигателя.
- При запуске или работе двигателя в закрытом помещении используйте эффективный отвод выхлопов.



- Запустите двигатель и проверьте его на наличие утечек.
- Выключите двигатель.
- Снимите пробку горловины с уплотнительным кольцом и долейте второе частичное количество масла до верхней метки A на указателе уровня моторного масла.

Моторное масло (2-е неполное количество) прибл.	
Температура окружающего воздуха: $\geq 0\text{ }^{\circ}\text{C}$ ($\geq 32,0\text{ }^{\circ}\text{F}$)	0,50 л (0,132 жидк. галлона США)
Моторное масло (SAE 10W/50)  (стр. 239) полностью синтетическое	
Температура окружающего воздуха: $< 0\text{ }^{\circ}\text{C}$ ($< 32,0\text{ }^{\circ}\text{F}$)	
Моторное масло (SAE 5W/40)  (стр. 239) полностью синтетическое	

- Установите пробку горловины с уплотнительным кольцом.





ОПАСНОСТЬ

Риск отравления! Выхлопные газы токсичны, и их вдыхание может привести к потере сознания и смертельному исходу.

- Всегда проверяйте наличие достаточной вентиляции при работе двигателя.
- При запуске или работе двигателя в закрытом помещении используйте эффективный отвод выхлопов.

- Запустите двигатель и проверьте его на наличие утечек.

Установка на место

- Проверьте уровень моторного масла.  (стр. 203)
- Установите крышку масляной пробки.  (стр. 162)
- Установите защиту картера.  (стр. 162).

20.3 Добавление моторного масла



Примечание

Слишком малое количество моторного масла или некачественное моторное масло приводит к преждевременному износу двигателя. Слишком высокий уровень моторного масла может привести к повреждению двигателя.

Условие: Двигатель должен быть прогрет до рабочей температуры.

Подготовительные работы

- Поставьте мотоцикл вертикально на ровную поверхность.
- Проверьте уровень моторного масла. 📖 (стр. 203)
- Снимите крышку масляной пробки. 📖 (стр. 162)

Основные работы

- Снимите масляную пробку ❶ с уплотнительным кольцом.

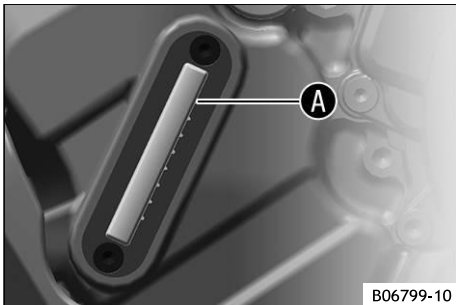
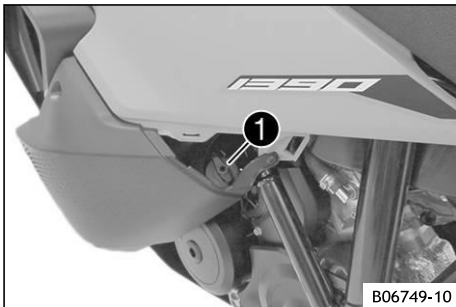

- Долейте моторное масло до верхней метки **A** на указателе уровня моторного масла.

Условие: Температура окружающего воздуха: $\geq 0\text{ }^{\circ}\text{C}$ ($\geq 32,0\text{ }^{\circ}\text{F}$)

Моторное масло (SAE 10W/50) 📖 (стр. 239)
полностью синтетическое

Условие: Температура окружающего воздуха: $< 0\text{ }^{\circ}\text{C}$ ($< 32,0\text{ }^{\circ}\text{F}$)

Моторное масло (SAE 5W/40) 📖 (стр. 239)
полностью синтетическое



Примечание

Для достижения оптимальных характеристик моторного масла не рекомендуется смешивать различные моторные масла. «КТМ» рекомендует при необходимости заменить моторное масло.

- Установите пробку горловины с уплотнительным кольцом.





ОПАСНОСТЬ

Риск отравления! Выхлопные газы токсичны, и их вдыхание может привести к потере сознания и смертельному исходу.

- Всегда проверяйте наличие достаточной вентиляции при работе двигателя.
- При запуске или работе двигателя в закрытом помещении используйте эффективный отвод выхлопов.

- Запустите двигатель и проверьте его на наличие утечек.

Установка на место

- Проверьте уровень моторного масла.  (стр. 203)
- Установите крышку масляной пробки.  (стр. 162)



21.1 Чистка мотоцикла



ПРИМЕЧАНИЕ

Риск существенного повреждения! При неправильном использовании струи жидкости под высоким давлением узлы могут быть повреждены или разрушены. Из-за высокого давления вода попадает в электрические узлы, разъемы, тросы сцепления, подшипники и т. д. Слишком высокое давление может привести к возникновению неисправностей и разрушению узлов.

- Не направляйте струю воды непосредственно на электрические узлы, разъемы, тросы сцепления или подшипники.
- Соблюдайте минимальное расстояние между соплом аппарата для очистки под давлением и комплектующей деталью.

Минимальное расстояние	60 см (23,6 дюйма)
------------------------	-----------------------



ПРИМЕЧАНИЕ

Опасность загрязнения окружающей среды Опасные вещества наносят вред окружающей среде.

- Утилизируйте масла, смазки, фильтры, топливо, чистящие средства, тормозную жидкость и т.д. правильно и в соответствии с действующими нормативными документами.



Примечание

Регулярно чистите мотоцикл, чтобы сохранить его ценность и внешний вид надолго. При чистке мотоцикла избегайте попадания прямых солнечных лучей.

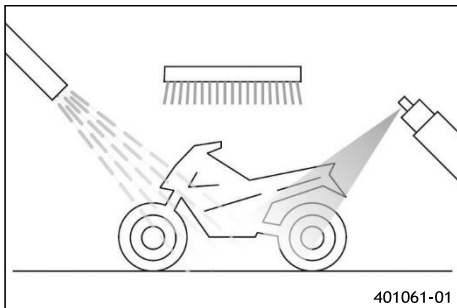

- Герметизируйте выхлопную систему, чтобы предотвратить попадание в нее воды.
- Сначала удалите рыхлую грязь мягкой струей воды.
- На сильно загрязненные детали нанесите обычный промышленный очиститель для мотоциклов и очистите их с помощью щетки.

Никогда не наносите очиститель для мотоциклов на сухое транспортное средство; всегда сначала ополаскивайте транспортное средство водой.

Экологически нейтральное универсальное чистящее средство



Примечание

Используйте теплую воду со стандартным чистящим средством для мотоциклов и мягкую губку.

Если транспортное средство эксплуатировалось на просоленных дорогах, очистите его холодной водой. Теплая вода усиливает коррозионное воздействие соли.

- После ополаскивания мотоцикла мягкой струей воды дайте ему тщательно высохнуть.
- Снимите крышку с выхлопной системы.



ПРЕДУПРЕЖДЕНИЕ

Риск ДТП! Влага и грязь ухудшают работу тормозной системы.

- Осторожно затормозите несколько раз, чтобы высушить и удалить грязь с тормозных колодок и тормозных дисков.

- После очистки проедьте на транспортном средстве небольшое расстояние, пока двигатель не прогреется.



Примечание

Вырабатываемое тепло влечет испарение воды в труднодоступных местах двигателя и тормозной системы.

- Отодвиньте защитные колпачки органов управления руля, чтобы испарилась попавшая внутрь вода.
- После того как мотоцикл остынет, смажьте все движущиеся узлы и поворотные оси.
- Очистите цепь. (стр. 156)



ПРЕДУПРЕЖДЕНИЕ

Риск ДТП! Масло, смазка и воск на тормозных дисках снижают эффективность торможения.

- Исключите попадание масла, жира и воска на тормозные диски.
- При необходимости очищайте тормозные диски очистителем тормозов.

- Обработайте голые участки металла (кроме тормозных дисков и выхлопной системы) антикоррозионным средством.

Защитные материалы

- Обработайте окрашенные детали мягким полиролем для краски.

Не полируйте детали, которые при поставке были матовыми, так как это сильно ухудшит качество материала.

Спрей-блеск, образующий защитную пленку с эффектом капель

- Обработывайте пластиковые детали и детали с порошковым покрытием слабым средством для очистки и ухода.

Чистящие средства для пластика, стекла, лакокрасочных покрытий, металлов, ветровых стекол и визоров

- Смажьте маслом замок зажигания и рулевой колонки, замок бака и замок сиденья.

Универсальная смазка-спрей (стр. 239)



21.2 Проверки и этапы технического обслуживания для эксплуатации в зимних условиях



ПРЕДУПРЕЖДЕНИЕ

Риск ДТП! Соль на дорогах повреждает тормозную систему.

- Осторожно затормозите несколько раз, чтобы удалить соль с тормозных колодок и тормозных дисков.



ПРЕДУПРЕЖДЕНИЕ

Риск ДТП! Масло, смазка и воск на тормозных дисках снижают эффективность торможения.

- Исключите попадание масла, жира и воска на тормозные диски.
- При необходимости очищайте тормозные диски очистителем тормозов.



Примечание

Если вы используете мотоцикл зимой, на дорогах можно ожидать наличия соли. Поэтому вам следует принять меры предосторожности против агрессивной дорожной соли.

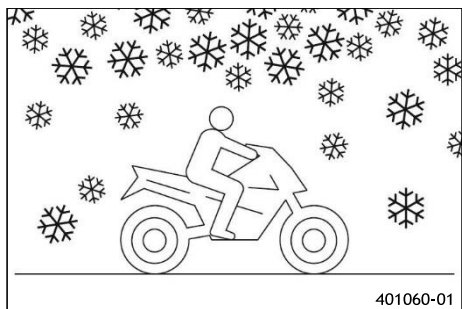

- Очистите мотоцикл.  (стр. 209)
- Очистите тормозную систему.

После каждой поездки по просоленным дорогам тщательно промывайте тормозные суппорты и колодки холодной водой и осторожно просушивайте. Это следует делать после того, как детали остынут, и после их установки.

После езды по просоленным дорогам тщательно вымойте транспортное средство холодной водой и хорошо просушите его.

i **Примечание**

Теплая вода усиливает коррозионное воздействие соли.

- Обработайте двигатель, маятник и все остальные оголенные или оцинкованные детали (кроме тормозных дисков) средством защиты от коррозии на основе воска.

Ингибитор коррозии не должен попадать на тормозные диски. Это сильно снизит эффективность

- Очистите цепь.  (стр. 156)

22.1 Хранение

i Примечание

Если транспортное средство не будет использоваться в течение длительного времени, рекомендуется выполнить дополнительные действия.

Перед постановкой мотоцикла на хранение проверьте все детали на работоспособность и износ. Если необходимо провести обслуживание, ремонт или замену, сделайте это в период хранения (чтобы меньше перегружать официального партнера). Это позволит вам избежать длительного ожидания, когда начнется следующий сезон.

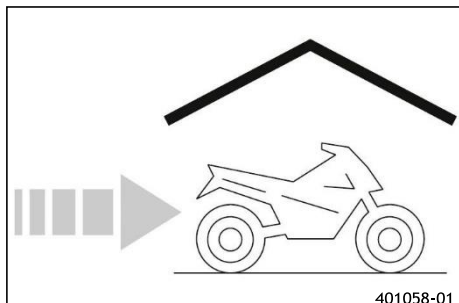

- При последней заправке топливом перед выводом мотоцикла из эксплуатации добавьте топливную присадку.

Топливная присадка (стр. 238)

- Заправка топливом. (стр. 148)

**Подсказка**

Заправьте топливный бак полностью, как указано, используя топливо с минимально возможным содержанием этанола.

- Очистите мотоцикл. (стр. 209)
- Замените моторное масло и масляный фильтр, очистите масляные сетки. (стр. 203)
- Проверьте уровень заливки охлаждающей жидкости и антифриза.
- Проверьте давление в шинах. (стр. 180).
- Снимите 12-вольтовый аккумулятор. (стр. 185)

Температура хранения 12-вольтового аккумулятора без попадания прямых солнечных лучей	0 °C ... 35 °C (32,0 °F ... 95,0 °F)
--	---

- Зарядите 12-вольтовый аккумулятор. (стр. 187)
- Храните транспортное средство в сухом месте, не подверженном большим колебаниям температуры.
- Поднимите транспортное средство с помощью подъемной подставки. (стр. 152)

Накройте мотоцикл брезентом или чехлом, проницаемым для воздуха.

Не используйте непористые материалы, так как они препятствуют выходу влаги, вызывая тем самым коррозию.

i Примечание

Не допускайте работы двигателя мотоцикла, находящегося на хранении, в течение коротких промежутков времени. Поскольку двигатель не успевает как следует прогреться, водяной пар, образующийся при сгорании топлива, конденсируется и вызывает появление ржавчины клапанов и выхлопной системы.

22.2 Подготовка к эксплуатации после хранения

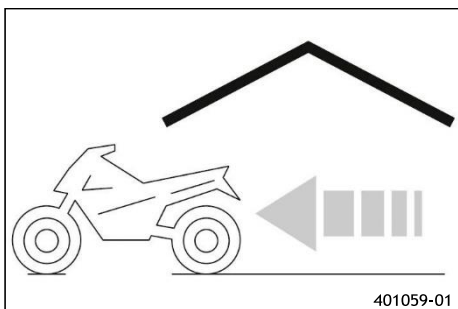

- Снимите транспортное средство с центральной подставки. 📖 (стр. 154)
- Установите 12-вольтовый аккумулятор. 🛠️📖 (стр. 186)



Примечание

Если 12-вольтовый аккумулятор был снят, необходимо установить время и дату.

- Выполните проверки и меры по техническому обслуживанию при подготовке к эксплуатации. 📖
- Совершите пробный заезд.



Индикаторная лампа системы RACE ON **1** может сигнализировать о неисправностях миганием. Эти сигналы даются в течение пяти секунд после нажатия кнопки системы RACE ON.

Примечание
Мигающие коды, относящиеся к **KTM RACE ON**, отображаются только один раз и не повторяются.

23.1 Симптомы

Неисправность	Возможная причина	Способ устранения
Отсутствие реакции при нажатии кнопки системы RACE-ON	Неисправна кнопка системы RACE-ON	<ul style="list-style-type: none"> Проверьте кнопку системы RACE-ON на наличие повреждений. Проверьте кабель и штекер кнопки системы RACE-ON на наличие повреждений.
Индикаторная лампа системы RACE-ON мигает дважды	Нет ответного сигнала от ключа системы RACE ON	<ul style="list-style-type: none"> Убедитесь, что режим анти-релейной атаки на ключе системы RACE ON отключен. Убедитесь, что ключ системы RACE ON находится в зоне досягаемости. Уберите другие электронные устройства из зоны действия антенны системы RACE ON. Проверьте правильность закрытия батарейного отсека в ключе системы RACE ON. Проверьте батарейный отсек ключа системы RACE ON на наличие коррозии. Замените батарейку в ключе системы RACE-ON. (стр. 190) Держите микросхему системы RACE ON или ключ системы RACE ON непосредственно в направлении антенны транспортного средства.
Индикаторная лампа системы RACE-ON мигает трижды	Разряжен 12-вольтовый аккумулятор	<ul style="list-style-type: none"> Зарядите 12-вольтовый аккумулятор. (стр. 187) Проверьте ток холостого хода.
Индикаторная лампа системы RACE-ON мигает четырежды	Ригель замка рулевой колонки заблокирован или натянут	<ul style="list-style-type: none"> Слегка сдвиньте руль.
Индикаторная лампа системы RACE-ON мигает пять раз	Неисправна антенна системы RACE-ON	<ul style="list-style-type: none"> Проверьте антенну системы RACE-ON на наличие повреждений.
Индикаторная лампа системы RACE-ON мигает шесть раз	Не удалось активировать режим анти-релейной атаки на ключе системы RACE ON.	<ul style="list-style-type: none"> Снова включите и выключите зажигание, пока ключ системы RACE ON находится в зоне работы с транспортным средством.
Индикаторная лампа системы RACE-ON мигает семь раз	Неисправность электронной аппаратуры	<ul style="list-style-type: none"> Произведите считывание данных о неисправностях из памяти с помощью диагностического инструмента.
На приборной панели ничего не отображается	<ul style="list-style-type: none"> Перегорел предохранитель 1. Перегорел главный предохранитель. Разряжен 12-вольтовый аккумулятор. 	<ul style="list-style-type: none"> Замените предохранители в блоке предохранителей. (стр. 192) Замените главный предохранитель. (стр. 191) Зарядите 12-вольтовый аккумулятор. (стр. 187) Проверьте ток холостого хода.

23 Устранение неисправностей

Неисправность	Возможная причина	Способ устранения
Двигатель не вращается, если кнопка пуска/аварийный выключатель переведен в нижнее положение	Ошибка управления Разряжен 12-вольтовый аккумулятор. Неисправна система безопасного пуска. Неисправна электроника.	<ul style="list-style-type: none"> – Выполните процедуру пуска.  (стр. 135) – Зарядите 12-вольтовый аккумулятор.   (стр. 187) – Проверьте ток холостого хода.  – Производите считывание данных о неисправностях из памяти с помощью диагностического инструмента.  – Производите считывание данных о неисправностях из памяти с помощью диагностического инструмента. 
Двигатель вращается, но не запускается	Не установлено быстроразъемное соединение Quick-lock. Неисправность электронного впрыска топлива Недостаточное качество топлива. Топливные краники закрыты.	<ul style="list-style-type: none"> – Установите быстроразъемное соединение Quick-lock. – Производите считывание данных о неисправностях из памяти с помощью диагностического инструмента.  – Добавьте подходящее топливо. – Откройте топливные краны.
Двигатель глохнет во время поездки	Нехватка топлива Неисправность электронного впрыска топлива	<ul style="list-style-type: none"> – Заправка топливом.  (стр. 148) – Производите считывание данных о неисправностях из памяти с помощью диагностического инструмента. 
Индикатор неисправности горит	Неисправность электронного впрыска топлива	Производите считывание данных о неисправностях из памяти с помощью диагностического инструмента. 
Горит сигнальная лампа ABS	Перегорел предохранитель системы ABS Большая разница в скоростях вращения передних и задних колес Датчик скорости вращения колеса колесо погнуто или повреждено. Неисправность в системе ABS	<ul style="list-style-type: none"> – Замените предохранители в блоке предохранителей.  (стр. 192) – Остановите транспортное средство, выключите зажигание и снова заведите его. – Проверьте датчик скорости вращения колеса на наличие повреждений.  – Производите считывание данных о неисправностях из памяти с помощью диагностического инструмента. 
Высокий расход масла	Слишком высокий уровень моторного масла. Слишком жидкое моторное масло (низкая вязкость).	<ul style="list-style-type: none"> – Проверьте уровень моторного масла.  (стр. 203) – Замените моторное масло и масляный фильтр, очистите масляные сетки.   (стр. 203)
Разряжен 12-вольтовый аккумулятор	К АКК1/АКК2 подключен потребитель электроэнергии. Включен проблесковый сигнал аварийной сигнализации 12-вольтовый аккумулятор не заряжается от генератора переменного тока Зажигание не было выключено. стоянки транспортного средства	<ul style="list-style-type: none"> – Отсоедините потребитель электроэнергии от АКК1/АКК2. – Зарядите 12-вольтовый аккумулятор.   (стр. 187) – Выключите проблесковый сигнал аварийной сигнализации – Зарядите 12-вольтовый аккумулятор.   (стр. 187) – Проверьте зарядное напряжение. – Зарядите 12-вольтовый аккумулятор.  (стр. 187)

24.1 Двигатель

24.1.1 Технические данные двигателя

Конструкция	2-цилиндровый 4-тактный двигатель, работающий по циклу Отто, компоновка - 75° V-образный, водяное охлаждение
Рабочий объем	1349,5 см ³ (82,352 дюйма ³)
Длина хода поршня	71 мм (2,80 дюйма)
Диаметр цилиндра	110 мм (4,33 дюйма)
Степень сжатия	13:1
частота вращения на холостом ходу	1 400 об/мин... 1 500 об/мин (23,33 Гц ... 25,00 Гц)
Управление	ДОНС с рычагом, приводимым от кулачка, 4 клапана на цилиндр, цепной привод
Клапан – диаметр пластины клапана	
Впуск	42 мм (1,65 дюйма)
Выхлоп	34 мм (1,34 дюйма)
Зазор клапана	
Впуск при: 20 °C (68,0 °F)	0,10 мм ... 0,15 мм (0,0039 дюйма ... 0,0059 дюйма)
Выхлоп при: 20 °C (68,0 °F)	0,25 мм ... 0,30 мм (0,0098 дюйма ... 0,0118 дюйма)
Подшипник коленчатого вала	Подшипник скольжения
Большой (нижний) концевой подшипник	Подшипник скольжения
Втулка поршневого пальца	Втулка шатуна
Поршень	Кованный легкий сплав
Поршневое кольцо	1 верхнее компрессионное (цилиндрическое) кольцо, 1 нижнее компрессионное кольцо, 1 маслосъемное кольцо
Смазка двигателя	Принудительная масляная смазка тремя трохлоидальными насосами
Первичная передача	40:76
Сцепление	Многодисковое сцепление в масляной ванне
Коробка передач	6-ступенчатая коробка передач, переключение с помощью лапки
Передаточные отношения	
1-я передача	12:35
2-я передача	15:32
3-я передача	18:30
4-я передача	20:27
5-я передача	24:27
6-я передача	35:32
Образование смеси	Электронный впрыск топлива
Система зажигания	Полностью электронное зажигание с бесконтактным управлением и цифровой регулировкой зажигания



24 Технические характеристики

Генератор	Mitsuba 36 A (14 B)
Свеча зажигания	
Внутренняя свеча зажигания	NGK LKAR9DI-10
Наружная свеча зажигания	NGK LMAR7DI-10
Зазор свечи зажигания	1 мм (0,04 дюйма)
Охлаждение.	Жидкостное охлаждение, постоянная циркуляция охлаждающей жидкости водяным насосом
Средство облегчения пуска двигателя	Двигатель стартера

24.1.1.1 Производительность - система охлаждения

охлаждающая жидкость	
Охлаждающая жидкость  (стр. 242) Температура замерзания должна быть не выше: -25°C (-13,0°F)	2 л (0,5 жидк. галлона США)

24.1.1.2 Производительность двигателя

моторное масло	
Температура окружающего воздуха: ≥ 0 °C ($\geq 32,0$ °F) Моторное масло (SAE 10W/50)  (стр. 239) полностью синтетическое	3,50 л (0,925 жидк. галлона США)
Температура окружающего воздуха: < 0 °C ($< 32,0$ °F) Моторное масло (SAE 5W/40)  (стр. 239) полностью синтетическое	

24.2 Шасси

24.2.1 Технические данные шасси

Рама	Решетчатая рама из хромомолибденовых стальных труб, с порошковым покрытием
Вилка	Адаптивная подвеска WP Suspension
Амортизатор	Адаптивная подвеска WP Suspension
Ход подвески	
спереди	200 мм (7,87 дюйма)
сзади	205 мм (8,07 дюйма)
Тормозная система	
спереди	Двухдисковый тормоз с радиально установленными четырехпоршневыми тормозными суппортами, плавающие тормозные диски
сзади	Одnodисковый тормоз с двухпоршневым тормозным суппортом, плавающий тормозной диск
Тормозные диски – диаметр	
спереди	320 мм (12,60 дюйма)
сзади	267 мм (10,51 дюйма)

Предел износа тормозного диска	
спереди	4 мм (0,16 дюйма)
сзади	4,5 мм (0,177 дюйма)
Давление в шинах, в одиночку / с пассажиром / с полной нагрузкой	
спереди: с холодными шинами	2,4 бар (34,8 фунта на кв. дюйм)
сзади: с холодными шинами	2,9 бар (42,1 фунта на кв. дюйм)
Последнее звено привода	17:42
	Примечание Изменения передаточного отношения не допускаются и могут привести к неисправностям.
Цепь	Кольцо X-образного сечения 5/8 x 5/16" (525)
Угол наклона рулевой колонки	65,2° (1,138 рад)
Колесная база	1,558 мм (61,34 дюйма)
Высота сиденья без нагрузки	847/867 мм (0,0385 дюйма)
Дорожный просвет без нагрузки	225 мм (8,86 дюйма)
Вес без топлива прибл.	228 кг (502,7 фунтов)
Максимально допустимая нагрузка на переднюю ось	175 кг (385,8 фунтов)
Максимально допустимая нагрузка на заднюю ось	300 кг (661,4 фунтов)
Максимально допустимый общий вес	475 кг (1047,2 фунта)

24.2.2 Технические данные шин

Передняя шина	Задняя шина
120/70 ZR 19 M/C 60W TL Dunlop Meridian	170/60 ZR 17 M/C 72W TL Dunlop Meridian
Указанные шины представляют собой одни из возможных серийно выпускаемых шин. Для получения информации о других производителях, если таковая имеется, обратитесь к официальному производителю или в квалифицированный дилерский центр по продаже шин. Если действуют местные нормативные документы о допуске к эксплуатации на дорогах, необходимо соблюдать их и соответствующие технические условия.	

24.2.3 Производительность - топливная система

Общая емкость топливного бака, прибл.	
Неэтилированный высокосортный (ROZ 95)  (стр. 238)	23 л (6,1 жидк. галлона США)

24 Технические характеристики

24.2.4 Производительность - топливная система

Запас топлива, прибол.	5 л (1,3 жидк. галлона США)
------------------------	--------------------------------

24.3 Электрические узлы

24.3.1 Батарея

12-вольтовый аккумулятор	YTZ14S	Напряжение аккумулятора: 12 В Номинальная емкость: 11,2 Ач Не требует технического обслуживания
Дисковая батарейка	CR 2032	3 В

24.3.2 Предохранители

Предохранитель	58011109110	10 А
Предохранитель	58011109115	15 А
Предохранитель	58011109130	30 А

24.3.3 Лампы



Дневные ходовые огни/габаритный огонь	Светодиод
Ближний свет	Светодиод
дальний свет	Светодиод
Поворотный свет	Светодиод
Подсветка приборной панели и световые индикаторы	Светодиод
Сигнал поворота	Светодиод
Задний фонарь	Светодиод
Тормозной фонарь	Светодиод
Освещение номерного знака	Светодиод

24.4 Вилка

24.4.1 Технические данные вилки

Артикул вилки	A626C126Y407000
Вилка	Адаптивная подвеска WP Suspension
Длина пружины с прокладкой(-ами) с предварительным натягом	412 мм (16,22 дюйма)
Жесткость пружины	
Средняя (стандартная)	13 Н/мм (74,2 фунт-сила/дюйм)
Длина левой вилки	882 мм (34,72 дюйма)
Длина правой вилки	885 мм (34,84 дюйма)

24.4.2 Производительность – вилка

Объём масла, левый наружный узел	
Вилочное масло (48601166S1) (SAE 4)  (стр. 239)	650 мл (21,98 жидких унций США)
Объём масла, правый наружный узел	
Вилочное масло (48601166S1) (SAE 4)  (стр. 239)	697 мл (23,74 жидких унций США)

24.5 Амортизатор

24.5.1 Технические данные амортизатора

Каталожный номер амортизатора	A626C426Y307000
Амортизатор	Адаптивная подвеска WP Suspension
Жесткость пружины	
Средняя (стандартная)	150 Н/мм ... 198,5 Н/мм (856,5 фунт-сила/дюйм ... 1133,45 фунт-сила/дюйм)
Длина пружины	203 мм (7,99 дюйма)
Положение установки	382 мм (15,04 дюйма)
Предварительная нагрузка	
Стандарт:	5,5 мм (0,217 дюйма)
	Примечание Соответствует положению 0 на регуляторе предварительного натяга.
Статический прогиб	25 мм (0,98 дюйма)
Прогиб при езде	60 мм (2,36 дюйма)

24.6 Момент затяжки

24.6.1 моменты затяжки резьбовых соединений двигателя

Винт, датчик температуры всасываемого воздуха	2 Нм (1,5 фунт· сила-фут)
Хомут шланга, впускной фланец	1,5 Н·м (1,11 фунт· сила-фут) M4
Винт, датчик положения шестерни	5 Нм M5 (3,7 фунт· сила-фут) Loctite® 243
Винт, датчик положения коленчатого вала	6 Нм M5 (4,4 фунт· сила-фут) Loctite® 243

24 Технические характеристики

Винт, крышка подшипникового узла	M5	5 Нм (3,7 фунт· сила-фут) Loctite® 243
Оставшиеся винты для двигателя	M5	6 Нм (4,4 фунт· сила-фут)
Винт, указатель уровня моторного масла	M5	4 Нм (3,0 фунт· сила-фут) Loctite® 243
Винт, крышка масляного фильтра	M5	6 Нм (4,4 фунт· сила-фут)
Винт, датчик вала переключения передач	M5	5 Нм (3,7 фунт· сила-фут) Loctite® 243
Винт, скоба крепления подшипниковых вкладышей	M5	6 Нм (4,4 фунт· сила-фут) Loctite® 243
Поршневой жиклер 70	M5	2 Нм (1,5 фунт· сила-фут) Loctite® 243
Датчик положения, кулачки клапанного механизма	M5	6 Нм (4,4 фунт· сила-фут)
Двухштифтовой привод	M5	5 Нм (3,7 фунт· сила-фут)
Вал кулачкового рычага, стопорный винт	M5	3 Нм (2,2 фунт· сила-фут)
Винт, датчик маятника	M5×12 – 8,8	5 Нм (3,7 фунт· сила-фут) Loctite® 243
Распылитель для смазки сцепления 100	M6×0,75	2 Нм (1,5 фунт· сила-фут) Loctite® 243
Прокачной винт, крышка водяного насоса	M6	10 Нм (7,4 фунт· сила-фут)
Прокачной винт головки блока цилиндров	M6	6 Нм (4,4 фунт· сила-фут)
Гайка, головка блока цилиндров	M6	8 Нм (5,9 фунт· сила-фут)
Винт, маслозаливной шланг	M6	10 Нм (7,4 фунт· сила-фут) Loctite® 243
Винт, масляный/водяной теплообменник	M6	10 Нм (7,4 фунт· сила-фут) Loctite® 243
Винт фиксирующего рычага	M6	10 Нм (7,4 фунт· сила-фут) Loctite® 243
Винт, держатель маховика	M6	10 Нм (7,4 фунт· сила-фут) Loctite® 243
Винт, кольцо маховика	M6	15 Нм (11,1 фунт· сила-фут)

Шпилька, вал цепи ГРМ	M6	3 Нм (2,2 фунт· сила-фут)
Винт, подсоединение охлаждающей жидкости на головке блока цилиндров	M6	8 Нм (5,9 фунт· сила-фут) Loctite® 243
Винт, крышка сцепления	M6	10 Нм (7,4 фунт· сила-фут)
Винт, прижимная пластина сцепления	M6	12 Нм (8,9 фунт· сила-фут)
Винт, кожух двигателя	M6×60	10 Нм (7,4 фунт· сила-фут)
Винт, кожух двигателя	M6×80	10 Нм (7,4 фунт· сила-фут)
Винт, кожух двигателя	M6×90	10 Нм (7,4 фунт· сила-фут)
Винт, опора подшипника распределительного вала	M6	10 Нм (7,4 фунт· сила-фут)
Винт, крышка масляного насоса	M6	10 Нм (7,4 фунт· сила-фут) Loctite® 243
Винт звездочки переключения передач	M6	15 Нм (11,1 фунт· сила-фут) Loctite® 243
Винт, рычаг переключения передач	M6	18 Нм (13,3 фунт· сила-фут)
Винт, вспомогательная пневмосистема, головка блока цилиндров	M6	10 Нм (7,4 фунт· сила-фут)
Винт, двигатель стартера	M6	10 Нм (7,4 фунт· сила-фут)
Винт статора	M6	10 Нм (7,4 фунт· сила-фут) Loctite® 243
Винт, клапанная крышка	M6	10 Нм (7,4 фунт· сила-фут)
Винт, крышка зажигания	M6	10 Нм (7,4 фунт· сила-фут)
Винт, скоба крепления, клапанная крышка, задний	EJOT PT® – M6×12	8 Нм (5,9 фунт· сила-фут)
Винт, крышка водяного насоса	M6	10 Нм (7,4 фунт· сила-фут)
Винт, крыльчатка водяного насоса	M6	10 Нм (7,4 фунт· сила-фут) Loctite® 243
Оставшиеся винты для двигателя	M6	10 Нм (7,4 фунт· сила-фут)
Винт, направляющие прямолинейного движения головки блока цилиндров	M6	10 Нм (7,4 фунт· сила-фут) Loctite® 243

24 Технические характеристики

Винт, трубка для масляного/водяного теплообменника	M6	10 Нм (7,4 фунт· сила-фут) Loctite® 243
Винт, катушка зажигания	M6	8 Нм (5,9 фунт· сила-фут)
Масляная форсунка 30, смазка сцепления	M6×0,75	2 Нм (1,5 фунт· сила-фут)
Впускная втулка	M6	10 Нм (7,4 фунт· сила-фут) Loctite® 243
Привод переключения передач	M6	10 Нм (7,4 фунт· сила-фут)
Двойной механизм переключения передач	M6	10 Нм (7,4 фунт· сила-фут)
Винт вала цепи	M6	10 Нм (7,4 фунт· сила-фут)
Гайка, кабель стартера	M6	4 Нм (3,0 фунт· сила-фут)
Винт, крышка корпуса воздушного фильтра	EJOT DELTA PT® – M6×20	2 Нм (1,5 фунт· сила-фут)
Винт, крышка корпуса воздушного фильтра	EJOT DELTA PT® – M6×30	2,5 Н·м (1,84 фунт· сила-фут)
Винт, опора подшипника распределительного вала	M7×1	14 Нм (10,3 фунт· сила-фут)
Шпилька, выхлопной фланец	M8	10 Нм (7,4 фунт· сила-фут)
Винт, прямоугольная направляющая	M8	15 Нм (11,1 фунт· сила-фут) Loctite® 243
Винт крепления коленчатого вала	M8	12 Нм (8,9 фунт· сила-фут)
Винт, кожух двигателя	M8 – Dehnschraube	18 Нм (13,3 фунт· сила-фут)
Винт направляющей	M8	15 Нм (11,1 фунт· сила-фут) Loctite® 243
Гайка, коллектор на головке блока цилиндров	M8	25 Нм (18,4 фунт· сила-фут)
Резьбовая пробка, раздвижной замок коробки передач	M10×1	12 Нм (8,9 фунт· сила-фут)
Винт, скоба двигателя	M10	45 Нм (33,2 фунт· сила-фут)
Датчик давления масла	M10×1	15 Нм (11,1 фунт· сила-фут)
Винт, разблокировка натяжителя цепи привода ГРМ	M10×1	8 Нм (5,9 фунт· сила-фут)
Резьбовая пробка, смазка сцепления	M10×1	8 Нм (5,9 фунт· сила-фут)

Винт, шатунный подшипник M10×1	1.	10 Нм (7,4 фунт· сила-фут)
	2.	15 Нм (11,1 фунт· сила-фут)
	3.	90° (1,57 рад)
Резьбовая пробка, вал рычага толкателя распределительного вала M10×1		12 Нм (8,9 фунт· сила-фут)
Датчик температуры охлаждающей жидкости M10×1,25		12 Нм (8,9 фунт· сила-фут)
Свеча зажигания снаружи M10×1		11 Нм (8,1 фунт· сила-фут)
Проставочный винт M10×20		45 Нм (33,2 фунт· сила-фут)
Винт, головка блока цилиндров M11×1,5 моторное масло	1.	15 Нм (11,1 фунт· сила-фут)
	2.	30 Нм (22,1 фунт· сила-фут)
	3.	90° (1,57 рад)
	4.	90° (1,57 рад)
Винт, ротор M12×1,5		115 Нм (18,4 фунт· сила-фут)
Свеча зажигания внутри M12×1,25		18 Нм (13,3 фунт· сила-фут)
Винт, дефлектор маятника M12 x90		80 Нм (59,0 фунт· сила-фут)
Резьбовая пробка, привод переключения передач M14x1,5		15 Нм (11,1 фунт· сила-фут)
Пробка сливного отверстия M20×1,5		20 Нм (14,8 фунт· сила-фут)
Гайка, звездочка двигателя M20×1,5		100 Нм (73,8 фунт· сила-фут) Loctite® 243
Гайка, внутренняя ступица диска сцепления M22×1,5		150 Нм (110,6 фунт· сила-фут)
Резьбовая пробка, крышка генератора M24×1,5		8 Нм (5,9 фунт· сила-фут)
Резьбовая пробка, натяжитель цепи ГРМ M24×1,5		25 Нм (18,4 фунт· сила-фут)
Гайка, ведущее зубчатое колесо M33LH×1,5		130 Нм (95,9 фунт· сила-фут) Loctite® 243

24.6.2 Моменты затяжки резьбовых соединений шасси

Муфтовая гайка, датчик уровня топлива		15 Нм (11,1 фунт·сила-фут)
Хомут шланга радиатора		2,4 Нм (1,77 фунт·сила-фут)
Крышка заднего бачка системы торможения		3,5 Нм (2,58 фунт·сила-фут)
Крышка переднего бачка системы торможения		1 Нм (0,7 фунт·сила-фут)
Винт, фиксированная рукоятка, слева	M4×12	3 Нм (2,2 фунт·сила-фут)
Винт освещения номерного знака	M4	0,5 Нм (0,37 фунт·сила-фут)
Остальные винты шасси	M4	3 Нм (2,2 фунт·сила-фут)
Остальные винты шасси	M4	3 Нм (2,2 фунт·сила-фут)
Остальные винты шасси	M5	5 Нм (3,7 фунт·сила-фут)
Винт, заглушка педали тормоза	M5×16	10 Нм (7,4 фунт·сила-фут) Loctite® 243
Винт, поворотная рукоятка газа	M5	3,5 Нм (2,58 фунт·сила-фут)
Винт, защитный кожух слайдера цепи	M5×10	5 Нм (3,7 фунт·сила-фут)
Винт, крышка топливного бака	M5×25	3,5 Нм (2,58 фунт·сила-фут) Loctite® 243
Винт, теплозащитный экран глушителя	M5×14	5 Нм (3,7 фунт·сила-фут)
Винт, кронштейн тормозного соединительного шланга	M5×16	2 Нм (1,5 фунт·сила-фут)
Винт, комбинированный переключатель, левый	M5	5 Нм (3,7 фунт·сила-фут)
Винт, комбинационный переключатель, правый	M5	5 Нм (3,7 фунт·сила-фут)
Остальные винты шасси	M5	5 Нм (3,7 фунт·сила-фут)
Винт, втулка скользящей опорной детали, ветровое стекло	M5×20	4 Нм (3,0 фунт·сила-фут)
Датчик давления воздуха в шинах	M5×15	2,4 Нм (1,77 фунт·сила-фут)
Винт, направляющая тормозной магистрали / кронштейн троса на маятнике	M5×10	5 Нм (3,7 фунт·сила-фут)
Винт, регулятор фары на опорном кронштейне	M5×14	3,5 Нм (2,58 фунт·сила-фут)

Винт, кронштейн соединительного патрубка радиатора на радиаторе	M5×10	2,8 Нм (2,07 фунт· сила-фут)
Винт расширительного бачка охлаждающей жидкости	M5×12	3,5 Нм (2,58 фунт· сила-фут)
Винт, крышка радиатора	M5×12	2,5 Нм (1,84 фунт· сила-фут)
Винт крепления детали обшивки	M5	3,5 Нм (2,58 фунт· сила-фут)
Винт, бачок системы торможения, задний тормоз	M5	3,5 Нм (2,58 фунт· сила-фут) Loctite® 243
Винт, Кронштейн блока подключения на раме	M5×10	3,5 Нм (2,58 фунт· сила-фут)
Винт, сигнал поворота	M5×14	3 Нм (2,2 фунт· сила-фут)
Винт, датчик АКК (АСС) на кронштейне	M5×12	3 Нм (2,2 фунт· сила-фут) Loctite® 243
Остальные винты шасси	M5×12	3,5 Нм (2,58 фунт· сила-фут)
Остальные винты шасси	M5×14	3,5 Нм (2,58 фунт· сила-фут)
Винт, поворотный свет	M5×50	5 Нм (3,7 фунт· сила-фут)
Винт, отсек для вещей	M6×14	6 Нм (4,4 фунт· сила-фут)
Винт, крепление модуляционного устройства ABS	M6×16	8 Нм (5,9 фунт· сила-фут)
Остальные винты шасси	M6	10 Нм (7,4 фунт· сила-фут)
Остальные винты шасси	M6	10 Нм (7,4 фунт· сила-фут)
Хомут, коллектор/глушитель	M6	10 Нм (7,4 фунт· сила-фут)
Винт, задний тормозной диск	M6×19	14 Нм (10,3 фунт· сила-фут) Loctite® 243
Винт, передний тормозной диск	M6×19	14 Нм (10,3 фунт· сила-фут) Loctite® 243
Винт, цилиндр заднего ножного тормоза	M6×25	10 Нм (7,4 фунт· сила-фут) Loctite® 243
Винт, топливный кран	M6×12	6 Нм (4,4 фунт· сила-фут)
Винт, топливный насос	M6×16	6 Нм (4,4 фунт· сила-фут)

24 Технические характеристики

Винт, датчик скорости вращения заднего колеса	M6×16	8 Нм (5,9 фунт· сила-фут)
Винт, магнит боковой подставки	M6	2 Нм (1,5 фунт· сила-фут) Loctite® 243
Винт, датчик скорости вращения переднего колеса	M6×16	8 Нм (5,9 фунт· сила-фут)
Крепление заземления на раме	M6×16	6 Нм (4,4 фунт· сила-фут)
Винт, клемма аккумулятора	M6×12	4,5 Н·м (3,32 фунт· сила-фут)
Винт, упорный кронштейн датчика 6-D на раме	M6×15	10 Нм (7,4 фунт· сила-фут) Loctite® 243
Винт, регулятор напряжения	M6×25	6 Нм (4,4 фунт· сила-фут)
Винт, фара на опорном кронштейне	M6×20	10 Нм (7,4 фунт· сила-фут)
Винт, датчик 6-D на упорном кронштейне	M6×15	6 Нм (4,4 фунт· сила-фут) Loctite® 243
Винт, передняя крышка звездочки	M6×25	9 Нм (6,6 фунт· сила-фут)
Гайка, держатель ветрового стекла на оси скользящей опорной детали	M6	5 Нм (3,7 фунт· сила-фут)
Винт, опора комбинации приборов	M6×18	10 Нм (7,4 фунт· сила-фут) Loctite® 243
Винт, зажим регулятора предварительного натяга	M6×14	6 Нм (4,4 фунт· сила-фут)
Винт, отсек для вещей	M6×14	6 Нм (4,4 фунт· сила-фут)
Винт, кабель реле стартера	M6×12	6 Нм (4,4 фунт· сила-фут)
Винт, задняя крышка	M6×16	6 Нм (4,4 фунт· сила-фут)
Винт, крышка тройного хомута	M6×16	6 Нм (4,4 фунт· сила-фут)
Винт, устройство защиты переднего бака	M6×22	6 Нм (4,4 фунт· сила-фут)
Винт тормозного цилиндра на рычаге тормоза	M6×20	10 Нм (7,4 фунт· сила-фут) Loctite® 243
Винт крепления детали обшивки	M6	6 Нм (4,4 фунт· сила-фут)
Винт, защита двигателя	M6	10 Нм (7,4 фунт· сила-фут)
Винт, опора шарнира	M6×25	25 Нм (18,4 фунт· сила-фут) Loctite® 243

Гайка, магнит датчика амортизатора	M6	5 Нм (3,7 фунт· сила-фут)
Винт, бак на опоре топливного бака	M6×15	6 Нм (4,4 фунт· сила-фут)
Винт, держатель установочной детали на опоре топливного бака	M6×20	6 Нм (4,4 фунт· сила-фут)
Винт, комбинация приборов	M6×22	8 Нм (5,9 фунт· сила-фут) Loctite® 243
Винт, рычаг переключения передач	M6×20	18 Нм (13,3 фунт· сила-фут) Loctite® 243
Винт, рычаг переключения передач на раме	M6×16	10 Нм (7,4 фунт· сила-фут) Loctite® 243
Остальные винты шасси	M6×14	5 Нм (3,7 фунт· сила-фут)
Винт, узел тормоза на руле	M6	5 Нм (3,7 фунт· сила-фут)
Остальные винты шасси	M8	25 Нм (18,4 фунт· сила-фут)
Остальные винты шасси	M8	25 Нм (18,4 фунт· сила-фут)
Винт, кронштейн передней подножки	M8×25	25 Нм (18,4 фунт· сила-фут) Loctite® 243
Винт, кронштейн подножки пассажира	M8×25	25 Нм (18,4 фунт· сила-фут) Loctite® 243
Винт, верхняя траверса	M8×35	20 Нм (14,8 фунт· сила-фут)
Винт, нижняя траверса	M8×35	15 Нм (11,1 фунт· сила-фут)
Винт, башмак вилки	M8×20	15 Нм (11,1 фунт· сила-фут)
Винт, зажим штока рулевой колонки	M8×35	20 Нм (14,8 фунт· сила-фут)
Зажимной винт руля	M8×25	20 Нм (14,8 фунт· сила-фут)
Винт, кронштейн боковой подставки на двигателе	M8×25	25 Нм (18,4 фунт· сила-фут) Loctite® 243
Винт, замок зажигания (срезной винт)	M8×25	25 Нм (18,4 фунт· сила-фут) Loctite® 243
Винт, демпфер руля на раме	M8×20	25 Нм (18,4 фунт· сила-фут) Loctite® 243

24 Технические характеристики

Винт, демпфера руля на траверсе	M8×25	25 Нм (18,4 фунт· сила-фут) Loctite® 243
Винт, защита для руки на конце руля	M8×40	25 Нм (18,4 фунт· сила-фут)
Винт, хомут коллектора, задний	M8×25	12 Нм (8,9 фунт· сила-фут)
Винт, полка мотокофра	M8×40	25 Нм (18,4 фунт· сила-фут)
Винт, пружинная задвижка подставки	M8	15 Нм (11,1 фунт· сила-фут)
Винт, резиновая опора топливного бака	M8×1,25	20 Нм (14,8 фунт· сила-фут)
Центральная подставка.	M8	15 Нм (11,1 фунт· сила-фут)
Винт, центральная подставка	M8×30	25 Нм (18,4 фунт· сила-фут) Loctite® 243
Клапан	M8	4 Нм (3,0 фунт· сила-фут)
Винт, защитная дуга на скобе двигателя	M8×20	25 Нм (18,4 фунт· сила-фут) Loctite® 243
Винт, защитная дуга на картере двигателя	M8×25	25 Нм (18,4 фунт· сила-фут)
Винт, поперечная труба на раме	M8×16	25 Нм (18,4 фунт· сила-фут) Loctite® 243
Гайка, винт задней звездочки	M10×1,25	50 Нм (36,9 фунт· сила-Фут) Loctite® 243
Винт, рычаг ножного тормоза	M10×30	25 Нм (18,4 фунт· сила-фут) Loctite® 243
Остальные винты шасси	M10	45 Нм (33,2 фунт· сила-фут)
Остальные винты шасси	M10	45 Нм (33,2 фунт· сила-фут)
Винт, передний тормозной суппорт	M10×1,25×55	45 Нм (33,2 фунт· сила-фут) Loctite® 243
Винт, крепление руля	M10×35	40 Нм (29,5 фунт· сила-фут) Loctite® 243
Винт, боковая подставка	M10	40 Нм (29,5 фунт· сила-фут) Loctite® 243

Банджо-болт, тормозная магистраль	M10×1	25 Нм (18,4 фунт·сила-фут)
Винт, кронштейн боковой подставки на консоли	M10×30	55 Нм (40,6 фунт·сила-фут) Loctite® 243
Винт подрамника	M10×20	45 Нм (33,2 фунт·сила-фут)
Гайка указателя поворота	M10×1,25	4 Нм (3,0 фунт·сила-фут)
Винт, рама крепежа двигателя	M10×50	45 Нм (33,2 фунт·сила-фут) Loctite® 243
Винт, верхнее крепление двигателя	M10×20	45 Нм (33,2 фунт·сила-фут) Loctite® 243
Винт, нижнее крепление двигателя	M10×24	45 Нм (33,2 фунт·сила-фут) Loctite® 243
Винт, распорка на двигателе	M10×20	45 Нм (33,2 фунт·сила-фут) Loctite® 243
Датчик кислорода	M12×1,25	25 Нм (18,4 фунт·сила-фут)
Верхний винт амортизатора	M14×1,5	80 Нм (59,0 фунт·сила-фут) Долговечная консистентная смазка
Нижний винт амортизатора	M14×1,5	80 Нм (59,0 фунт·сила-фут) Долговечная консистентная смазка
Винт, привод переключения передач	M14×1,5	15 Нм (11,1 фунт·сила-фут)
Гайка, шарнир маятника	M19×1,5	130 Нм (95,9 фунт·сила-фут) Долговечная консистентная смазка
Винт, верхняя рулевая колонка	M20×1,5	18 Нм (13,3 фунт·сила-фут)
Гайка, звездочка двигателя	M20×1,5	100 Нм (73,8 фунт·сила-фут) Loctite® 243
Гайка, ось вращения колеса, задняя	M25×1,5	90 Нм (66,4 фунт·сила-фут) Долговечная консистентная смазка
Винт, ось вращения колеса, передн.	M25×1,5	45 Нм (33,2 фунт·сила-фут) Долговечная консистентная смазка
Винт, задний фонарь	EJOT PT® – 40×18	2 Нм (1,5 фунт·сила-фут)

Оставшиеся винты Ejot PT	EJOT PT® – K45×12	1 Нм (0,7 фунт· сила-фут)
Винт, держатель фары с шаровой головкой	EJOT PT® – 50×16	7 Нм (5,2 фунт· сила-фут)
Винт, маслозаливная горловина на раме	EJOT PT® – 50×14	2,8 Нм (2,07 фунт· сила-фут)
Оставшиеся винты Ejot PT	EJOT PT® – K50×12	1 Нм (0,7 фунт· сила-фут)
Оставшиеся винты Ejot PT	EJOT PT® – K50×14	1 Нм (0,7 фунт· сила-фут)
Оставшиеся винты Ejot PT	EJOT PT® – K50×16	2 Нм (1,5 фунт· сила-фут)
Оставшиеся винты Ejot PT	EJOT PT® – K50×18	2 Нм (1,5 фунт· сила-фут)

25.1 Декларации соответствия



Примечание

Функциональные и аппаратные возможности зависят от модели и могут не включать все упомянутые беспроводные системы и области применения.

25.2 Декларации соответствия для конкретных стран (Система KTM RACE ON 1)

KTM RACE ON system

TA-2019/5493
APPROVED

TA-2019/5485
APPROVED

Complies with
IMDA Standards
N0336-20

Complies with
IMDA Standards
N0337-20

MCMC
MIP-17000192

TRA REGISTERED No:
ER78448/20
DEALER No:
DA83368/19

TRA REGISTERED No:
ER78445/20
DEALER No:
DA83368/19

Equipment Name: 미약전계강도 무선기기
Registration No. R-R-AD1-CL9

Equipment Name: 특정소출력 무선기기(데이터전송용 무선기기)
Registration No. R-C-AD1-CL9-904

51-72522 מספר אישור אלחוט של משרד התקשורת הוא 51-72522
אסור להחליף את האנטנה המקורית של המכשיר ולא
לעשות בו כל שינוי טכני אחר

51-72620 מספר אישור אלחוט של משרד התקשורת הוא 51-72620
אסור להחליף את האנטנה המקורית של המכשיר ולא
לעשות בו כל שינוי טכני אחר

AGRÉ PAR L'ANRT MAROC
Numéro d'agrément: MR 22310 ANRT 2020

AGRÉ PAR L'ANRT MAROC
Numéro d'agrément: MR 22312 ANRT 2020

Product name	Steering lock	Smart key
IC	6505A-CL9	6505A-CL9904

Model:CL9-904
01894-20-05543

Model:CL9
01893-20-05543

"Este produto está homologado pela ANATEL, de acordo com os procedimentos regulamentados pela Resolução 242/2000, e atende aos requisitos técnicos aplicados".
Para maiores informações, consulte o site da ANATEL www.anatel.gov.br.

Este equipamento não tem direito a proteção contra interferência prejudicial e não pode causar interferência em sistemas devidamente autorizados.

"Este produto está homologado pela ANATEL, de acordo com os procedimentos regulamentados pela Resolução 242/2000, e atende aos requisitos técnicos aplicados".
Para maiores informações, consulte o site da ANATEL www.anatel.gov.br.

Este equipamento não tem direito a proteção contra interferência prejudicial e não pode causar interferência em sistemas devidamente autorizados.

E02298-01

Настоящим компания **KTM AG** заявляет, что беспроводная система **KTM RACE ON** соответствует актуальным руководящим положениям. Полный текст Декларации соответствия доступен по следующему адресу в Интернете.

Сайт сертификации: <https://www.ktm.com/ktm-race-on>

25.3 Декларации соответствия для конкретных стран (Система KTM RACE ON 2)

KTM RACE ON system

La operación de este equipo está sujeta a las siguientes dos condiciones: (1) es posible que este equipo o dispositivo no cause interferencia perjudicial y (2) este equipo o dispositivo debe aceptar cualquier interferencia, incluyendo la que pueda causar su operación no deseada.

Product name	Steering lock	Smart key
Model	CL9	CL9-904
Certification No.	IFETEL: RLVASCL20-0474	IFETEL: RLVASCL20-0473

This product contains radio equipment (134 kHz transmitter) which is conform with the regulations for communications equipment (extremely low-power radio station) specified in article 6, paragraph 1 of the Radio Law Enforcement Regulations.

CNC COMISIÓN NACIONAL DE COMUNICACIONES
H-24465

CNC COMISIÓN NACIONAL DE COMUNICACIONES
H-24464

Product name	Steering lock	Smart key
FCC ID	T8VCL9	T8VCL9-904

This device complies with part 15 of the FCC Rules. Operation is subject to the following two conditions: (1) This device may not cause harmful interference, and (2) this device must accept any interference received, including interference that may cause undesired operation.

FCC CAUTION
Changes or modifications not expressly approved by the party responsible for compliance could void the user's authority to operate the equipment.

不得擅自改变使用场景或使用条件。扩大发射频率范围、加大发射功率（包括额外加装射频功率放大器），不得擅自更改发射天线；

不得对其他合法的无线电台（站）产生有害干扰，也不得提出免受有害干扰保护；应当承受射频能量工业、科学及医疗（ISM）应用设备的干扰或其他合法的无线电台（站）干扰；

如对其他合法的无线电台（站）产生有害干扰时，应立即停止使用，并采取措施消除干扰后方可继续使用；

在航空器内和依据法律法规、国家有关规定、标准划设的射电天文台、气象雷达站、卫星地球站（含测控、测距、接收、导航站）等军民用无线电台（站）、机场等的电磁环境保护区域内使用大功率设备，应当遵守电磁环境保护及相关行业主管部门的规定；

禁止在以机场跑道中心点为圆心、半径 5000 米的区域内使用各类模型遥控器；

低功率電波輻射性電機管理辦法 第十條

第十二條
經型式認證合格之低功率射頻電機，非經許可，公司、商號或使用者均不得擅自變更頻率、加大功率或變更原設計之特性及功能。

第十四條
低功率射頻電機之使用不得影響飛航安全及干擾合法通信。經發現有干擾現象時，應立即停用，並改善至無干擾時方得繼續使用。
前述合法通信，指依電信法規定作業之無線電通信。
低功率射頻電機或受合法通信或工業、科學及醫療用電流輻射性電機設備之干擾。

เครื่องโทรคมนาคมและอุปกรณ์นี้ มีความสอดคล้องตามมาตรฐานหรือข้อกำหนดทางเทคนิคของ กสทช.

E02326-01

Настоящим компания **KTM AG** заявляет, что беспроводная система **KTM RACE ON** соответствует актуальным руководящим положениям. Полный текст Декларации соответствия доступен по следующему адресу в Интернете.
Сайт сертификации: <https://www.ktm.com/ktm-race-on>

25.4 Декларации соответствия для конкретных стран (CCU-2)

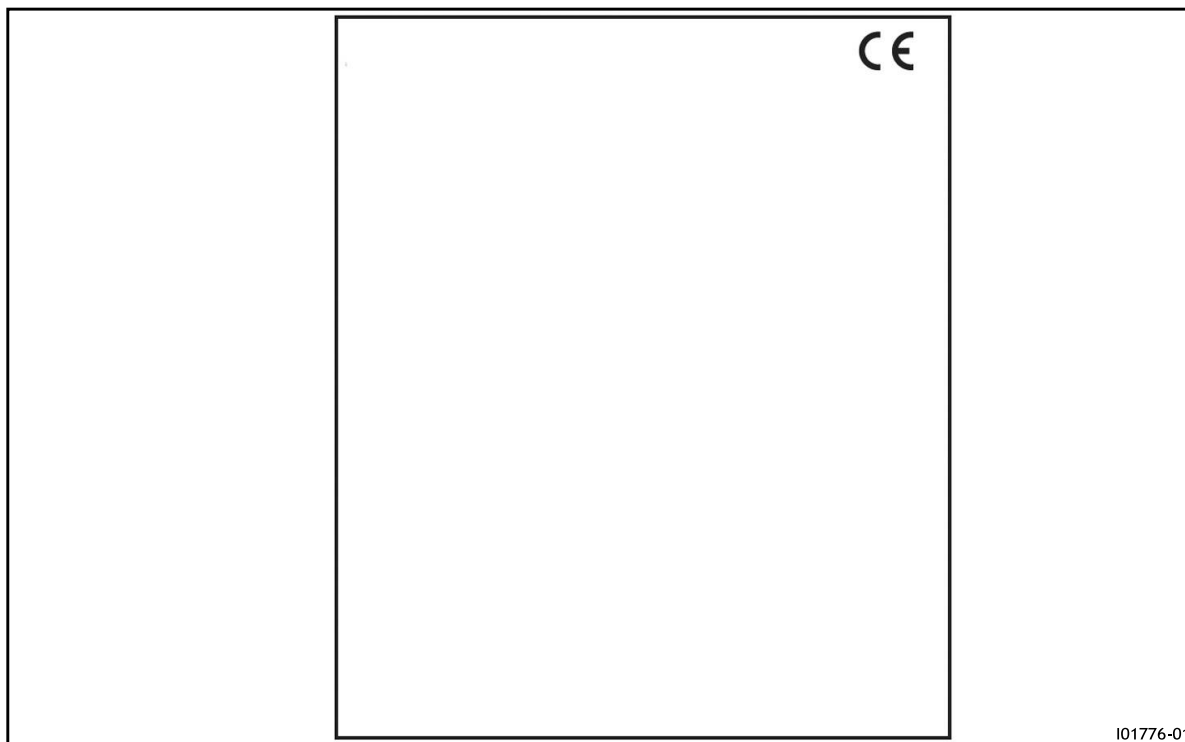

Компания **Continental** настоящим заявляет, что беспроводная система **Connectivity Control Unit «CCU-3»** (Блок управления подключением) соответствует актуальным руководящим положениям. Полный текст Декларации соответствия доступен по следующему адресу в Интернете.
Сайт сертификации: <https://www.ktm.com/ccu3>

25.5 Декларации соответствия для конкретных стран (передний радарный датчик)

UA RF: 1BOSC0017 H038 24

CE UKCA

IFETEL : RCPB0F522-2496

№ CC : 308 /H/ANF/2022
Homologué par l'ANF

MCMC CIDF15000490 CONATEL NR: 2022-05-I-0329

R 219 - 220001

№ CC : 309 /H/ANF/2022
Homologué par l'ANF

FCC ID: NF3-F5CP12
CMIIT ID: 2022LJ8643

№ CC : 096 /H/ANF/2022
Homologué par l'ANF

ANATEL 08954-22-03745

R-2024 R-H-27922

№ CC : 310 /H/ANF/2022
Homologué par l'ANF

Complies with
IMDA Standards
DA107682

CLASS A
NBTC ID: 57008-22-XXXX

IC: 3887A-F5CP12

Oman - TRA
D172338
R/13339/22

ICASA TA-2022/0153

AGREE PAR L'ANRT MAROC
Numéro d'agrément : MR00032137ANRT2022
Date d'agrément : 12/01/2024

TDRAs: TDRAs - United Arab Emirates, Dealer ID: D1316756.14, TARIFE: ER1008022, Model: F5CP12, Product Type: Bosch

L05236-01

Компания **Robert Bosch AG** настоящим заявляет, что беспроводная система **Передний радарный датчик** соответствует актуальным руководящим положениям. Полный текст Декларации соответствия доступен по следующему адресу в Интернете.
Сайт сертификации: <http://www.ktm.com/frs-2-0>

25.6 Декларации соответствия для конкретных стран (Система контроля давления в шинах)

Компания **LDL Technology** настоящим заявляет, что беспроводная **Система контроля давления воздуха в шинах** соответствует актуальным руководящим положениям. Полный текст Декларации соответствия доступен по следующему адресу в Интернете.
Сайт сертификации: <https://www.ktm.com/tpms>

26.1 Информация о программном обеспечении с открытым исходным кодом

В некоторых деталях транспортного средства используется программное обеспечение с открытым исходным кодом.

KTM Sportmotorcycle GmbH
Штальхофнерштрассе 3
5230 Маттигхофен/Австрия

Исходный код используемого программного обеспечения и другая информация доступны онлайн. Краткое описание: <https://www.ktm.com/ktm-oss>



Примечание

Из-за размера файла загрузка может занять длительное время.

В зависимости от интернет-провайдера, может взиматься плата за объем данных.

А Технические понятия		
АКК (ACC) (Адаптивный круиз- контроль)	Адаптивный круиз-контроль	Система радиолокационной помощи, которая регулирует скорость транспортного средства и дистанцию до впереди идущих транспортных средств с помощью радарного датчика
ABS	Антиблокировочная система тормозов	Система безопасности, которая предотвращает блокировку колес при прямолинейном движении без воздействия боковых сил
APA	Анти-релейная атака	Система безопасности, которая отключает беспроводное срабатывание ключа системы RACE ON через определенное время и тем самым повышает безопасность от угона
АСИП (ATIR)	Автоматический сброс индикатора поворота	Программное обеспечение, которое автоматически отключает индикатор в соответствии со счетчиком времени или пройденного расстояния
КК (CC)	Круиз-контроль	Система радиолокационной помощи, которая поддерживает фиксированную скорость транспортного средства
ДХО (DRL)	Дневные ходовые огни	Огни освещения, повышающие видимость транспортного средства в дневное время суток, но в отличие от ближнего света не фокусируются и не освещают дорогу впереди т/с.
УТМД (ЕТТС)	Управление тяговым моментом двигателя	Вспомогательная функция управления двигателем, которая предотвращает блокировку задних колес при чрезмерном торможении двигателем, слегка приоткрывая дроссельную заслонку
Передний радарный датчик	Передний радарный датчик	
СПСП (HHC)	Система помощи при старте на подъеме	Вспомогательная система, которая предотвращает скатывание транспортного средства назад на наклонной поверхности
	KTM RACE ON	Система, которая разблокирует зажигание, замок рулевой колонки и крышку заливной горловины топливного бака с помощью дистанционного ключа с приемопередатчиком
	KTMconnect	Система дистанционной связи, работающая в сопряжении с совместимыми мобильными телефонами и системами связи для телефонной связи и воспроизведения аудио
СДС (MSC)	Система динамической стабилизации мотоцикла	Это вспомогательная функция для ABS, которая может предотвратить блокировку и пробуксовку колес во время торможения при наклоне под углом, в пределах физических ограничений
ПСМ (MTC)	Противобуксовочная система мотоцикла	Дополнительная функция управления двигателем, при которой крутящий момент двигателя уменьшается в случае пробуксовки задних колес.
БСД (OBD)	Бортовая диагностика	Система транспортного средства, которая отслеживает заданные параметры электроники транспортного средства

В Топливо**Высокооктановое неэтилированное****Стандарты**

• ROZ 95 → DIN EN 228

Топливная присадка**Рекомендуемый поставщик**

МОТОРЕХ®
• СТАБИЛИЗАТОР ТОПЛИВА

С Эксплуатационные материалы

Аэрозоль для цепей для дорожного применения

Рекомендуемый поставщик

- MOTOREX®
- CHAINLUBE ROAD STRONG

Вилочное масло

Сведения для заказа

- 48601166S1

Стандарты

- SAE 4 → SAE

Универсальная смазка-спрей

Рекомендуемый поставщик

- MOTOREX®
- JOKER 440 SYNTHETIC

Долговечная консистентная смазка

Рекомендуемый поставщик

- MOTOREX®
- Bike Grease 2000

моторное масло

Рекомендуемый поставщик

- MOTOREX®
- POWER SYNT 4T

Стандарты

- JASO T903 MA2
- SAE 10W/50 → SAE

Свойства

- полностью синтетическое

моторное масло

Рекомендуемый поставщик

- MOTOREX®
- POWER SYNT 4T

Стандарты

→ JASO T903 MA2

• SAE 5W/40

→ SAE

Свойства

• полностью синтетическое

D Чистящие средства

Аэрозоль для цепей для дорожного применения

Рекомендуемый поставщик

- MOTOREX®
- CHAINLUBE ROAD STRONG

Вилочное масло

Сведения для заказа

- 48601166S1

Стандарты

- SAE 4 → SAE

Универсальная смазка-спрей

Рекомендуемый поставщик

- MOTOREX®
- JOKER 440 SYNTHETIC

Долговечная консистентная смазка

Рекомендуемый поставщик

- MOTOREX®
- Bike Grease 2000

моторное масло

Рекомендуемый поставщик

- MOTOREX®
- POWER SYNT 4T

Стандарты

- JASO T903 MA2
- SAE 10W/50 → SAE

Свойства

- полностью синтетическое

моторное масло

Рекомендуемый поставщик

- MOTOREX®
- POWER SYNT 4T

Стандарты

→ JASO T903 MA2

• SAE 5W/40

→ SAE

Свойства

• полностью синтетическое

Тормозная жидкость DOT 4 / DOT 5.1

Рекомендуемый поставщик

Castrol

• REACT PERFORMANCE DOT 4

MOTOREX®

• ТОРМОЗНАЯ ЖИДКОСТЬ DOT 5.1

Стандарты

→DOT

Охлаждающая жидкость

Рекомендуемый поставщик

MOTOREX®

• COOLANT M3.0

Свойства

• Защита от замерзания по крайней мере до

-25 °C



(-13,0 °F)

Е Значки

Е.1 Цвета символов











Е.1.1 Красные символы

Красные символы указывают на неисправность, требующую немедленного вмешательства.

	Индикатор предупреждения о столкновении загорается красным.
	Предупреждающий сигнал давления масла горит красным светом



Е.1.2 Желтые и оранжевые знаки







Желтые и оранжевые символы указывают на неисправность, требующую оперативного вмешательства. Активные вспомогательные средства вождения также обозначаются желтыми или оранжевыми символами.

	На дисплее отображается предупреждение об обледенении.
	Предупреждающий сигнал ABS горит желтым светом.
	Индикатор круиз-контроля АКК (ACC) горит желтым цветом, а символ транспортного средства — серым.
	Индикатор KTM RACE ON горит/мигает желтым/оранжевым/красным цветом.
	Индикатор неисправности горит желтым светом.
	Индикаторная лампа TC загорается/мигает желтым цветом
	Индикатор системы круиз-контроля горит желтым цветом.
	Общий предупреждающий индикатор горит желтым цветом.
	Индикатор предупреждения о столкновении загорается желтым.
	Индикатор пресечения обгона загорается красным.
	Индикатор пресечения обгона загорается желтым.

Е.1.3 Зеленые и синие знаки

Зеленые и синие символы предназначены для сообщения информации.

	Индикатор помощи на расстоянии (Distance Assist) горит зеленым.
	Индикатор указателя левого поворота мигает зеленым цветом с равным ритмом.
	Индикатор указателя правого поворота мигает зеленым цветом с равным ритмом.

	Индикатор круиз-контроля АКК (ACC) горит зеленым цветом, а символ транспортного средства — серым.
	Индикатор круиз-контроля АКК (ACC) горит зеленым цветом, а символ транспортного средства — зеленым.
	Индикатор круиз-контроля АКК (ACC) горит зеленым, а индикатор Групповое передвижение горит зеленым.
	Индикатор дальнего света горит синим цветом.
	Индикатор системы круиз-контроля горит зеленым цветом.
	Индикатор противотуманных фар загорается зеленым.
	На дисплее отображается индикатор нейтрального положения.

1	
12-вольтовый аккумулятор	
зарядка	187
установка	186
снятие	185
A	
Комплектующие	13
Антиклевковая функция (опция)	74
Вспомогательные материалы	13
B	
Тормозные диски	
проверка	167
Тормозная жидкость	
добавление для передних тормозов	168
добавление для задних тормозов	170
Уровень тормозной жидкости	
проверка переднего тормоза	167
проверка заднего тормоза	170
Фиксаторы тормозных колодок	
проверка переднего тормоза	169
проверка заднего тормоза	172
Тормозная колодка	
проверка переднего тормоза	169
Тормозные колодки	
проверка заднего тормоза	172
Педаль тормоза	
проверка свободного хода	131
Тормоза	142
Торможение	142
Выход из строя	
буксировка	147
C	
Цепь	
проверка	158
очистка	156
грязь, проверка на наличие	156
Натяжение цепи	
Регулировка	157
проверка	157
Переключение передач	139
Экипировка	12
Уровень охлаждающей жидкости	
проверка в расширительном бачке	198
корректировка в расширительном бачке	198
Обслуживание клиентов	13

D

Приборная панель

ABS	63
Разгон	121
Добавление сети	106
индикатор температуры окружающего воздуха .	51
Антиклевковая функция (опция)	74
Bluetooth	107
Bluetooth и WiFi	104
Настройки Bluetooth	106
Вызовы	101
Выбрать на карте	96
Формат отображения часов	118
Демпфирование	70
Формат даты	118
демонстрационный режим	37
Отображение управления скоростью	99
Расстояния	119
Управление торможением двигателем (опция) .	68
Дисплей избранного 1–8	103
Подогрев сиденья водителя (опция)	123
рукоятка с подогревом (опция)	123
Система помощи при старте на подъеме	
(опция)	75
Вид карты	98
ПСМ (МТС)	64
ПСМ (МТС) +РСД (MSR) (опция)	65
Музыка	101
Уведомления	99
Офлайн-карты	98
общий вид	36
Обзор маршрутов	97
Сопряжение с системой связи пассажира	110
Подогрев сиденья пассажира (опция)	124
Сопряжение с телефоном	107
Регулятор предварительного натяга 69, 152	
Давление	120
Опции «Про» (опция)	71
КВИКШИФТЕР+ (QUICKSHIFTER+) (опция) 75	
Сопряжение с системой связи водителя	109
Поиск	95
настройка часов	117
Установка даты	117
Настройки	97
регулировка проскальзывания (опция)	201
Регулятор проскальзывания (Slip Adjuster)	
(опция)	66
Остановить навигацию	96
Режим работы подвески	153
Температура:	120
Пороговое значение контроля скорости	100
Чувствительность отклика на поворот ручки	
газа (опция)	74, 202
время	50

Обновления	104
Использование	121
WiFi	105
Настройки WiFi	1052
Дата	
регулировка	196
Декларации соответствия	
для конкретной страны	232..233
для конкретной страны (CCU-2)	234
для конкретных стран (передний радарный датчик).....	235
для конкретных стран (система контроля давления в шинах)	235
Определенное использование	10
Е	
Двигатель	
обкатка	133
Моторное масло	
доливка	207
замена	203
Уровень моторного масла	
проверка	203
Окружающая среда	12
Ф	
Рисунки	13
Вилка	
очистка пыльников	163
Переднее крыло	
Установка	163
Снятие	163
Передняя звездочка	
проверка	158
Переднее колесо	
установка	174
снятие	173
Крышка топливного бака	
закрытие	31
открытие	30
Предохранитель	
в блоке предохранителей, замена	192
Г	
Рычаг переключения передач	
регулировка основного положения	130
проверка исходного положения.....	130
Подсказка по рычагу переключения передач	
регулировка	131

Н	
Рычаг ручного тормоза	
регулировка основного положения	129
Положение руля	
регулировка	128
Фара	
регулировка дальности света фары	194
Настройка фар	
проверка	194
И	
Подразумеваемая гарантия	13
Использование не по назначению	12
Предполагаемое использование:	10
L	
Багаж	133
M	
Главный предохранитель	
замена	191
Гарантия производителя	13
Мотоцикл	
очистка	209
O	
Крышка маслозаливной горловины	
установка	162
снятие	162
Масляный фильтр	
замена	203
Масляные сетки	
очистка	203
Набор бортовых инструментов	34
Руководство пользователя	12
P	
Режим парковки	
аварийная разблокировка	146
Парковка	144
Пассажирское сиденье	
монтаж	155
снятие	154
Регулятор предварительного натяга	69, 152
Подготовка к эксплуатации	
после хранения	213
проверки и меры по техническому обслуживанию при подготовке к эксплуатации .	135
примечания по подготовке к первому использованию	132
Защитная одежда	12

R		Состояние шин	
Ключ системы RACE-ON		проверка	179
замена батарейки ключа системы RACE-ON	190	Давление воздуха в шинах	
Резиновые элементы демпфирования задней ступицы		проверка	180
проверка	178	буксировка	147
Задняя звездочка		Доставка	145
проверка	158	V	
Заднее колесо		Транспортное средство	
установка	177	нагрузка	133
снятие	175	установка на центральную подставку	154
Заправка топливом		снятие с центральной подставки	154
топливо	148	W	
Ресурсы	13	Ветровое стекло	
Сиденье водителя		регулировка	129
регулировка	127	установка	161
монтаж	155	снятие	161
снятие	155	Эксплуатация в зимних условиях	
Передвижение	139	проверки и этапы технического обслуживания .	
Трогание	137	210	
Помощь на дорогах	13	Правила работы	11
S			
Безопасная эксплуатация	10		
Техобслуживание	13		
Боковой спойлер			
установка	161		
снятие	161		
Защита двигателя			
установка	162		
снятие	162		
Запасные части	13		
Пуск	135		
Рулевая колонка			
блокировка	27		
разблокировка	28		
Люфт подшипника рулевой колонки			
проверка	160		
Остановка	144		
Хранение	212		
Отсек для вещей			
закрытие	32		
открытие	32		
T			
Модификации	11		
Время			
регулировка	196		



3240285en

29.10.2025

